



*Тренировка*  
**ПО ОБУЧЕНИЮ  
МОЛОДЫХ СОЛДАТ**

ВОЕННОЕ ИЗДАТЕЛЬСТВО МИНИСТЕРСТВА ОБОРОНЫ СОЮЗА ССР  
МОСКВА 1959

Полковники БЛОШЕНКО М. Г., ГАВРИКОВ Ф. К.,  
КИРИН И. Д., ШВИДЧЕНКО К. Е.  
и подполковник ЛОЩИЛОВ А. К.

ПОСОБИЕ  
ПО ОБУЧЕНИЮ  
МОЛОДЫХ СОЛДАТ

*(Издание второе, исправленное  
и дополненное)*

ВОЕННОЕ ИЗДАТЕЛЬСТВО  
МИНИСТЕРСТВА ОБОРОНЫ СОЮЗА ССР  
МОСКВА — 1959

«Пособие по обучению молодых солдат» издается в целях оказания помощи офицерам и сержантам в их практической работе по обучению и воспитанию молодых солдат.

Пособие состоит из шести глав:

Глава первая. Организация и планирование обучения.

Глава вторая. Изучение уставов.

Глава третья. Тактическая подготовка.

Глава четвертая. Огневая подготовка.

Глава пятая. Строевая подготовка.

Глава шестая. Физическая подготовка.

Главы Пособия разработаны: первая и вторая — полковником Гавриковым Ф. К.; третья — полковником Кириным И. Д.; четвертая — подполковником Лощиловым А. К.; пятая — полковником Швидченко К. Е.; шестая — полковником Блошенко М. Г.

Главы Пособия редактировали: первую, вторую, третью и пятую — генерал-лейтенант Кубасов А. Ф.; четвертую — генерал-майор Петухов В. И.; шестую — генерал-майор Ревенко П. М.

## ГЛАВА ПЕРВАЯ

### ОРГАНИЗАЦИЯ И ПЛАНИРОВАНИЕ ОБУЧЕНИЯ

Молодыми солдатами принято называть солдат, прибывших в часть и зачисленных приказом на действительную воинскую службу, до принятия ими военной присяги, проходящих специальную программу обучения раздельно от старослужащих.

Каждому из вас, читатель, приходилось быть на положении призывника. Вспомните, с каким волнением вы впервые переступали порог воинской казармы, как торопливо надевали только что выданное обмундирование и снаряжение, какими неуверенными шагами подходили к командиру, вручавшему вам оружие, но зато сколько гордости и радости было в вашем сердце, когда вы стояли в строю, крепко сжимая полученное оружие.

Такое же торжественно приподнятое настроение овладевает каждым юношей, прибывающим в подразделение, часть. Некоторые из них еще находятся под впечатлением радостных и теплых проводов на службу. Еще не забыты взгляды младших товарищей, сожалеющих о том, что они не могут идти служить в армию вместе. Памятны напутственные слова родных и друзей. Но в то же время на территории воинской части у молодых солдат рождается новое, благородное чувство, патриотическое чувство служения Родине.

В армию призывается молодежь, достигшая 19 лет (окончившие десятилетку призываются с 18 лет) и признанная годной к несению воинской службы. Это значит, что в армию прибывают физически здоровые люди. У каждого из них свои взгляды на воинскую жизнь, сложившиеся обычно на основе просмотренных кинокартин, прочитанных книг, журнальных и газетных статей, а также рассказов старших товарищей.

Редактор полковник *Вальчинский И. К.*

Технический редактор *Медникова А. Н.*

Корректор *Шварева З. А.*

Слано в набор 8.07.59 г.

Подписано к печати 27.10.59 г.

Формат бумаги 84×108<sup>1</sup>/<sub>32</sub> — 15<sup>1</sup>/<sub>4</sub> печ. л. 25,83 усл. печ. л. 27,866 уч.-изд. л.

Г-50946

Военное издательство Министерства обороны Союза ССР

Москва, К-9, Тверской бульвар, 18

Изд. № 2/1943

Зак. 343

2-я типография Военного издательства Министерства обороны Союза ССР

Ленинград, Д-65, Дворцовая пл., 10

Цена 8 р. 50 к.

В одно и то же подразделение зачисляются юноши различных национальностей, разных профессий, наклонностей, вкусов и привычек. Юноши из рабочей среды, колхозного крестьянства и трудовой интеллигенции временно отрываются от своего повседневного труда. В их жизни происходит перемена. С приходом в армию все они должны выполнять единый для них воинский порядок.

Одни быстро привыкнут к перемене в их жизни, другим понадобится больше времени, чтобы освоиться и окончательно влиться в дружную семью защитников своей любимой Родины. Однако всех их будет объединять стремление быстрее овладеть военными знаниями, стать настоящими воинами, способными в любую минуту вступить в бой с врагом.

Страна ежегодно направляет в Советскую Армию и Военно-Морской Флот тысячи юношей. Родина вручает и доверяет офицерам и сержантам — командирам частей и подразделений — жизни этих юношей. Советские люди рассматривают воинскую службу как выполнение священного долга перед Родиной, а также как великую школу, в которой роль учителей выполняют наши командиры и начальники всех степеней. Советские люди видят в своей родной армии хорошую дружную семью.

Да, действительно, армия — это школа и дружная боевая семья. Здесь воспитываются стойкие, мужественные и умелые защитники социалистического государства. Все военнотруженики живут единими чувствами, мыслями и стремлением быть в постоянной готовности немедленно вступить в бой с врагом и разгромить его.

Офицеры и сержанты не только обучают, но и воспитывают воинов. Выполнить такую сложную и ответственную задачу нелегко. Помимо знаний, нужно обладать мастерством обучения и воспитания. Особенно важны эти качества при работе с молодыми солдатами.

Молодые солдаты горят желанием в совершенстве овладеть военным делом, изучить вверенное им оружие и боевую технику, научиться мастерски владеть ими в бою. Поддержать это желание, еще более заинтересовать молодого солдата — значит обеспечить высокое качество усвоения всей последующей программы обучения.

Преобладающее большинство молодых солдат имеет среднее и незаконченное среднее образование. Все они прекрасно понимают свой долг, цель призыва их в армию. Они ревностно относятся к службе. А раз солдат любит служ-

бу, он выполняет свои обязанности охотно, с душой. Но достаточно этому солдату испытать несправедливое отношение, как у него может появиться леность и безразличие. Не будет прежнего рвения к службе. Воин, у которого нет старания, инициативы и настойчивости, — плохой воин. Такой воин в учебе, а тем более в бою может подвести товарищей.

Вот почему от офицеров и сержантов всех степеней требуется огромное мастерство, чтобы вначале поддержать благородный порыв молодых воинов к службе, а затем превратить это чувство в повседневную привычку и потребность честно и добросовестно выполнять свой долг. Подразделения, командиры которых сумели добиться этого, отличаются высокой дисциплинированностью, постоянной боевой готовностью, отличной строевой и боевой слаженностью.

### ОЗНАКОМЛЕНИЕ МОЛОДЫХ СОЛДАТ С АРМЕЙСКОЙ ЖИЗНЬЮ

Прием молодого пополнения — большое событие в жизни каждой части. Нужно, чтобы с первых же минут пребывания в полку вчерашние рабочие, колхозники, служащие и учащиеся почувствовали, что они прибыли в новый отчий дом, где их давно ожидают и им душевно рады.

С этой целью в каждой части организуется торжественная встреча. В одной из частей, например, молодое пополнение было встречено так. Это было в воскресный день. К моменту прибытия пополнения часть была выстроена при развернутом Знамени. При появлении колонны призывников полк по команде своего командира застыл в торжественной тишине. Под звуки оркестра, исполнявшего встречный марш, призывники стали против развернутого строя полка. Командир полка обратился к молодежи с краткой вдохновенной речью. Он рассказал им о замечательных традициях полка, о славном пути дважды орденной гвардейской части и ее героях, о больших успехах в боевой и политической подготовке. В заключение командир полка сказал: «Теперь вы знаете, в какую часть прибыли. «Своим полком гордись, да и сам отличись», — говорит народная пословица. Вам надлежит продолжать славные традиции полка, умножать их. Не посрамите же чести нашего полка. Дорожите честью воина Советской Армии».

Прибывая в воинскую часть (подразделение), юноша

попадает в новую для него обстановку. Многие на первый взгляд ему будут казаться странным. С тайной завистью он смотрит на молодцеватый внешний вид офицера, сержанта и старослужащего солдата. Он с интересом слушает дружную песню подразделения, любуется ловкими движениями старослужащих при выполнении ими строевых приемов и упражнений на различных гимнастических снарядах. С гордостью и любопытством молодые солдаты рассматривают мощную боевую технику и оружие.

Видя много нового, своеобразного и интересного, полностью завладевшего их сердцами и воображением, молодые войны хотят быстрее узнать часть, в которую они прибыли, чем она знаменита и что от них требуется. Офицеры и сержанты должны уметь полностью удовлетворить законное любопытство молодых солдат. Делать это нужно умело, с душой, чтобы укрепить у молодых воинов сознание необходимости добросовестно и честно исполнять свой священный долг перед Родиной.

Ознакомление молодого пополнения с боевыми традициями Советских Вооруженных Сил, основами армейской жизни и воинского порядка, историей и Знаменем части начинается с первого же дня прибытия пополнения в полк и должно проводиться «не кустарно, а организованно, чтобы каждый новобранец, придя в полк, знал не только его номер, но всю его боевую историю, всех его героев и боевые награды, все его победы на соревнованиях и маневрах, чтобы он гордился своим полком и повсюду отстаивал его честь»<sup>1</sup>.

Знакомство молодых солдат с армейской жизнью и воинским порядком почти в каждой части начинается с первой беседы командира роты (батареи). Такая беседа проводится обычно непосредственно после объявления приказа по части о зачислении молодых солдат в списки части (рис. 1). Вот примерное ее содержание.

«Товарищи, поздравляю вас с присвоением высокого звания «рядовой» Советской Армии. Вы напрасно подумали, что я оговорился, назвав воинское звание «рядовой» высоким званием. Нет, я не оговорился. Наша армия является передовой армией мира, ибо она защищает интересы трудового народа, государственные интересы нашей Родины, стоящей во главе лагеря мира и демократии.



Рис. 1. Первая беседа с молодыми солдатами

<sup>1</sup> М. И. Калинин. Статьи и речи о коммунистическом воспитании, 1951, стр. 98.

Наша армия родилась в огне сражений и закалилась в борьбе с врагами трудового народа. Нашей армией пройден славный боевой путь. Она разгромила интервентов четырнадцать империалистических государств и внутренние силы контрреволюции в период гражданской войны; проучила японских и финских провокаторов; своим беспримерным героизмом, стойкостью, мужеством и упорством отстояла свободу и независимость своей Родины в борьбе с немецко-фашистскими захватчиками и освободила народы восточной и юго-восточной Европы от фашистского рабства; разгромила японских империалистов в 1945 г. Народы европейских и азиатских стран с благодарностью вспоминают и веками будут вспоминать благородные подвиги советских воинов, спасших их жизнь и принесших им свободу и независимость.

Вы влились в ряды этой славной армии. В ее рядах вы будете готовиться, как говорил М. И. Калинин, «к борьбе за огромные человеческие ценности, за свою великую социалистическую отчизну, за жизнь и счастье своего народа, за свободу и лучшую долю миллионов своих братьев по классу»<sup>1</sup>. Вам будет вручено оружие, с помощью которого вы будете выполнять эту благородную задачу.

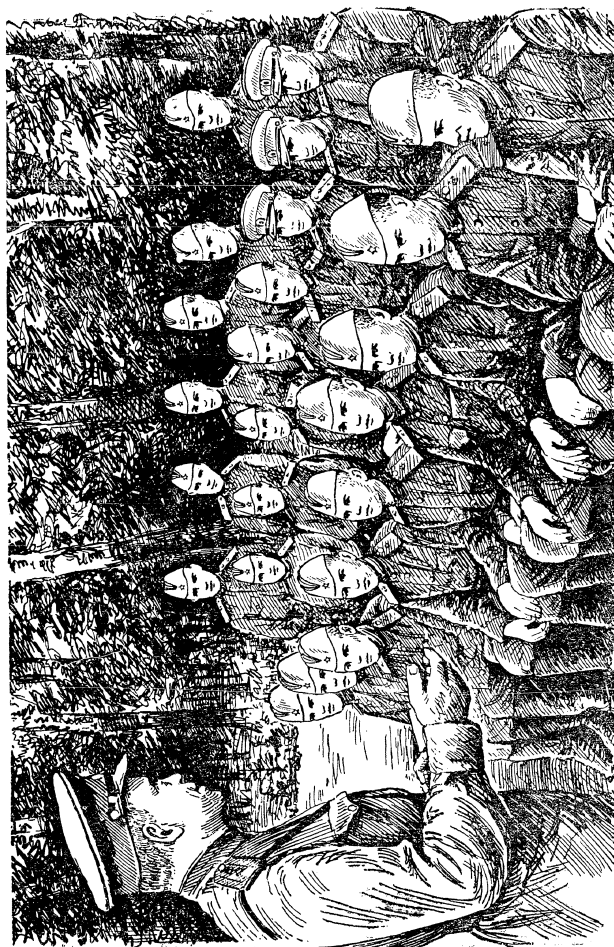
Все присутствующие здесь солдаты, сержанты и офицеры являются личным составом 7-й стрелковой роты».

Вслед за этим рекомендуется ознакомить молодых солдат с командиром роты, командирами взводов и старшиной роты: рассказать о месте и времени рождения их, прохождении службы в армии (участие в боях, ранения, правительственные награды); сообщить о солдатах и сержантах, служивших в этой роте, и совершенных ими благородных поступках и успехах в боевой и политической подготовке.

Затем пояснить, в какой батальон, полк, дивизию входит рота и кто является командиром батальона, полка, дивизии.

В некоторых частях молодых солдат с офицерами и сержантами роты знакомят на строевом плацу, во время строевого расчета. Делается это обычно так. Командир роты подводит к взводу офицера — командира взвода, называет его фамилию, имя и отчество, затем сообщает краткие сведения из его биографии (год и место рождения, семейное положение, с какого года в армии, какие имеет награды и

за что они получены). Затем командиры взводов таким же порядком знакомят молодых солдат с сержантами — командирами отделений.

После такого небольшого вступления командир роты рассказывает основные правила взаимоотношений между военнослужащими примерно так.

«Всем вам присвоено воинское звание, поэтому в обращении между собой вы должны соблюдать установившиеся в армии правила взаимоотношений между военнослужащими. Эти правила изложены в наших воинских уставах, и вы подробнее изучите их на соответствующих занятиях. Я же обращаю ваше внимание на отдельные правила, которые вы должны соблюдать с первого дня нахождения на службе. Все правила, о которых я буду говорить, подчинены одному требованию — военнослужащие должны быть правдивыми, вежливыми и уважать друг друга.

Раньше при разговоре между собой вы довольно часто употребляли «ты», называли друг друга просто по имени. В армии такое обращение на службе считается невежливым и расценивается как нарушение воинской дисциплины. Теперь вы обязаны обращаться друг к другу только на «Вы». При обращении должны встать, принять положение «Смирно», а при надетом головном уборе приложить к нему руку и опустить ее. Только после этого при обращении можно говорить: «Рядовой Иванов» или «Товарищ рядовой». Привыкайте к этому сразу. Такой порядок существует в армии, и вы обязаны его строго выполнять.

Не так давно вы были в окружении своих родных, близких, знакомых, товарищей по учебе, работе и службе. Теперь, кроме них, у вас будут новые товарищи и друзья. Это такие же солдаты, как вы, они сидят рядом с вами. Вы должны проникнуться чувством уважения друг к другу, глубоким чувством войскового товарищества и дружбы. В дружбе, товарищи, великая сила.

Каждый из вас жил и воспитывался в семье. Теперь, помимо той семьи, откуда вы прибыли, у вас будет вторая семья — это ваше подразделение и часть. Известно, что в каждой семье должен быть определенный порядок. Если в нашей воинской семье, т. е. в роте, не будет порядка, то и служить в ней будет очень трудно».

Далее необходимо вкратце ознакомить солдат с воинской жизнью и порядками. Примерно это может выглядеть так.

«У вас дома, на производстве, в школе существовал

<sup>1</sup> М. И. Калинин. Статьи и речи о коммунистическом воспитании, 1951, стр. 95.

определенный порядок. У нас в армии также есть порядок, который установлен уставами и приказами командиров. Правда, этот порядок несколько тверже и строже того, к которому вы привыкли. Но многое в нем для вас не будет новым. Например, в армии, так же как и в гражданских условиях, считаются нетерпимыми лень, пьянство, воровство, обман и нечестность. Кроме того, считается непозволительным делать все то, что запрещено нашими уставами, воинскими приказами и порядками. Это вы подробнее узнаете в ходе последующих занятий.

Все вы работали или учились. Одни из вас трудились на фабрике, заводе, в колхозе, в учреждении, другие учились в учебном заведении.

Здесь уместно для оживления беседы, обращаясь к молодым солдатам, спросить, кто прибыл в армию со школьной скамьи, кто работал в колхозе и т. д. А затем, подводя итог, сказать, сколько в роте имеется бывших рабочих, колхозников, учащихся, служащих советских учреждений и т. д.

«Как в семье, так и в школе и учреждении (на предприятии), где вы работали, каждому приходилось выполнять определенные обязанности. Теперь вы — воины Советской Армии, вы также должны выполнять определенные обязанности, и вам предоставляются определенные права.

Между теми обязанностями, которые вы выполняли раньше и которые придется выполнять теперь, много общего, но в то же время есть и много нового.

Рассмотрим обязанность быть дисциплинированным.

До призыва на воинскую службу вы соблюдали общепринятые требования дисциплины. Например, стремились в определенное время встать и торопились на службу, на работу или урок. Вечером старались возвратиться домой к назначенному времени. Теперь вы также обязаны будете вставать в точно установленное время (у нас, например, в 6 часов), ни на минуту раньше, ни на минуту позже, по команде дежурного по роте «Подъем». Запомните это. Затем будете одеваться в течение определенного времени (от 2 до 5 минут) и выходить строем для выполнения утренних физических упражнений (на зарядку). После этого должны убрать постель, почистить зубы, умыться, одеться, привести себя в порядок и приготовиться стать в строй на утренний осмотр.

Строем и под командой командира будете следовать в столовую на завтрак, обед, ужин, на занятия и с занятий. По команде в точно установленное время будете произво-

дить чистку оружия, становиться на вечернюю поверку и ложиться спать».

Здесь уместно ознакомить солдат с распорядком дня части и подчеркнуть необходимость точного его соблюдения.

«Вам нельзя самовольно отлучаться из расположения подразделения без разрешения командира. Это закон воинской жизни. Без соблюдения этого закона армия не могла бы выполнять своей основной задачи.

Представьте себе, что каждый из нас по своему усмотрению куда-либо отлучится, а в это время подразделению нужно по тревоге срочно выступить из своего расположения на выполнение серьезного боевого задания. Вместо выполнения боевого задания мы будем только разыскивать друг друга. Какие же мы защитники Родины? Как же мы можем охранять мирный созидательный труд нашего народа? А ведь враг не будет дожидаться нашего прибытия. Он будет творить свое гнусное дело. Каждая минута нашей задержки на руку врагу.

Запомните, что отлучаться из расположения подразделения самовольно нельзя. К этому привыкайте с сегодняшнего дня. Всякий, кто нарушит такой порядок, становится пособником врага и заслуживает сурового наказания.

До призыва в армию вы слушались своих родителей и старших, а на работе выполняли задания своего начальника. Иногда вы позволяли себе послушаться их или не совсем точно, с оговорками, выполнять их требование.

Теперь у вас есть начальники — командиры. Вы — их подчиненные. Каждое слово командира является для вас законом. Никаких разговоров или рассуждений о том, справедливо ли, правильно ли распоряжение командира, быть не должно. Твердо помните, что приказ командира — это приказ Родины. Он должен быть выполнен во что бы то ни стало. Невыполнение приказа является преступлением и карается по закону.

До поступления на службу многие из сидящих здесь отвечали за свои проступки и нарушения общепринятых норм поведения перед своими родителями, партийной, комсомольской и профсоюзной организациями. В армии также имеются партийная и комсомольская организации, на учете которых многие из вас уже состоят».

Целесообразно, обращаясь к молодым солдатам, спросить, кто является членом КПСС, членом ВЛКСМ. Зная состав партийной и комсомольской организаций, командир должен подчеркнуть их силу и выразить уверенность

в том, что их ряды пополняются новыми товарищами. Рекомендуются указать на авангардную роль армейских коммунистов и комсомольцев в учебе и бою.

«Теперь вы будете отвечать за недостойные поступки, если они у вас будут, перед командиром, перед партийной, комсомольской организациями».

Каждый военнотрудовой обязан докладывать о своих действиях командирам и прежде всего своему непосредственному начальнику, т. е. командиру отделения. Докладывать нужно о выполнении приказа, о получении приказа от старшего начальника, о замечаниях, которые могут быть сделаны вам любым командиром.

До призыва в армию каждый из вас при встрече со своими знакомыми здоровался, причем с одним и тем же человеком один раз в день, при первой встрече. В армии в этом отношении существует иной порядок. Вы обязаны отдавать воинскую честь каждому военнотрудовому независимо от его воинского звания, а также от того, знаком ли он вам или нет. Сколько бы раз в день вы ни встречались с тем или иным военнотрудовым, при каждой встрече вы обязаны отдавать друг другу воинскую честь. Первым воинскую честь отдает младший по званию. При встрече с военнотрудовым, равным с вами по воинскому званию, не ожидайте, пока он первым отдаст честь, старайтесь опередить его. Это признак культуры.

Вы являетесь воинами самой революционной в истории армии, армии, которая защищает завоевания, омывтые кровью лучших людей всего мира, боровшихся за освобождение трудового человечества от ига эксплуататоров. Благородные мечты этих людей были осуществлены рабочими и крестьянами России под руководством Коммунистической партии в Октябре 1917 года. Нам с вами доверяется защищать эти завоевания. И не исключено, что, выполняя эту задачу, нам придется плечом к плечу стоять насмерть в бою, помогать товарищу огнем, штыком и гранатой, спасая ему жизнь; выносить раненого из огня, из кровопролитного боя. Теперь подумайте, можем ли мы сейчас не отдавать друг другу воинской чести. Нет, не можем.

Отдание воинской чести — это проявление любви и уважения к начальнику и товарищу, к воинскому мундиру и выполняемому каждым из нас воинскому долгу, это гордость за свое воинское звание, за принадлежность к армии. Отдание воинской чести — это проявление дисциплинированности, культуры и вежливости военнотрудовым.

Вам выдано обмундирование и снаряжение».

В этом месте целесообразно спросить у нескольких молодых солдат, кто и что получил. Затем рассказать, сколько каждая из выданных им вещей стоит в денежном выражении и сколько это составляет в общей сложности на каждого солдата и роту в целом. После этого сообщить, на какой срок выдано обмундирование и снаряжение. В заключение сказать:

«Выданное вам обмундирование и снаряжение сделано на государственные средства, руками нашего народа, который любит свою армию и заботится о ней. Относиться к этому народному имуществу нужно бережливо, содержать его в исправности и чистоте, тем самым вы сбережете народные деньги. О том, как носить обмундирование и сохранять его, вам будет рассказано и показано несколько позже».



Рис. 2. Молодым солдатам вручается оружие

Вам будет выдано оружие, вверена боевая техника (рис. 2). Это тоже народное достояние. Но это не просто народное достояние, а средство борьбы с врагом, средство для достижения победы над ним. Оружие и боевая техника изготовлены на наших отечественных заводах, руками ваших отцов, матерей, братьев и сестер. На его изготовление затрачено много труда и дорогостоящего материала. Вручается оружие и боевая техника для защиты Отчизны, поэтому беречь их нужно как зеницу ока, всегда иметь в исправности и готовности к бою.

Запомните: в оружии — сила воина. Об этом говорилось еще в первой «Служебной книжке красноармейца», которая была утверждена В. И. Лениным и Я. М. Свердловым и выпущена в 1918 году. В ней напоминалось каждому бойцу о том, какой дорогой ценой досталось оружие нашему народу. От каждого воина требовалось обращаться с оружием любовно и осторожно. «Любовно потому, что если ты не будешь ходить за ним (чистить, смазывать, разбирать), то оно испортится и пропадет, а без оружия

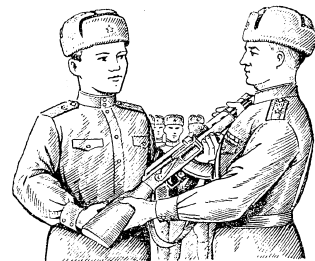

ты ничто». Ваш долг не только беречь оружие, но и в совершенстве овладеть им.

Если вы не будете отлично знать оружие и искусно владеть им, то враг может легко одержать над вами победу. Представьте, что вы имеете прекрасный автомат, но не умеете метко стрелять из него. Вы ведете огонь, но врагу он вреда не приносит. В это время меткий вражеский стрелок легко может поразить вас.

Или другой пример. Вы плохо знаете устройство оружия, не научились определять и устранять задержки, которые могут возникнуть в оружии при стрельбе. И вот в разгар боя оружие внезапно умолкает. Вы не догадываетесь, в чем дело. Вместо того чтобы немедленно разобрать оружие, отыскать причину задержки и быстро устранить ее, вы недоуменно смотрите на свой автомат, нервничаете и теряетесь. А ведь враг приближается и готов нанести смертельный удар. Чтобы избежать этого, вы и должны твердо знать устройство оружия и в совершенстве владеть вверенным вам оружием и боевой техникой.

Вам был объявлен приказ о зачислении в списки части, о зачислении на действительную службу в рядах Советской Армии. Вы должны высоко держать почетное звание советского воина, где бы вы ни находились.

Своими благородными подвигами на поле боя наши воины снискали любовь и уважение народов многих стран. В то же время страх перед могуществом наших Вооруженных Сил, быстрый рост и расцвет нашей Родины возбуждают злобу и ненависть империалистов некоторых стран. Различными способами они стараются помешать нашему мирному созидательному труду. Они не жалеют денег на шпионско-диверсионную работу против нас и наших друзей. Их шпионы, агенты разведки пытаются любыми грязными методами добыть сведения секретного характера. Все, что вы делаете здесь, чему вас будут учить, что видите и слышите,— все это является военной тайной. Ни под каким предлогом вы не должны рассказывать об этом никому, в том числе и родным, близким и знакомым. Не разговаривайте об этом на улице и в общественных местах ни с кем, в том числе и со своими товарищами по службе. А если ваш товарищ-сослуживец окажется слишком словоохотливым, то напомните ему о долге военнослужащего быть бдительным.

В пословицах говорится: «И у стен есть уши»; «Болтун — находка для шпиона»; «Кто много болтает, тот врагу

помогает»; «Лишнее говорить — только делу вредить». Везде и всюду будьте бдительны и предупреждайте об этом своих товарищей. Бдительность — наше оружие.

До призыва в армию некоторые из вас употребляли спиртные напитки с товарищами и друзьями. Алкоголь, как червоточина, разрушает организм человека. Все безобразия, недостойные поступки и преступления обычно совершаются человеком в нетрезвом виде. Пьяницам не может быть доверено оружие, не может быть доверена защита Родины. Поэтому употребление военнослужащими спиртных напитков считается грубейшим нарушением воинской дисциплины. За такое нарушение виновный несет суровую ответственность.

Вы призваны в армию, чтобы выполнить свой священный долг перед Родиной. Главное заключается в том, чтобы точно соблюдать все требования воинских уставов и воинской дисциплины, настойчиво и упорно учиться военному делу.

Овладеть искусством побеждать сильного, технически оснащенного противника, с которым нам, возможно, придется встретиться на поле боя, можно лишь при добросовестном, кропотливом и повседневном труде. Прежде всего нужны любовь к этому делу, желание познать его и овладеть им.

На первых порах многое вам может показаться мало-значительным, а иногда ненужным. Но в действительности это далеко не так. Каждый прием, который будет изучаться или отрабатываться, необходим прежде всего вам. Умелое выполнение этого приема поможет в повседневной жизни легче нести службу, а в боевой обстановке спасет вашу жизнь. В военном деле мелочей нет. Здесь все важно и все необходимо.

С вами будут проводиться занятия по различным предметам обучения: по уставам, политической, тактической, огневой, строевой, физической, инженерной, противохимической и санитарной подготовке».

Далее целесообразно хотя бы кратко рассказать о том, что будет изучаться на занятиях по каждому из этих предметов обучения, а в заключение сказать:

«Как видите, программа всех этих предметов обучения подчинена единой цели — научить вас умелым действиям на поле боя. Нетрудно заметить, что занятия по различным предметам обучения по своему содержанию взаимосвязаны,

дополняют одно другое, в общем составляют единое целое и дадут воину знания, необходимые ему для достижения победы в бою.

До призыва в армию каждый из вас питался по-разному. У нас это исключено. В армии пища готовится одинаковой для всех рядовых и сержантов срочной службы. Пища, как вы уже имели возможность убедиться, вкусная и питательная.

За все время прохождения действительной военной службы вы будете находиться на полном обеспечении государства. На некоторые мелкие расходы ежемесячно выдается жалование.

Государство затрачивает огромные денежные средства на вооружение, обмундирование, снаряжение и питание армии. На заботу своего народа вы должны ответить высокими показателями в боевой и политической подготовке.

Многие командиры рот в заключение такой беседы рассказывают молодым солдатам о предоставляемых им правах. В частности, знакомят с тем, как проводить свободные от занятий часы, выходные и праздничные дни, призывают молодежь активно включиться в армейскую общественную жизнь, участвовать в художественной самодеятельности. Рассказывают также и об организации спортивной работы в армии, напоминают, что армейские спортсмены являются чемпионами и рекордсменами по многим видам спорта.

В дополнение к сказанному можно рекомендовать в этой же беседе ознакомить молодых солдат с порядком ведения переписки с родными и товарищами, а также рассказать о возможности встречаться с ними.

**Ознакомление с историей части и ее Знаменем** может быть проведено по-разному. В одной из передовых частей это было сделано так.

В клубе части на сцене было установлено развернутое Знамя полка. При Знамени стояли знаменщик и ассистенты. После того как призывники заняли места, был поднят занавес. Молодежь увидела Знамя. За столом, покрытым кумачом, в парадной форме стояли командир полка, его заместители и начальник штаба полка. Торжественность обстановки невольно передалась и молодым солдатам.

Перед собравшимися выступили командир части и его заместитель по политической части. Они рассказали о боевом пути полка, об одержанных полком победах, о том,

за что полк был награжден правительственными орденами. Молодые солдаты с интересом слушали рассказ о мужестве и героизме солдат, сержантов и офицеров полка, проявленных в боях за свободу и независимость Родины, о подвигах героев, навечно занесенных в списки подразделений, об отличниках боевой и политической подготовки части.

В одном из танковых полков беседа с молодыми солдатами о боевом пути части проводилась непосредственно у боевой машины, на которой советские танкисты громили ненавистного врага в годы Великой Отечественной войны. Здесь же у этой реликвии боевой славы была установлена витрина со схемой боевого пути полка (рис. 3). Беседу проводил ветеран части, участник боев. Он рассказал много интересного о боевых делах, а также о достижениях личного состава полка в боевой и политической подготовке.

Молодых воинов-артиллеристов с историей своей гвардейской части познакомил подполковник Куриленко В. А. Беседа проводилась непосредственно в комнате боевой славы и протекала несколько необычно. Молодым солдатам была предоставлена возможность осмотреть находившиеся в комнате фотографии и документы. Одновременно давались пояснения или ответы на возникшие вопросы. Рассматривая и читая корреспонденции и вырезки из фронтовых газет и листовок с такими заголовками, как «Мы — сталинградцы», «Бой на реке Молочной», «От Дона до Днестра», просматривая рисунки и фотографии, слушая пояснения и рассказ офицера о подвигах своих однополчан, молодые солдаты мысленно проходили боевой путь части в годы Великой Отечественной войны. Сердца их наполнялись гордостью и желанием быть достойными преемниками героев. С затаенным дыханием слушали воины рассказ офицера об одном из многочисленных боев, в котором он лично принимал активное участие и был трижды ранен, а также о том, как поддерживается связь с бывшими однополчанами. Закончилась беседа просмотром стенда «Они умножают боевые традиции», на котором были помещены фотографии лучших воинов части и краткие сведения об их безупречной службе и учебе. Простая, душевная беседа ветерана части с молодыми воинами вызвала у них стремление так же верно служить своей Родине, как и герои-фронтовики.

С молодыми воинами-десантниками беседа о боевом



Рис. 3. Воины слушают рассказ о боевом пути, пройденном полком

пути части также проводилась в комнате боевой славы, но организована она была несколько по-иному (рис. 4). Солдаты сидели перед огромным электрифицированным щитом, на котором были изображены отдельные эпизоды из исторического прошлого части и отражалось боевое мастерство ее воинов. Затем занавешивались окна, выключалось электрическое освещение, и до слуха присутствующих доносился четкий и внушительный голос диктора.

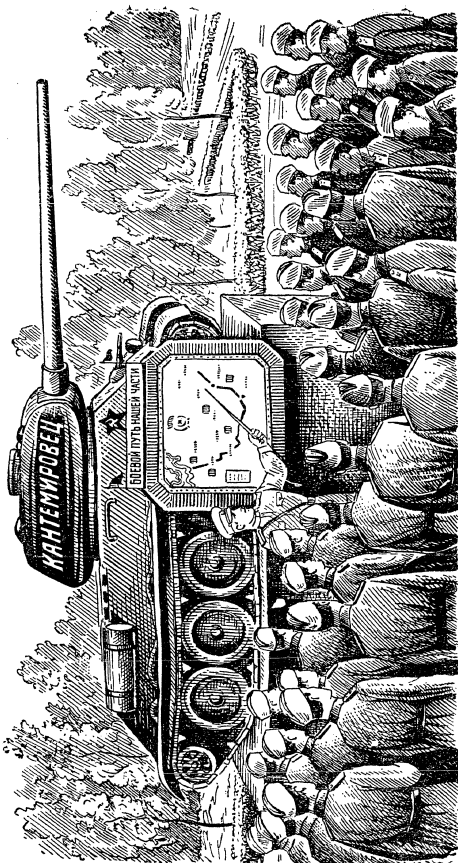

Рис. 4. В комнате боевой славы командир рассказывает молодым солдатам о героях части

Это включалась магнитофонная пластинка, на которой были записаны основные даты боевой славы, данные о жизни и боевой учебе соединения. Рассказ диктора сопровождался имитацией и световыми эффектами на электрифицированной схеме боевого пути соединения. После прослушивания магнитофонной записи молодые воины осматрели картины, изображающие боевые подвиги, совершенные их предшественниками, призы, кубки и грамоты, завоеванные на соревнованиях (состязаниях) по различным видам спорта и полученные за достижения в боевой и политической подготовке.

После беседы о боевом пути части или до нее молодых солдат знакомят с положенными для них нормами продовольственного и вещевого снабжения, с правилами ношения формы одежды, казарменным порядком и порядком

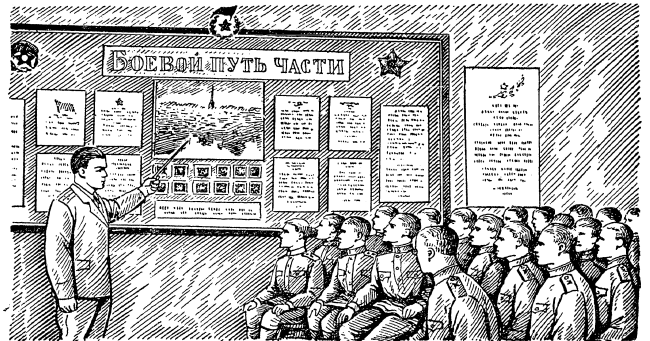

Рис. 5. Командир отделения показывает молодым солдатам, как нужно заправлять кровать



Рис. 6. Сержант указывает молодому воину, каким должен быть порядок в тумбочке

заправки кроватей (рис. 5 и 6). В разных частях это делается по-разному, в зависимости от числа молодых солдат.

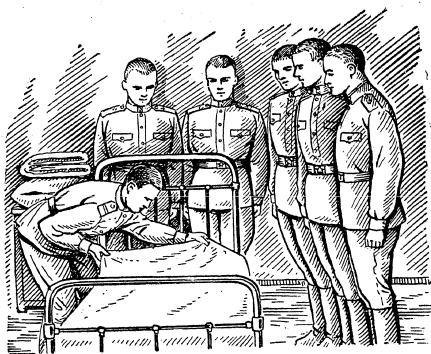
В одной из частей молодые воины для этой цели были собраны в клубе части. Здесь на столах, поставленных на сцене, лежали предметы обмундирования и снаряжения и были развешаны таблицы норм довольствия. Занятие проводил заместитель командира полка по тылу.

Объявив цель занятия и сделав краткое вступление, заместитель командира полка по тылу предоставил слово начальнику продовольственного снабжения.

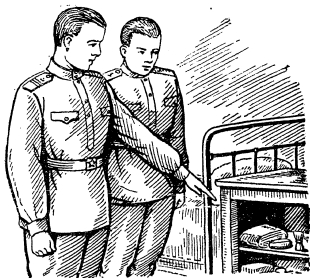
Начальник продовольственного снабжения ознакомил молодых солдат с положенным для них рационом питания, рассказал о порядке приема пищи в столовой и при выходах в поле. Кроме того, напомнил, что каждому из присутствующих здесь придется периодически выполнять хозяйственные работы на кухне. Рассказал затем о целях этих работ и обязанностях при их выполнении.

Затем начальник обочно-вещевого снабжения ознакомил молодых солдат с предметами солдатского обмундирования и снаряжения, подробно рассказал о том, какая существует форма одежды солдат и каковы правила ее ношения. В частности, он рассказал, что существуют три формы одежды: парадно-выходная, повседневно-полевая и рабочая. Каждая из них может быть либо летней, либо зимней. Поскольку занятие проводилось в то время, когда часть уже перешла на зимнюю форму одежды, на рассмотрении этой формы одежды и было сосредоточено основное внимание.

Вызвав заранее подготовленного и опрятно одетого в зимнюю парадно-выходную форму старослужащего солдата (рис. 7), офицер показал на нем предметы обмундирования и пояснил, что к этой форме относятся: шапка-ушанка, повседневно-полевая шинель серого цвета, закрытый парадно-выходной мундир защитного цвета, парадно-выходные шаровары защитного цвета, сапоги, поясной ремень, коричневые перчатки, ордена, медали и нагрудные знаки на мундире.

Затем офицер пояснил правила ношения обмундирования и снаряжения. Шапка-ушанка надевается прямо, так, чтобы нижний край ее находился от бровей на расстоянии, равном ширине одного — двух пальцев, горизонтально приложенных над бровями, а чтобы центр звезды при-



Рис. 7. Зимняя парадно-выходная форма одежды солдат

шелся над переносицей (рис. 8). Снятая шапка-ушанка держится в левой свободно опущенной руке так, чтобы звезда была обращена вперед, а нижний край — вправо. Под козырьком шапки-ушанки носится иголка с ниткой. Шинель застегивается на все крючки, клапаны ее карманов всегда должны быть выпущены наружу. Поясной ремень закладывается сзади за хлястик и плотно застегивается спереди бляхой, которая располагается строго посередине корпуса. Складки под ремнем на шинели, мундире и гимнастерке всегда расправляются.

Парадно-выходная форма надевается при участии в парадах, при вручении воинским частям орденов и Знамен, при получении внослужашим правительственной награды, принятии военной присяги, назначении в состав почетного караула, в дни праздников

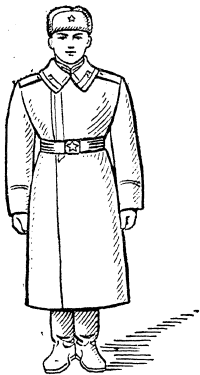

Рис. 8. Правила ношения шапки-ушанки, пилотки и фуражки

части, в празднование годовщины Великой Октябрьской социалистической революции и дня международной солидарности трудящихся — 1-е Мая, годовщины Советской Армии и Военно-Морского Флота, в дни участия на торжественных и юбилейных заседаниях, при посещении театров, увольнении из расположения части, во время пребывания в отпуске, а также во всех других случаях, когда последует приказание быть в парадно-выходной форме.

Повседневно-полевая форма отличается от парадно-выходной тем, что вместо закрытого парадно-выходного

мундира надевается гимнастерка, на которую надеваются не ордена и медали, а их ленты. Носится повседневно-полевая форма на занятиях, учениях, маневрах, при несении суточных нарядов и в свободное от занятий время внутри расположения части.

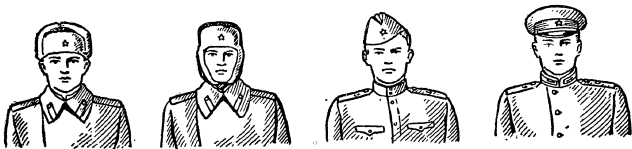
Рабочая форма одежды отличается от других форм одежды тем, что вместо шинели может надеваться ватная куртка. Носится эта форма при выполнении хозяйственных работ, а также по приказанию командира части на занятиях, проводимых в расположении части.

Затем офицер рассказал молодым солдатам о летней форме одежды и показал ее на старослужащих солдатах. В частности, он сообщил, что летняя парадно-выходная форма одежды (рис. 9) такая же, как и зимняя, но шинель и коричневые перчатки не носят, а вместо шапки-ушанки надевается парадно-выходная фуражка защитного цвета с цветным околышем. Фуражка надевается прямо, без наклона, так, чтобы ее козырек находился на уровне бровей, а центр звезды — над переносицей. Под налобником фуражки носится иголка с ниткой. Снятая фуражка держится так же, как и шапка-ушанка. Закрытый парадно-выходной мундир застегивается на правую сторону и на все пуговицы. Поясной ремень надевается так, чтобы он находился между четвертой и пятой пуговицами, считая сверху.

Летняя повседневно-полевая (рис. 10) и рабочая формы одежды отличаются от соответствующей зимней тем, что при них не носят шинель и коричневые перчатки, а вместо шапки-ушанки надевается пилотка защитного цвета, а в жарких районах — панама. Пилотка надевается с небольшим наклоном в правую сторону так, чтобы ее нижний край находился на уровне верхнего края правого уха, а звезда была посередине шва пилотки. Иголка с ниткой носится под налобником пилотки. Снятая пилотка держится в левой свободно опущенной руке так, чтобы звезда была обращена вперед, а нижний край — вниз. Воротник, манжеты и клапаны карманов гимнастерки застегиваются на все пуговицы. В походе в жаркое время с разрешения командира допускается расстегивать воротник и манжеты рукавов гимнастерки. При гимнастерке обязательно ношение белого подворотничка, верхняя кромка его выпускается над воротником на 1—2 мм. Поясной ремень на гимнастерке должен проходить по талии.

Гимнастерка и брюки должны быть вычищены и оту-



Рис. 9. Летняя парадно-выходная форма одежды солдат (фуражка, погоны и петлицы — по роду войск)



Рис. 10. Летняя повседневно-полевая форма одежды солдат

тюжены, отчего на брюках должна оставаться продольная заглаженная складка. Обувь необходимо всегда содержать в исправном состоянии, вычищенной. При ношении сапог не опускать и не завертывать голенища, а ушки их заправлять в голенища.

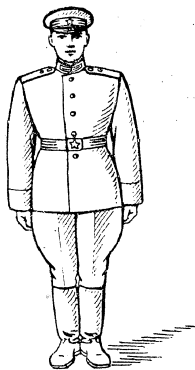
Закончив ознакомление молодых солдат с формой одежды и правилами ее ношения, офицер рассказал им, что запрещается носить предметы военной формы одежды, снаряжения и военные знаки различия неустановленных образцов. Нельзя также носить однобортную шинель (ватную куртку) с отвернутыми бортами, ордена и медали на гимнастерке, повседневно-полевую форму при посещении театров и других общественных мест и при выполнении хозяйственных работ; карманы военного обмундирования не должны быть переполненными и в них нельзя носить предметы, выступающие наружу. Не допускается ношение военнослужащими срочной службы гражданской одежды, а также смешивание военного обмундирования с предметами гражданской одежды.

Затем офицер рассказал, как обращаться с предметами обмундирования и снаряжения, чтобы они были исправными, чистыми и могли служить долгое время. Сообщил о сроках носки обмундирования и обуви, в каком порядке проводится их замена и починка, а также стирка и ремонт белья и обмундирования. Пояснения офицера об обращении с обмундированием, уходе за ним, порядке надевания и заправки, правилах ношения его сопровождались практическим показом, который выполняли старослужащие солдаты.

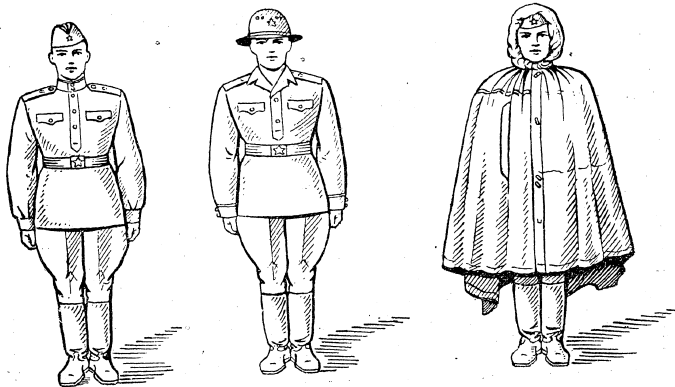
Старослужащие же солдаты по команде офицера показали порядок сборки и надевания комплекта полевого снаряжения. Вначале они на поясной ремень надели плечевую лямку, гранатную и патронную сумки, чехлы для фляги и малой лопаты (рис. 11), затем подогнали по росту длину поясного ремня и плечевой лямки, расположили петлю наспинного ремня лямки посередине талии, а фигурную лямку — в углублении между лопатками; уложили боеприпасы, масленку, малую лопату, защитные чулки и перчатки в соответствующие чехлы и сумки. После этого они уложили в вещевой мешок в следующем порядке вещи: к прилегающей к спине стенке — плащ-палатку и запасные портянки, сложенные в свертки размером 30 × 45 см; на дно вещевого мешка — запас продовольствия, а поверх него — котелок, кружку, личные вещи, чехол с масленкой



Рис. 11. Порядок размещения предметов снаряжения автоматчика на пояском ремне



Рис. 12. Вещевой мешок с прикрепленной скаткой шинели

и стальной шлем; в карман вещевого мешка уложили туалетные принадлежности. Продолжая показ, старослужащие солдаты заготовили шинельную скатку и прикрепили ее к вещевому мешку при помощи имеющихся на ней ремней так, чтобы концы скатки не свисали ниже дна мешка (рис. 12). Подогнав по росту длину ляжки вещевого мешка, они уложили

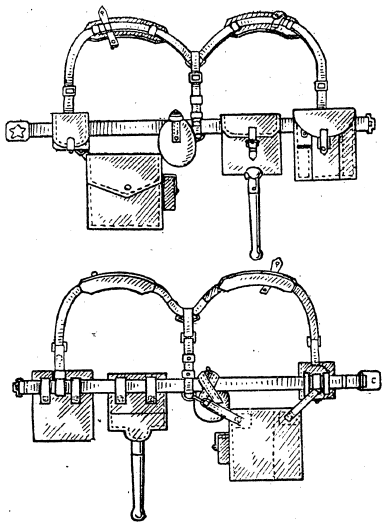
противохимический пакет в карман сумки для противогаза, а санитарный пакет — в левый карман гимнастерки; надели снаряжение и оправили обмундирование; пристегнули сумку с противогазом к полуремням плечевой ляжки с левой стороны, надели вещевой мешок, закрепив его ремешками, имеющимися на наплечных подушках снаряжения; нагрудную перемычку вещевого мешка застегнули на уровне клапанов карманов гимнастерки так, чтобы она не затрудняла дыхания (рис. 13).

В одной из частей после первого краткого ознакомления молодых солдат с основами армейской жизни и воинского порядка, со Знаменем части и боевым путем, пройденным частью, а также проведения бесед о необходимости соблюдать военную и государственную тайну, работники партийно-политического аппарата ознакомили молодых воинов с расположением части и с городом. Было сообщено о фабриках и заводах, имеющихся в городе, о видах выпускаемой ими продукции, о населении города, его обычаях и нравах.

Ознакомление призывников с воинской жизнью в большинстве частей проводится во время нахождения их в карантине, чтобы к началу плановых занятий молодые солдаты имели уже некоторое представление о воинских порядках. С этой целью рекомендуется при нахождении по-



Рис. 13. Автоматчик в снаряжении с полной выкладкой в летней одежде

полнения в карантине, помимо организационных мероприятий, проводить с молодежью беседы и плановые занятия по изучению уставов, по строевой и физической подготовке. Большую разъяснительную работу должны проводить работники партийно-политического аппарата по ознакомлению будущих воинов с историей и боевыми традициями Советской Армии, с моральным обликом и боевыми качествами советских солдат, сержантов и офицеров.

Вся организационная и разъяснительная работа с молодыми солдатами должна быть подчинена единой цели — подготовке их к несению службы в рядах Советской Армии.

### СОВЕТЫ ПО ПЛАНИРОВАНИЮ ОБУЧЕНИЯ МОЛОДЫХ СОЛДАТ

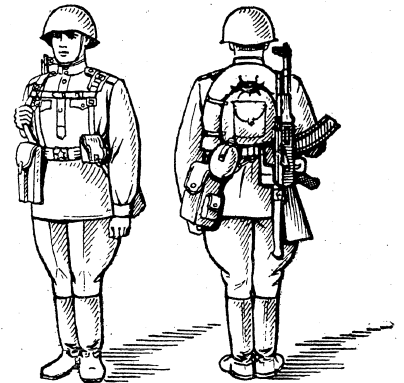
Призывники прибывают в части в различное время. Некоторые части получают пополнение еще до начала учебного года. Независимо от времени прибытия призывников и места их нахождения с ними проводятся плановые занятия. Содержание занятий этого периода (со дня поступления пополнения и до начала учебного года) определяется командиром части. Обычно они включают изучение требований общевоинских уставов, изучение и тренировку в выполнении строевых приемов одиночного солдата без оружия на месте и в движении, а также занятия по физической подготовке.

С началом учебного года с молодыми солдатами проводятся занятия по программе первоначального обучения.

Основная задача в период раздельного обучения молодых солдат заключается в том, чтобы заложить твердые основы одиночной подготовки воина.

Исходя из такой задачи, определены сроки обучения, объем и содержание занятий.

Для лучшего усвоения программы в масштабе части создаются сводные подразделения молодых солдат. В этих подразделениях молодые солдаты занимаются отдельно от старослужащих по единой программе независимо от их будущего предназначения.

За период раздельного обучения молодые солдаты должны усвоить основные положения общевоинских уставов (Дисциплинарного устава, Устава внутренней службы, Устава гарнизонной и караульной служб), научиться обращаться с оружием и стрелять из него, овладеть строевыми

приемами и навыками действий солдата в строю с оружием и без оружия, закалить себя физически, ознакомиться с действиями на поле боя в различных условиях боевой обстановки и получить сведения по политической, инженерной, противохимической и санитарной подготовке.

В период первоначального обучения основное внимание должно быть уделено сознательному усвоению молодыми солдатами требований уставов, отработке строевых приемов и физической подготовке воинов.

Без твердого знания уставов, без умения соблюдать и выполнять их требования невозможно нормальное прохождение воинской службы. Солдат, не усвоивший твердо уставные положения, на каждом шагу будет встречаться с трудностями. Он не сможет выполнять свои обязанности, часто бессознательно, по своему незнанию, будет допускать нарушения уставов, а следовательно, нарушать воинскую дисциплину и воинский порядок.

Отсутствие твердых навыков в выполнении строевых приемов также затрудняет дальнейшее успешное прохождение службы. Строевые приемы с оружием и без оружия солдату придется выполнять на протяжении всей службы в армии ежедневно при каждом построении и перестроении.

Значение физической подготовки всем понятно. Современный бой требует от солдат разносторонней физической подготовленности и большой выносливости. Применение различной современной боевой техники не снизило, а повысило требования к моральным и физическим качествам воина. Чтобы выполнять свою задачу в бою, солдат должен обладать выносливостью, силой, ловкостью, решительностью, хладнокровием. Он должен уметь преодолевать заграждения и естественные препятствия, совершать продолжительные и быстрые марши, уметь ходить на лыжах, переправляться вплавь через водные преграды и искусно владеть штыком и гранатой.

Молодому солдату после окончания периода раздельного обучения придется действовать на занятиях и учениях вместе со старослужащими. Отсутствие физической выносливости может быть причиной его отставания в бою и поставить под угрозу выполнение боевой задачи подразделением.

Объем знаний, которые молодые солдаты должны получить по каждому предмету во время раздельного обучения, указан ниже.



**По общевоинским уставам:**

— Дисциплинарный устав — сущность воинской дисциплины и обязанности военнослужащих по ее соблюдению; виды дисциплинарных взысканий и поощрений;

— Устав внутренней службы — правила внутреннего порядка, взаимоотношения между военнослужащими, правила поведения вне строя и вне расположения части, общие обязанности военнослужащих и обязанности солдата (при этом большое внимание обращается на практическое выполнение обязанностей дневального); усвоение сущности и требований военной присяги, которую солдаты будут принимать после окончания периода раздельного обучения;

— Устав гарнизонной и караульной служб — назначение и задачи караульной службы; обязанности часового, практическое их выполнение.

**По тактической подготовке** молодые солдаты должны ознакомиться с вооружением и боевой техникой подразделения, с боевыми свойствами оружия массового поражения, средствами и способами защиты от него. Проводится тренировка солдат в выполнении приемов и способов действий на поле боя днем и ночью.

**По огневой подготовке** предусматривается подготовка солдат к выполнению первого упражнения учебных стрельб боевым патроном и выполнение этого упражнения. С солдатами должны быть изучены назначение, боевые свойства и устройство вверенного им оружия. Затем воинов нужно обучить приемам стрельбы из своего оружия из различных положений. Но чтобы наверняка поразить врага, недостаточно уметь выполнять только приемы стрельбы; важно ознакомиться с краткими сведениями по основам стрельбы и знать правила стрельбы, т. е. уметь правильно навести оружие в цель, прицеливаться и произвести меткий выстрел. Кроме того, молодые солдаты должны научиться определению расстояний до целей, целеуказанию и метанию гранат на дальность и меткость.

**По строевой подготовке** молодых солдат следует научить выполнять свои обязанности перед построением и в строю, выработать у них отличную строевую выправку и образцовый внешний вид, научить выполнять различные строевые приемы без оружия и с оружием на месте и в движении.

**По физической подготовке** на протяжении всего периода раздельного обучения в ходе плановых занятий и путем ежедневных утренних физических упражнений, вы-

полнения всевозможных гимнастических упражнений, тренировок в ускоренном передвижении, путем обучения приемам преодоления препятствий и ведения рукопашного боя необходимо постепенно втягивать молодых солдат в походно-боевую жизнь и подготавливать их к перенесению высоких физических нагрузок, которые придется выдерживать им в бою.

**По инженерной подготовке** молодые солдаты обучаются выполнению приемов самоокапывания под огнем противника и знакомятся с устройством и оборудованием окопов и позиций.

**По противохимической подготовке** молодые солдаты изучают индивидуальные и коллективные средства противохимической защиты, а также средства санитарной обработки личного состава и специальной обработки вооружения, боевой техники, транспорта и различного военного имущества.

**По санитарной подготовке** молодые солдаты получают общее понятие о наиболее распространенных заразных заболеваниях и о мерах, предупреждающих заболевания, изучают выполнять правила личной гигиены, оказывать первую помощь при ранениях, поражениях и несчастных случаях.

Из краткого перечня предметов обучения и их содержания видно, что молодому солдату даются все военные знания, необходимые для того, чтобы он мог вместе со старослужащими проходить воинскую службу, а на тактических занятиях и учениях мог выполнять свои обязанности, продолжая совершенствовать приобретенные навыки.

Последовательность прохождения программы периода раздельного обучения молодых солдат командир определяет, исходя из ее содержания, сроков обучения и количества часов, отведенных на каждый предмет. Планируя учебу, он должен стремиться к тому, чтобы солдаты ежедневно узнавали и усваивали что-либо новое и стремились к изучению последующего материала. При этом необходимо учитывать, что молодым солдатам на первых порах трудно находиться на полевых занятиях в течение нескольких часов.

Последовательность изучения материала с молодыми солдатами может быть различной. Поскольку из них в масштабе части создаются сводные подразделения, программу обучения составляет штаб части. Одним из возможных вариантов последовательного обучения молодых солдат может служить предлагаемая понедельная программа.

32 Командир \_\_\_\_\_ полка  
 " \_\_\_\_\_ (звание, подпись) \_\_\_\_\_  
 " \_\_\_\_\_ 19 \_\_\_\_ г.

**ПОНЕДЕЛЬНАЯ ПРОГРАММА ОБУЧЕНИЯ МОЛОДЫХ СОЛДАТ**

Неделя	Первая неделя		Вторая неделя		Третья неделя		Четвертая неделя	
	содержание	количество часов	содержание	количество часов	содержание	количество часов	содержание	количество часов
Предметы обучения								
Политическая подготовка	По особой программе	4	По особой программе	4	По особой программе	4	По особой программе	4
Уставы	Дисциплинарный устав — воинская дисциплина на Устав внутренней службы — воинские взаимоотношения между ними; суточный наряд и обязательности дневального	1	Устав внутренней службы: размещение военнослужащих; распределение времени и повседневно-порядок; виды и нормы довольствия солдат; военная присяга и Знамя части	4	Дисциплинарный устав — дисциплинарные взыскания и поощрения Устав гарнизонной и караульной службы: назначение и задачи караульной службы; права и обязанности часового	1	Устав гарнизонной и караульной службы: права и обязанности часового; смена караулов, смена часовых	2
		4		4		1		1

Declassified and Approved For Release @ 50-Yr 2014/05/19 : CIA-RDP81-01043R004500140001-2

*Продолжение*

Неделя	Первая неделя		Вторая неделя		Третья неделя		Четвертая неделя	
	содержание	количество часов	содержание	количество часов	содержание	количество часов	содержание	количество часов
Предметы обучения								
Тактическая подготовка	Вооружение и боевая техника части	5	Оружие массового поражения и способы защиты от него	3	Действия солдата в наступлении днем и ночью	7	Действия солдата в обороне днем и ночью	5
Огневая подготовка	Материальная часть оружия: боевое значение и назначение оружия; разборка, чистка и смазка автомата; порядок ежедневного осмотра	1	Материальная часть оружия: устройство автомата; разборка и сборка автомата	2	Материальная часть оружия — устройство ручных осколочных гранат	1	Действия солдата в обороне днем и ночью	5
		1		2		1		3

Declassified and Approved For Release @ 50-Yr 2014/05/19 : CIA-RDP81-01043R004500140001-2

Недели	Первая неделя		Вторая неделя		Третья неделя		Четвертая неделя	
	содержание	количество часов	содержание	количество часов	содержание	количество часов	содержание	количество часов
Предметы обучения	Краткие сведения по основам стрельбы — прицеливание (наводка)	1	Краткие сведения по основам стрельбы — явление выстрела	1	Краткие сведения по основным приемам стрельбы — движение пули в воздухе; прямой выстрел	2	Приемы и правила стрельбы — слитное выполнение приемов стрельбы из различных положений днем и ночью	5
							Приемы метания ручных осколочных гранат на дальность и меткость	1
							Наблюдение за полем боя и определение расстояний	1

Declassified and Approved For Release @ 50-Yr 2014/05/19 : CIA-RDP81-01043R004500140001-2

Недели	Первая неделя		Вторая неделя		Третья неделя		Четвертая неделя	
	содержание	количество часов	содержание	количество часов	содержание	количество часов	содержание	количество часов
Предметы обучения	Приемы и правила стрельбы — подготовка для стрельбы из положения лежа	5	Приемы и правила стрельбы: за-ряжание ору-жья и установ-ка прицела; из-готовка для стрельбы из по-ложения лежа и с колена	5	Приемы и правила стрельбы — подготовка для стрельбы из по-ложения стоя и на ходу	3	Контрольная проверка	2
			Наблюдение за полем боя и определение расстояний	1	Приемы ме-тания ручных гранат на дальность и меткость	1	Наблюдение за полем боя и определение расстояний	2

Declassified and Approved For Release @ 50-Yr 2014/05/19 : CIA-RDP81-01043R004500140001-2

Предметы обучения	Первая неделя		Вторая неделя		Третья неделя		Четвертая неделя	
	содержание	количество часов	содержание	количество часов	содержание	количество часов	содержание	количество часов
Стреловая подготовка	Строй, команды и обязанности солдат перед построением и в строю	2			Стреловые приемы и движение строевая стойка с оружием; повороты на месте; выполнение ружейных приемов на месте и в движении	4	Передача команд сигналами	2
	Стреловые приемы и движение без оружия: строевая стойка; выполнение команд: "Становись", "Гавкайсь", "Смирно", "Вольно", "Зажми"	4	Стреловые приемы и движение без оружия: повороты на месте и в движении; отдаление части на месте и в движении; подход к начальнику и отход	6	Приемы "ложись", "встать", перебежки и переползание (с оружием)	4	Стреловые приемы и движение с оружием: повороты на месте; выполнение ружейных приемов на месте и в движении	2

Продолжение

Предметы обучения	Первая неделя		Вторая неделя		Третья неделя		Четвертая неделя	
	содержание	количество часов	содержание	количество часов	содержание	количество часов	содержание	количество часов
Физическая подготовка	Правильность поворотов на месте; движение строевым и походным шагом		Лыжная подготовка	2	Подготовка к марш-броску Гимнастика	3	Подготовка к марш-броску	2
Инженерная подготовка	Гимнастика	4	Самонакапывание в бою	2	Самонакапывание в бою	2		
Противохимическая подготовка	Средства противохимической защиты	2	Средства противохимической защиты	2				
Санитарная подготовка	Индивидуальный противохимический пакет		Начальник штаба полка	2	Шприц-тюбики и пользование ими при поражениях отравляющими веществами	2	Оказание помощи и взаимопомощи при переломах конечностей	4

(звание, подпись)

При составлении рекомендуемой недельной программы, помимо перечисленных выше условий, учитывалась главная задача боевой подготовки — подготовить солдата к действиям на поле боя. Поэтому содержание занятий по предметам обучения в основном подчинено тактической подготовке, так как на занятиях по тактической подготовке воины должны применять знания и навыки, приобретенные ранее на занятиях по другим предметам обучения.

Обучение солдат действиям в наступлении днем и ночью намечено на третью неделю. На этих занятиях воины будут выполнять следующие приемы: дооборудовать свою позицию; дозаряжать оружие и подготавливать к броску гранаты; двигаться ускоренным шагом в атаку; вести огонь на ходу и преодолевать заграждения и препятствия; метать гранату; уничтожать врага стрельбой в упор и в рукопашной схватке; передвигаться под огнем противника различными способами и окапываться.

В предлагаемой недельной программе до проведения тактических занятий с выполнением перечисленных выше приемов и способов действий предусматривается:

- по огневой подготовке — изучение материальной части оружия и правил обращения с ним; овладение приемами стрельбы из различных положений; ознакомление с гранатами и тренировка в метании их;
- по строевой подготовке — изучение строевых приемов и движения с оружием; отработка способов передвижения на поле боя — перебежек и переползания;
- по инженерной подготовке — тренировка в самокапывании и устройстве одиночных окопов;
- по противохимической подготовке — изучение средств защиты от оружия массового поражения.

Таким образом, в программе соблюдено условие постепенного наращивания знаний и втягивания молодых солдат в напряженную воинскую жизнь.

Занятия с молодыми солдатами проводятся по расписанию. Для составления расписания занятий, помимо рекомендуемой недельной программы, необходимо иметь общую программу боевой подготовки. Эта программа нужна для того, чтобы из общего содержания темы выделить наиболее важные учебные вопросы для каждого занятия. При составлении расписания занятия наибольшей трудностью представляет определение очередности занятий по предметам обучения и объема каждого занятия. Не рекомендуется

В а р и а н т

Командир \_\_\_\_\_ батальона  
 « \_\_\_\_\_ (звание, подпись)  
 \_\_\_\_\_ (число, месяц, год)

РАСПИСАНИЕ ЗАНЯТИЙ  
 7-й стрелковой роты с \_\_\_\_\_ по \_\_\_\_\_ (число, месяц, год)  
 а) С СОЛДАТАМИ И ПОДРАЗДЕЛЕНИЯМИ

День занятия	Часы			Предметы обучения, тема и учебные вопросы	Кто проводит и место проведения занятия
	1-й ввод	2-й ввод	3-й ввод		
1-й день	8.00—8.50	8.00—8.50	8.00—8.50	Уставы — Устав внутренней службы. Тема. Военнослужащие и взаимоотношения между ними. Учебные вопросы: 1. Общие обязанности военнослужащих. 2. Воинское звание и знаки различия, начальники и подчиненные, старшие и младшие. 3. Поведение военнослужащих на службе и вне службы Тактическая подготовка Тема. Оружие и боевая техника части Учебные вопросы: 1. Ознакомление с боевыми свойствами и назначением автомата, снайперской	Командир роты. Деленская компания      Заместитель командира полка. Артиллерийский полтон

Продолжение

Дни занятий	Часы			Предметы обучения, тема и учебные вопросы	Кто проводит и место проведения занятия
	1-й взвод	2-й взвод	3-й взвод		
2-й день	8.00—9.50	8.00—9.50	8.00—9.50	винтовки, ручного, ротного и станкового пулеметов, ручного противотанкового гранатомета, зенитных пулеметных установок, противотанковых и зенитных орудий, танков. 2. Ознакомление с автомобилями, бронетранспортерами и другой боевой техникой	Командир роты. Ленинская комната
	10.00—10.50	10.00—10.50	10.00—10.50	<b>Политическая подготовка</b> Требования военной присяги	Командиры взводов и отделений. Спортзал
	11.00—11.50	11.00—11.50	11.00—11.50	<b>Физическая подготовка</b> Гимнастика — первый комплекс упражнений	Командиры взводов и отделений. Строевой плац
				<b>Строевая подготовка</b> Тема. Строй, команды и обязанности солдат перед построением и в строю. Учебные вопросы: 1. Обязанности солдат перед построением и в строю. 2. Понятие о строях и их элементах	Командиры взводов и отделений. Строевой плац

Продолжение

Дни занятий	Часы			Предметы обучения, тема и учебные вопросы	Кто проводит и место проведения занятия
	1-й взвод	2-й взвод	3-й взвод		
	13.00—13.50	13.00—13.50	13.00—13.50	<b>Строевая подготовка</b> Тема. Строй, команды и обязанности солдат перед построением и в строю. Учебные вопросы: 1. Обязанности солдат перед построением и в строю. 2. Понятие о строях и их элементах	Командиры взводов и отделений. Строевой плац
	12.00—12.50	12.00—12.50	12.00—12.50	<b>Огневая подготовка</b> Тема. Ведение огня из автомата по неподвижному целим из положения лежа. Учебные вопросы: 1. Назначение, боевые свойства и общее устройство автомата и патрона. 2. Порядок неполной разборки и сборки автомата	Командиры взводов и отделений. Учебные классы
3-й день	8.00—8.50	8.00—8.50	8.00—8.50	<b>Физическая подготовка</b> Гимнастика — первый комплекс упражнений	Командиры взводов и отделений. Спортзал
	9.00—9.50	9.00—9.50	9.00—9.50	<b>Уставы — Дисциплинарный устав.</b> Тема. Военская дисциплина.	Командиры взводов. Ленинская комната и учебные классы

Дни занятий	Часы			Предметы обучения, тема и учебные вопросы	Кто проводит и место проведения занятия
	1-й взвод	2-й взвод	3-й взвод		
	10.00—10.50	10.00—10.50	10.00—10.50	Учебные вопросы: 1. Сущность воинской дисциплины. 2. Обязанности военнослужащих по соблюдению воинской дисциплины <b>Стрелковая подготовка</b> Тема. Стрелковые приемы и движение без оружия. Учебные вопросы: 1. Стрелковая стойка и выполнение команд: "Становись", "Равняйся", "Смирно", "Вольно", "Заправиться". 2. Движение походным и строевым шагом	Командиры взводов и Стрелковой плац
	11.00—12.50	11.00—12.50	11.00—12.50	<b>Противохимическая подготовка</b> Тема. Средства противохимической защиты. Учебные вопросы: 1. Индивидуальные средства ПХЗ и пользование ими. 2. Коллективные средства ПХЗ	Командиры взводов. Химический городок
	13.00—13.50	13.00—13.50	13.00—13.50	<b>Огневая подготовка</b> Тема. Ведение огня из положения лежа.	Командиры взводов и участники. Учебные классы

Declassified and Approved For Release @ 50-Yr 2014/05/19 : CIA-RDP81-01043R004500140001-2

Дни занятий	Часы			Предметы обучения, тема и учебные вопросы	Кто проводит и место проведения занятия
	1-й взвод	2-й взвод	3-й взвод		
4-й день	8.00—9.50	8.00—9.50	8.00—9.50	Учебные вопросы: 1. Выбор места для стрельбы из положения лежа. 2. Заряжание и разряжание оружия <b>Политическая подготовка</b> Требования военной присяги	Командиры взводов. Ленинская комната и учебные классы
	10.00—10.50	10.00—10.50	10.00—10.50	<b>Физическая подготовка</b> Гимнастика — первый комплекс упражнений	Командиры взводов и отделений. Спортзал
	12.00—12.50	11.00—11.50	13.00—13.50	<b>Уставы</b> — Устав внутренней службы. Тема. Суточный наряд и обязанности дневального. Учебные вопросы: 1. Назначение и состав суточного наряда. 2. Обязанности дневального по роте	Командиры взводов и отделений. В помещении роты
	11.00—11.50	12.00—12.50	11.00—11.50	<b>Стрелковая подготовка</b> Тема. Стрелковые приемы и движение без оружия. Учебные вопросы: 1. Стрелковая стойка и выполнение команд: "Становись", "Равняйся", "Смирно", "Вольно", "Заправиться".	Командиры взводов и Стрелковой плац

Declassified and Approved For Release @ 50-Yr 2014/05/19 : CIA-RDP81-01043R004500140001-2

Дни занятий	Часы			Предметы обучения, тема и учебные вопросы	Кто проводит и место проведения занятия
	1-й взвод	2-й взвод	3-й взвод		
5-й день	13.00—13.50	13.00—13.50	12.00—12.50	2. Движение походным и строевым шагом <b>Огневая подготовка</b> Тема. Ведение огня из автомата по неподвижным целям из положения лежа. Учебные вопросы: 1. Выбор места для стрельбы. 2. Изготовка для стрельбы из положения лежа	Командиры взводов и отделений. Учебный городок
	8.00—8.50	8.00—8.50	8.00—8.50	<b>Физическая подготовка</b> Гимнастика — первый комплекс упражнений	Командиры взводов и отделений. Спортзал части
	11.00—11.50	13.00—13.50	12.00—12.50	<b>Огневая подготовка</b> Тема. Ведение огня из автомата по неподвижным целям из положения лежа. Учебные вопросы: 1. Изготовка для стрельбы из положения лежа. 2. Производство выстрела	Командиры взводов и отделений. Учебный городок

Дни занятий	Часы			Предметы обучения, тема и учебные вопросы	Кто проводит и место проведения занятия
	1-й взвод	2-й взвод	3-й взвод		
	9.00—9.50	12.00—12.50	9.00—9.50	<b>Стрелковая подготовка</b> Тема. Стрелковые приемы и движение без оружия. Учебные вопросы: 1. Повороты на месте и в движении. 2. Движение строевым и походным шагом	Командиры взводов и отделений. Стрелковой плац
	12.00—13.50	9.00—10.50	10.00—11.50	<b>Уставы</b> — Устав внутренней службы. Тема. Суточный наряд и обязанности дневального. Учебные вопросы: 1. Подчинение и развод суточного наряда. 2. Обязанности дневального по роте	Командиры взводов и отделений. Караульный городок
	10.00—10.50	11.00—11.50	13.00—13.50	<b>Огневая подготовка</b> Тема. Ведение огня из автомата по неподвижным целям из положения лежа. Учебные вопросы: 1. Элементы наводки (прицеливание). 2. Значение правильной установки прицела	Командиры взводов. Учебные классы



Дни занятий	Часы			Предметы обучения, тема и учебные вопросы	Кто проводит и место проведения занятия
	1-й взвод	2-й взвод	3-й взвод		
6-й день	8.00—9.50	8.00—9.50	8.00—9.50	<b>Огневая подготовка</b> Тема. Ведение огня из автомата по неподвижным целям из положения лежа. Учебные вопросы: 1. Выбор места для стрельбы. 2. Изготовка к стрельбе из положения лежа. 3. Производство выстрела	Командиры взводов и отделений. Учебное поле
	10.00—10.50	10.00—10.50	10.00—10.50	<b>Стрелковая подготовка</b> Тема. Стрелковые приемы и движение без оружия. Учебные вопросы: 1. Отдающие части на месте и в движении. 2. Подход к начальнику и отход	Командиры взводов и отделений. Стрелковой плац
	11.00—11.50	11.00—11.50	11.00—11.50	<b>Инженерная подготовка</b> Тема. Самокопывание в бою	Командиры взводов и отделений. Инженерный городок

6) С СЕРЖАНТАМИ

Дата	Часы	Место проведения занятия	Предметы обучения, тема и учебные вопросы	Кто проводит и место проведения занятия
3-й день	11.00—12.50	Инструкторско-методическое занятие	<b>Огневая подготовка</b> Тема. Ведение огня из автомата по неподвижным целям из положения лежа. Учебные вопросы: 1. Обучение солдат приемам изготовка к стрельбе из положения лежа. 2. Обучение солдат приемам наводки. 3. Проверка знания устройства и назначения частей и механизмов автомата	Командир роты. Огневой городок
4-й день	8.00—8.50	Инструкторско-методическое занятие	<b>Стрелковая подготовка</b> Тема. Стрелковые приемы и движение с оружием. Учебные вопросы: 1. Проверка знания требований Стрелкового устава. 2. Обучение солдат выполнению приемов "на грудь", "на ремень", "к ноге". 3. Обучение солдат поворотам на месте и в движении с оружием	Командир роты. Стрелковой плац

в) ОСНОВНЫЕ МЕРОПРИЯТИЯ ПО ПОЛИТИКО-ВОСПИТАТЕЛЬНОЙ И КУЛЬТУРНО-МАССОВОЙ РАБОТЕ

Дата	Часы	Наименование мероприятия	Кто проводит и место проведения занятия
2-й день	18.00—20.00	Вечер встречи с отличниками боевой и политической подготовки части	Командир полка. Клуб части
6-й день	18.30—20.30	Просмотр художественного кинофильма <i>Командир 7-й стрелковой роты</i>	Клуб части (звание, фамилия)

планировать несколько часов подряд классных занятий либо занятий в поле. На таких занятиях солдаты утомляются, их внимание рассеивается. Занятия, связанные с затратой физической силы, по возможности чередуются с занятиями в классе, проводимыми методом бесед.

Расписание занятий составляется в каждой роте (отдельном взводе) ее командиром на неделю. Расписание на следующую неделю вывешивается на видном месте в пятницу текущей недели.

Возможный вариант ротного расписания занятий на первую неделю приведен на стр. 39—47.

Анализируя расписание занятий, нетрудно заметить, что молодые солдаты в начале плановых занятий знакомятся с вооружением и боевой техникой. На этих занятиях они убеждаются в силе нашего оружия, в возможности при помощи него вести бой в любую погоду и время суток и побеждать сильного, технически оснащенного противника. В первую же неделю войны знакомятся с внутренним порядком, с правилами взаимоотношений между военнослужащими, с основами воинской дисциплины и обязанностями военнослужащих по поддержанию дисциплины. Ежедневно в течение одного часа молодые солдаты отрабатывают строевые приемы без оружия.

Не исключены и другие варианты прохождения программы молодыми солдатами и варианты составления расписания занятий. Важен вдумчивый подход к планированию обучения и учет всех условий, влияющих на качество обучения.

На основе расписания командиры взводов и командиры отделений готовятся к проведению занятий. Содержание, объем и последовательность работы руководителя по подготовке к занятиям будут различными. Они зависят от предмета обучения и темы занятия. Однако в каждом случае эта работа завершается составлением плана-конспекта. План-конспект помогает руководителю правильно распределить по времени учебный материал, соблюсти определенную последовательность урока и не упустить какого-либо учебного вопроса. План-конспект должен быть кратким и содержать перечень вопросов, которые необходимо изучить (отработать), с указанием отводимого на это времени.

Форма плана-конспекта может быть различной. Это зависит от предмета обучения и содержания урока<sup>1</sup>. Важно,

<sup>1</sup> Примерные планы-конспекты даются в последующих главах при изложении методики организации и проведения занятий.

чтобы конспект помогал ведению занятия, а не затруднял его.

В конце периода раздельного обучения проводится контрольная проверка того, как молодые солдаты усвоили программу основных предметов обучения. В частности, контрольная проверка проводится по знанию войнами требований общевоинских уставов, по тактической, огневой и строевой подготовке. По уставам проверяется степень усвоения молодыми солдатами общих обязанностей и умение практически нести службу дневального и часового; по тактической подготовке — умение практически действовать на марше, в наступлении и обороне; по огневой подготовке — умение вести меткий огонь из автомата по неподвижным целям, знание материальной части автомата и правил ухода за ним; по строевой подготовке — уровень одиночной строевой выучки и умение выполнять команды в строю. Подготовленность солдат по физической, инженерной, противохимической и санитарной подготовке проверяется на контрольном занятии по тактической подготовке, на фоне выполнения учебно-боевой задачи.

Контрольная проверка — это экзамен как для молодых солдат, так и для офицеров и сержантов роты, которые их обучали и воспитывали. Поэтому она организуется и проводится старшим начальником — командиром полка. На контрольные занятия целесообразно выносить основные, наиболее важные вопросы, по знанию которых можно было бы определить, насколько воины готовы выполнять свои обязанности в бою и при повседневном несении службы.

### НЕКОТОРЫЕ СОВЕТЫ ПО ОБУЧЕНИЮ И ВОСПИТАНИЮ МОЛОДЫХ СОЛДАТ

Основным и решающим условием, обеспечивающим успех обучения и воспитания молодых солдат, является **личный пример** командира. Личный пример должен проявляться в каждом движении, действии и даже каждом слове. Каков командир, таковы и его подчиненные. «Каковы офицеры — такова и армия», — говорил фельдмаршал Кутузов.

Для молодого солдата очень важен авторитет командира. Он внимательно прислушивается к каждому слову

командира, присматривается к каждому его шагу, старается копировать его движения и действия, подражать ему во всем. Поэтому командирам надо внимательно следить за собой, за своими поступками. Если командир допустит какую-либо опрометчивость или оплошность, то ему нужно найти мужество честно и открыто признаться в этом даже перед своими подчиненными. Это не подорвет авторитета, а, наоборот, упрочит его. Подчиненные прекрасно понимают, что командир, как и любой человек, может ошибиться (хотя это крайне нежелательно). Для подчиненного весьма важно убедиться воочию, что его командир не кичлив, что он честен и справедлив.

Если же командир, допустим, не чистит сапоги (пуговицы) или ленится своевременно пришивать чистый подворотничок и в то же время наказывает за это подчиненных, то они делают вывод о несправедливой требовательности командира. В глазах молодого солдата авторитет командира падает.

Трудно добиться от солдат хорошего внешнего вида, если сами командиры не будут иметь его. Не может быть и речи о воспитании у молодых солдат безоговорочной исполнительности, дисциплинированности, если они будут свидетелями неточного выполнения приказа старшего начальника их командирами. А ведь в беспрекословном повиновении младших старшим, подчиненных начальникам заключена основа воинской жизни. Вот что говорили о повиновении русские и советские полководцы.

«Вся твердость воинского правления основана на послушании, которое должно быть содержано свято»<sup>1</sup>. «Субординация или послушание — мать дисциплины, или воинскому искусству»<sup>2</sup>.

«Дисциплина — душа армии», «Не тот истинно храбр, кто по произволу своему мечется в опасность, а тот, кто повинуется»<sup>3</sup>.

«Всякое неисполнение служебного распоряжения командира есть величайшее преступление перед законом. Каждый красноармеец должен быть воспитан в сознании необ-

<sup>1</sup> А. В. Суворов. Полковое учреждение. Воениздат, М., 1949, стр. 68.

<sup>2</sup> А. В. Суворов. Документы, т. 2, М., 1951, стр. 355.

<sup>3</sup> М. И. Кутузов. Материалы юбилейной сессии военных академий Красной Армии, посвященной 200-летию со дня рождения М. И. Кутузова, Воениздат, М., 1947, стр. 168—169.

ходимости беспрекословного, быстрого и точного исполнения всех служебных распоряжений»<sup>1</sup>.

Воспитание у воинов исполнительности и послушания немислимо без примерности в этом отношении самого командира. Личный пример должен проявляться не только во внешнем виде, но и в исполнении своих служебных обязанностей, во взаимоотношениях между офицерами и сержантами. Он должен быть и при проведении занятий. Прежде всего командиры обязаны сами хорошо знать материал и всесторонне подготовиться к занятию. Нетвердое и неглубокое знание командирами учебного материала и приемов может вызвать у солдат сомнение в правильности действий. Из-за одной какой-либо однажды допущенной командиром неточности солдаты впоследствии даже к правильным пояснениям относятся с некоторым недоверием.

Особенно пагубно сказываются на воспитании и обучении неточные ответы подчиненным некоторыми неопытных офицеров и сержантов. Подчиненный больше верит тому командиру, который на затруднительный для него вопрос обещает дать исчерпывающий ответ в другой раз, а не тому, который сразу дает невразумительный или неточный ответ и рекомендует это разъяснение считать полным.

Большое внимание командиры должны обращать на точность подачи команд при нахождении подчиненных в строю. Строевой устав Вооруженных Сил СССР указывает, что одна из обязанностей солдата в строю — «быть внимательным к приказам и командам (сигналам) своего командира, быстро и точно их выполнять, не мешая другим».

Для подчиненных, находящихся в строю, команда есть приказ, подлежащий точному и беспрекословному исполнению. Но нередко приходится наблюдать, как отдельные сержанты и офицеры подают команды неполностью либо не точно по уставу. Подчиненные же, предполагая, каким должно быть требование (желание) командира, выполняют его, а не команду. Командир не обращает внимания на такие действия подчиненных, поощряя тем самым нарушения солдатом устава, требований воинской дисциплины и своего приказа, что отрицательно сказывается на воспитании воинов. Особенно часто это можно наблюдать на занятиях, когда обучаемым заранее объявлены учебные вопросы и разъяснены их действия.

Суворов неоднократно напоминал офицерам, что «при-

<sup>1</sup> М. В. Фрунзе. Собрание сочинений, т. 2, стр. 188.

мером благородного своего поведения, полным знанием службы и попечительным исполнением оных ободряет и поощряет всякого из своих подчиненных к наблюдению своей должности, содержанию себя в непорочных поступках и делает вообще всех на себя надежными»<sup>1</sup>.

Личный пример командира на занятиях играет огромную роль. Умение командира точно, быстро и красиво выполнять изучаемый прием возбуждает интерес у обучаемых. Молодые солдаты будут стараться научиться выполнять прием так, как его показал командир. Если у подчиненного появилось желание работать с огнем, значит, он добьется своего. Вот почему на каждом занятии следует чаще прибегать к показу приемов, а не к рассказу.

«Ловкий показ — лучший молодым наказ», — учил Суворов. Драгомиров писал, что солдат «нужно учить не словом, а делом; примером, показом. Покажи ты ему что-нибудь раз, и он задержит, поймет и будет помнить это лучше, чем ты ему расскажешь двадцать раз»<sup>2</sup>.

Однако это не означает, что показ изучаемого приема совершенно исключает рассказ и пояснения. Краткие объяснения нередко являются хорошим средством, позволяющим обучаемым быстрее усвоить изучаемое.

В процессе обучения и воспитания, на каждом занятии и в повседневной жизни нужно приучать солдат к сознательному усвоению изучаемых приемов и действий.

Нередко на занятиях, да и в повседневной жизни можно наблюдать такую картину. Сержант, например, требует от молодого солдата исправить положение рук или ног при принятии строевой стойки. Солдат исполняет требование своего командира, но у него не получается так, как требует командир. Тогда сержант подходит к солдату и помогает добиться нужного результата. Некоторые командиры сами застегивают своим подчиненным расстегнутые крючки (пуговицы) или расправляют складки гимнастерки (шинели) вместо того, чтобы потребовать этого от подчиненных.

Исправление ошибок солдата при выполнении им уже показанного приема необходимо делать только словом. Когда молодой солдат сам исправляет ошибку, он включается тем самым в активный процесс учебы. Внимание

<sup>1</sup> А. В. Суворов. Полковое учреждение. Воениздат, М., 1949, стр. 77.

<sup>2</sup> М. И. Драгомиров. Избранные труды. Вопросы воспитания и обучения войск. Воениздат, М., 1956, стр. 650.

обучаемого сосредоточивается на совершенной им ошибке, он запоминает ее и в последующем не повторяет. Если командир сам старается исправить ошибку обучаемого, то солдат и не будет знать, в чем она заключалась, а следовательно, повторит ее в будущем.

Таким образом, непрерывное совершенствование знаний, тщательная подготовка являются непременным условием увлекательного проведения занятий.

Каждый командир по-своему готовится к проведению очередных занятий, применяя удобные для себя и проверенные практикой метод и последовательность подготовки. Большинство офицеров и сержантов вначале тщательно продумывают содержание занятия. Затем они намечают два — три основных учебных вопроса, подлежащие изучению. Подобрать нужную литературу, изучают ее. В первую очередь изучаются уставы, наставления, руководства, а затем дополнительная литература, учебники, учебные пособия, журнальные и газетные статьи. Если на занятии нужно показать обучаемым прием или действие, необходимо предварительно потренироваться в его выполнении. В заключение составляется краткий план-конспект проведения занятия, который утверждается старшим начальником. Сколько бы раз ни приходилось проводить занятие по одной и той же теме, каждый раз накануне нужно снова тщательно к нему готовиться, тренироваться.

Обучение и воспитание воинов требуют от командира исключительной терпеливости, воли, упорства и настойчивости.

В своей речи на приеме Центральным Комитетом КПСС и Советом Министров СССР выпускников военных академий Вооруженных Сил СССР в Кремле 14 ноября 1958 года Министр обороны СССР Маршал Советского Союза тов. Малиновский Р. Я. советовал офицерам: «...терпеливо и старательно учите подчиненных и учите сами, не зазнавайтесь, не петушиться и не кичиться, ибо все это признаки пустоты человека, — «мелкие реки всегда шумливы». Будьте всегда простыми, скромными и чуткими командирами». Этот совет особенно важен в деле воспитания и обучения молодых солдат.

В подразделении обычно бывают солдаты с различным уровнем образования и развития, неодинаковыми способностями, наклонностями, профессиями и увлечениями. Очень трудно подобрать такой состав отделения, в котором солдаты имели бы, например, абсолютно одинаковое общее

и физическое развитие. Между ними обязательно будет различие, хотя бы и незначительное. Обязанность командира — учитывать это различие и особенности каждого молодого солдата.

Общий уровень образования и развития, естественно, сказывается и на успехах молодых солдат в боевой подготовке. Один солдат, например, может усвоить изучаемый прием после первого же показа, и ему не потребуются подробных пояснений. В то же время другому, возможно, придется не только показать и пояснить, но и проделать это неоднократно. Значит, к каждому обучаемому нужен индивидуальный подход, нужна исключительная терпеливость и настойчивость командира-учителя.

Бывает так, что непонимание молодым солдатом изучаемого материала, неумение правильно выполнить показанный прием раздражает командира. Такой командир забывает о своей роли воспитателя.

Обучаемый солдат еще больше нервничает, чем командир. У него появляется неверие в свои способности, неверие в то, что он сумеет выполнить этот прием. А ведь достаточно только солдату вообразить, что он не способен чего-либо сделать, и переубеждение его может стать делом очень трудным.

К чести командиров нужно отнести умение возбуждать и постоянно поддерживать у молодого солдата веру в свои силы. Молодой солдат должен с первого дня почувствовать, что он сумеет выполнить все, чему его учат, так же красиво, четко, ловко и сноровисто, как и его командир. Солдату следует разъяснить, что для этого нужны время, стремление, настойчивость, внимание к тому, что поясняет или показывает на занятии командир.

Для достижения успеха в изучении того или иного приема (действия), помимо других условий, необходимо, чтобы обучаемый понимал, чего от него хотят.

В начале командирской практики бывает так, что из-за методической неопытности командир не совсем умело ведет занятие. Некоторые подчиненные не понимают изученного материала, но переспрашивать не решаются, не желая создать о себе плохое мнение. Некоторые же просто из-за боязни, что командир будет недоволен, вопросов не задают. Последнее обычно случается тогда, когда командир вместо терпеливости при повторном пояснении или показе проявил хотя бы один раз нервозность, упрекнул солдата в бестолковости.

Терпеливость в обучении следует сочетать с методическим мастерством. Терпеливость при обучении означает умение обучающего командира показывать (рассказывать) столько раз и до тех пор, пока обучаемый не поймет того, чему его учат.

В ходе обучения молодых солдат следует добиваться от них сознательного усвоения изучаемого материала. Нельзя допускать, чтобы солдат, не понимая сущности изучаемого положения, пытался запомнить его путем простого зазубривания.

Советский воин — это сознательный борец за правое дело. Зная цель борьбы, солдат тем более должен сознательно относиться к изучению тех приемов и действий, которые необходимы ему в бою.

Повседневная и справедливая **требовательность** командира — одно из важных условий правильного воспитания солдат. Требовательность должна быть справедливой, неослабная, без грубостей, без унижения достоинства человека.

С первых же шагов своей службы молодой солдат должен чувствовать постоянный контроль над собой со стороны своего командира. Требовательность не должна превращаться в придирку. Справедливая требовательность приучает подчиненных к порядку и дисциплине, а ведь «горе тому, у кого непорядок в доме».

Требовательность должна проявляться во всем. Даже от самой незначительной мелочи, устранения которой своевременно не потребовал командир, может случиться впоследствии большая беда. Значительно полезнее для дела предотвратить проступок, чем впоследствии наказывать за него.

Возьмем хотя бы требование о соблюдении хорошего внешнего вида. Ровно подшитый чистый подворотничок или до блеска начищенные сапоги и пуговицы свидетельствуют о том, что солдат уважает себя и воинскую форму одежды. Он гордится своей принадлежностью к армии, своим воинским званием. Этот солдат привык к порядку, к дисциплине. Образцовый внешний вид — один из важных показателей дисциплинированности солдата.

Грязь или дыры на обмундировании свидетельствуют не только о неряшливости солдата или его безответственном отношении к народному имуществу. Если он может небрежно относиться к своему обмундированию, значит, он может в плохом состоянии содержать оружие, боевую технику. Сила воина в его оружии. Если он не будет ухажи-

вать за ним, то оружие подведет его в бою, а он — своих товарищей.

Предъявляя требовательность к подчиненному, командир должен быть требовательным к себе. Требовательным нужно быть до конца. Исполнение каждого своего требования, приказаний нужно проверять. Нельзя позволять подчиненному ни малейшего отступления от своего требования. Если солдат неточно выполнил требование, он должен быть за это наказан.

Наказание есть мера воспитания. Но оно окажет положительное действие только тогда, когда командир своевременно прибегает к нему. Если, например, перед наложением взыскания командир накричит на подчиненного, то наказание вместо воспитательного будет иметь отрицательное воздействие. Подчиненный должен понять, что если он нарушил дисциплину, то должен нести наказание. Командир в своей практике обращения с подчиненными должен всегда помнить, что «ласковое слово лучше дубины». Грубость и окрики не помогают воспитанию.

Наложение взыскания — очень ответственное дело. Иногда наказанием одного спасешь десятки от проступка и от взыскания. Наложением взыскания за малый проступок можно предотвратить большой проступок, за который пришлось бы налагать более строгое взыскание.

К чему может привести отсутствие постоянной требовательности к подчиненным?

Допустим, командир приказал одному из солдат подшить чистый подворотничок. Солдат взял и перевернул этот же самый подворотничок другой, сравнительно чистой стороной. Формально приказание выполнено. Командир не проверил, насколько добросовестно выполнил подчиненный требование. Он ограничился внешним осмотром и остался вполне удовлетворенным. Солдат же в свою очередь не преминул отметить про себя эту деталь. Он понял, что у такого командира можно по-своему выполнять требования. В последующих действиях нерадивый солдат будет изощряться в неточностях исполнения требований. И это будет продолжаться до тех пор, пока командир не окажется перед фактом более серьезного нарушения дисциплины, граничащего с проступком, за который будет вынужден наложить строгое взыскание. А ведь ничего подобного не было бы, если бы командир вовремя заметил недобросовестное отношение солдата к службе.

Вот почему при наложении дисциплинарных взысканий

нужно быть исключительно осторожным. С одной стороны, командир не должен и не имеет права оставлять без воздействия ни одного проступка подчиненного, с другой — нельзя злоупотреблять наказаниями, иначе подчиненные могут привыкнуть к ним, и наказание не будет оказывать должного воздействия. Поэтому, прежде чем наложить взыскание, необходимо всесторонне взвесить все обстоятельства, т. е. характер совершенного проступка, при каких условиях он совершен, каковы последствия, состояние подчиненного (как он реагирует на свой проступок) и отношение к проступку со стороны товарищей.

Не исключено, что подчиненный может совершить проступок незаметно, не по своей вине. Например, в спешке командир отдал приказание и, не убедившись в том, что приказание подчиненный понял правильно, разрешил приступить к его выполнению. Подчиненный же неполностью или даже неправильно понял командира, но переспросить не осмелился. Естественно, приказание было выполнено им неточно, за что командир наложил взыскание. Формально командир прав, но по существу так можно нанести большой вред делу воспитания подчиненных.

Незаконным наложением взыскания командир показывает плохой пример своим подчиненным, озлобляет их против себя и против службы, нарушает порядок в своем подразделении. Вот почему наложение взыскания на подчиненного должно совершаться так, чтобы он понял, что наказывает его не просто командир, а заслуженно карает воинский закон, карает Родина. Только в этом случае от наказания за проступок может быть польза как для провинившегося, так и для других солдат.

«Умеренное военное наказание, смешанное с ясным и кратким истолкованием погрешности, более тронет честолюбивого солдата, нежели жестокость, приводящая его в отчаяние», — говорил Суворов<sup>1</sup>.

В наложении дисциплинарного взыскания главное заключается в том, чтобы виновный прочувствовал всю глубину своего проступка. Прежде чем наложить взыскание, нужно побеседовать с провинившимся и с остальными солдатами своего подразделения, разъяснить им сущность проступка, почему нельзя допускать его и к чему он может привести в условиях ведения боевых действий. Вокруг про-

<sup>1</sup> А. В. Суворов. Полковое учреждение. Воениздат, М., 1949, стр. 69.

ступка провинившегося солдата необходимо создать соответствующее общественное мнение с тем, чтобы сами солдаты воздействовали на своего товарища. В дружном, сплоченном коллективе нет места дисциплинарным проступкам. Необходимо помнить, «что один в поле не воин, ваша сила приумножается в тысячу крат, если вы тесно сплочены с массой воинов и офицеров, чтобы не одному идти, а идти в массе, для этого надо уметь ее спланировать, а идти в массе, для этого надо уметь ее спланировать, а идти в массе, для этого надо уметь ее спланировать»<sup>1</sup>. Если в подразделении сержанты и офицеры сумеют слиться с массами воинов, воспитать у них сознание необходимости честного и добросовестного выполнения священного долга — защиты своей Отчизны, то в таком подразделении не будет нарушений воинской дисциплины.

Большое значение для обучения и воспитания молодых солдат имеют **правильные взаимоотношения командира с подчиненными**. Эти отношения должны быть равными, ко всем солдатам одинаковыми и прежде всего справедливыми.

«Офицеры для солдат то же, что отцы для детей, и потому должны заботиться о них в той же мере... Начальнику подобает великую любовь к солдатам иметь», — говорил Петр Первый. Нужно найти путь к сердцам подчиненных, вникнуть в их нужды и в беспокоящие их думы.

С первого дня командования своими подчиненными следует внимательно и всесторонне изучать их. В зависимости от занимаемой должности командир должен твердо знать о своих подчиненных то, что требует Устав внутренней службы Вооруженных Сил Союза ССР. Командир роты должен знать звание и фамилию, срок службы, занимаемую должность или специальность, личные качества и семейное положение каждого подчиненного. Командиру роты и отделения надлежит знать имя, фамилию и год рождения, личные качества, род занятий до военной службы, семейное положение, успехи и недостатки каждого в боевой и политической подготовке.

Устав обязывает командира всесторонне знать своих подчиненных. В задушевных индивидуальных беседах желательнее выяснить, в какой среде воспитывался молодой

<sup>1</sup> Из речи Министра обороны СССР Маршала Советского Союза Малиновского Р. Я. на приеме ЦК КПСС и Советом Министров СССР выпускников военных академий Вооруженных Сил СССР 14 ноября 1958 года.

солдат, чем он увлекался, как он участвовал в общественной жизни учреждения, предприятия и школы, где он работал (учился), кто его близкие, знакомые и друзья, т. е. духовный мир подчиненных. Это поможет установить правильные взаимоотношения с подчиненными. Кроме того, это позволит знать, кого и куда можно послать или назначить, кто на что способен.

«...Быть заботливым командиром, вникать во все нужды и горести солдата и устранять их, уметь разговаривать с солдатским сердцем и знать его мысли и думы, быть лучшим другом солдата, любить солдата всей душой, тогда солдат вам ответит взаимностью, а тогда вы с ним и горы свернете»<sup>1</sup>.

Когда подчиненные правильно понимают командиров, доверяют им свои сокровенные мечты, легче исполнять свои служебные обязанности. Поэтому завоеванным у подчиненных доверием нужно дорожить.

Знание подчиненных поможет постоянно поддерживать в подразделении здоровое настроение и высокий моральный дух, а это одно из главных условий, определяющих постоянную готовность подразделений.

Однако доверие, душевная открытость подчиненных не приходят сами по себе. Они завоевываются не сразу, а добываются чутким, внимательным и справедливым отношением к солдатам. «Как можно больше требований к воспитаннику, — писал А. С. Макаренко, — как можно больше уважения к нему»<sup>2</sup>.

В наказании подчиненного проявляется забота командира о том, чтобы правильно воспитать его, подготовить война к умелым действиям на поле боя. Но одними наказаниями воспитывать и обучать нельзя. В нужных случаях не следует скупиться на поощрения, похвалу. Похвалить человека даже полезно, поскольку это поднимает его авторитет, способствует развитию в нем доверия к своим творческим силам. И поощрение, и наказание должны применяться в меру. Заигрывание с подчиненными, попытки завоевать у них авторитет низкой требовательностью недо-

<sup>1</sup> Из речи Министра обороны СССР Маршала Советского Союза Малиновского Р. Я. на приеме ЦК КПСС и Советом Министров СССР выпускников военных академий Вооруженных Сил СССР 14 ноября 1958 года.

<sup>2</sup> А. С. Макаренко. О коммунистическом воспитании. Учпедгиз, М., 1952, стр. 191.

стойны звания командира, а излишняя суровость отталкивает солдата, делает его скрытным и неразговорчивым.

К воспитанию молодых солдат нужно подходить вдумчиво, применяя различные формы и методы. В процессе ежедневной работы необходимо настойчиво и терпеливо разъяснять им требования уставов и присяги, боевые традиции наших Вооруженных Сил, воспитывать у них правдивость, любовь к военной службе, исполнительность, требовательность к себе и товарищам, бодрость духа и способность преодолевать любые трудности. Главным в воспитании и привитии всех этих качеств является личный пример командиров и политработников.

В воспитательной работе к молодым солдатам следует подходить дифференцированно, учитывать настроения и запросы каждого, подготовленность, социальное положение, национальность и другие важные особенности.

В подразделении, где имеются солдаты разных национальностей, рекомендуется глубоко разъяснить ленинскую национальную политику, показывая жизнь и достижения союзных и автономных республик. Для воинов нерусской национальности полезно выписывать газеты и журналы на их родном языке. С теми, кто плохо владеет русским языком, надо организовать его изучение во внеучебное время, привлекая для этой цели военнослужащих той же национальности, но хорошо знающих русский язык. Для солдат нерусской национальности рекомендуется в часы самоподготовки проводить на их родном языке дополнительные беседы, лекции и другие мероприятия по разъяснению политики Партии и Правительства, требований уставов и военной присяги.

С первых же дней пребывания молодых солдат в части необходимо так организовать агитационно-массовую и политико-воспитательную работу, чтобы они не скучали по своему домашнему очагу, а полностью отдались бы исполнению воинского долга. Нужно так организовать эту работу, чтобы у солдат не оставалось времени и не было возможности к совершению аморальных проступков и нарушений воинской дисциплины. Каждая свободная минута их времени должна заполняться полезными и интересными беседами, коллективным чтением газет, журналов и книг, просмотром кинофильмов, встречами с героями, ветеранами части и отличниками боевой и политической подготовки, общими и комсомольскими собраниями, вечерами вопросов и ответов, участием в спортивных состязаниях и в художественной

самодеятельности. Каждое из этих мероприятий должно быть хорошо подготовлено и направлено на привитие воинам высоких морально-боевых качеств, дисциплинированности, бдительности и постоянной боевой готовности. В целях быстрого ознакомления молодых солдат с основами воинской жизни, требованиями уставов и военной присяги рекомендуется показать им такие кинофильмы, как «Знамя части», «Верность Знамени», «Сержанты», «Случай с ефрейтором Кочетковым», «Солдат Иван Бровкин», «Солдатское сердце», «Максим Перепелица».

Случаи недисциплинированности отдельных солдат должны широко обсуждаться на комсомольских и общих собраниях, приводиться в беседах, политинформациях, на занятиях, освещаться в боевых листках и ротной стенной газете. Вокруг нарушителей воинской дисциплины должна быть создана обстановка острой общественной критики. Важно добиться того, чтобы воины поняли, что нарушения воинской дисциплины несовместимы с высоким призванием и долгом советского солдата, что недисциплинированность приводит к тяжелым происшествиям, связанным с человеческими жертвами, и ослабляет боевую мощь Вооруженных Сил.

Большое воспитательное значение имеет правильно организованное и целеустремленно направленное соревнование молодых солдат. Нужно умело использовать стремление и желание молодых солдат быстрее, полнее и лучше усвоить программный материал, подсказать им, какие они могут брать обязательства и как их можно быстрее выполнить.

Вся агитационно-массовая и партийно-политическая работа, а также повседневная работа офицеров и сержантов должна способствовать тому, чтобы молодые солдаты правильно поняли сущность воинской службы, успешно освоили программу раздельного обучения и получили твердые навыки в успешном прохождении дальнейшей службы.

Весьма большое влияние на обучение и воспитание солдат оказывают **правильные взаимоотношения между офицерами и сержантами**. Сержанты являются ближайшими помощниками офицеров в обучении и воспитании рядовых, в поддержании высокой воинской дисциплины. Они живут непосредственно с солдатами, спят в одном с ними помещении, питаются за одним столом. Они хорошо знают и видят настроения, переживания, заботы и желания рядо-



вых. Офицер обязан в своей работе опираться на сержантов и в то же время помогать им, учить их. Нужно всячески поддерживать требовательность сержантов, всецело доверять им, заботиться о сохранении их авторитета.

Некоторые офицеры не стесняются делать замечания сержантам в присутствии рядовых, а иногда подменяют сержантов, сами выполняют их обязанности, объясняя свои действия неспособностью сержантов.

Вполне понятно, что такое отношение офицера к сержантам вредит делу воспитания и обучения солдат, подрывает авторитет сержанта, связывает его инициативу. Обладая большими знаниями и опытом, офицер обязан оказывать повседневную практическую помощь сержантам. Накануне дня занятий следует указать им места занятий по каждому предмету обучения, какие учебные вопросы, как и в какой последовательности необходимо их отработать, что нужно изучить при подготовке к занятиям. В процессе проведения сержантами занятий офицер должен следить за методикой обучения и при обнаружении ошибок и недостатков указать на них, но так, чтобы подчиненные не слышали и не заметили этого.

Особенно важно помочь сержантам правильно использовать свои дисциплинарные права. Из-за отсутствия командирского опыта многие из них придерживаются крайностей: либо увлекаются дисциплинарными взысканиями, совершенно забывая о необходимости поощрять отличившихся солдат, либо совершенно не используют своих дисциплинарных прав, стараясь панибратскими отношениями поддержать порядок в отделении. Офицер должен указать таким сержантам на недопустимость подобных ошибок и необходимость сочетать убеждение и принуждение.

Командир должен быть справедливым во взаимоотношениях с подчиненными, внимательно присматриваться к ним, изучать всесторонне каждого из них. Он не должен допускать послаблений, упрощенчества и отступлений от уставных требований, а должен быть примером для своих подчиненных. После демобилизации из рядов армии бывшие подчиненные с благодарностью будут вспоминать своего справедливого и требовательного командира — учителя и отца.

Обучение и воспитание солдат — дело благородное и почетное, но сложное и кропотливое. Особая ответственность ложится на командиров при их работе с молодыми солдатами. Если командир сумеет привить молодым солдатам

любовь к военному делу, заложить твердые основы единичной выучки и воинского порядка, то он тем самым обеспечит не только успешное прохождение службы солдатами в дальнейшем, но и высокую дисциплину, организованность и слаженность подразделений. Нужно всегда помнить, что учить легче, чем переучивать. Именно поэтому весьма важно с первых же дней занятий добиваться от молодых солдат точного выполнения требований уставов.

Вся энергия командира, воля и упорство должны быть подчинены единой цели — воспитать и подготовить отличного воина, способного умело действовать в бою. В деле воспитания и обучения подчиненных нетерпим шаблон. Здесь нужна широкая инициатива, постоянное творчество и всесторонний учет обстановки, в которой приходится работать.

В деле воспитания и обучения нет пределов для роста командирского мастерства. Военное дело непрерывно развивается, появляются все новые и новые образцы вооружения и боевой техники. Поэтому необходимо постоянно совершенствовать свои знания, навыки и методическое мастерство, передавать свой опыт другим и умело использовать опыт своих товарищей. В конечном итоге перед командирами и солдатами одна цель — быть в постоянной боевой готовности к тому, чтобы в любую минуту дать решительный отпор агрессорам. Для достижения этой цели требуется повседневная и напряженная боевая учеба.

## ГЛАВА ВТОРАЯ ИЗУЧЕНИЕ УСТАВОВ

Уставы Советской Армии являются сводом законов, подлежащих обязательному исполнению всеми военнослужащими независимо от их воинского звания и занимаемой должности. В уставах дано предельно сжатое и ясное изложение воинского порядка, прав и обязанностей военнослужащих, приемов и способов их действий как в мирное, так и в военное время. В них можно найти исчерпывающие ответы на все вопросы, с которыми сталкиваются военнослужащие в своей повседневной воинской жизни.

Уставы, требования которых обязательны для всех военнослужащих Вооруженных Сил нашей страны, принято называть общевоинскими. К ним относятся: Дисциплинарный устав, Устав внутренней службы, Устав гарнизонной и караульной служб. Положения этих уставов изучаются с молодыми солдатами на занятиях по специальному предмету обучения — «Уставы».

Изучение уставов наравне с обучением молодых солдат действиям на поле боя, выполнению строевых приемов и с занятиями по физической подготовке составляет основу периода раздельного обучения. Чем лучше молодые солдаты усвоят уставные положения и чем прочнее будут их навыки в точном выполнении требований уставов, тем успешнее будет проходить вся служба солдат, тем дисциплинированнее и боеспособнее будет подразделение.

На офицеров и сержантов возложена большая обязанность возбудить у молодых солдат стремление жить и действовать по уставам. Особенно важно с самого начала обучения добиться правильного понимания и сознательного усвоения уставных требований. Если солдат неправильно поймет то или иное положение устава, значит, он и в своих

практических действиях допустит ошибку. От офицеров и сержантов впоследствии потребуется много сил и энергии, чтобы добиться от подчиненных правильного понимания уставных требований, так как учить легче, чем переучивать.

Занятия с молодыми солдатами по изучению уставов проводятся практически, как правило, командирами отделений и взводов. Изучение обязанностей дневального и часового целесообразно проводить в казарменном расположении и в специально оборудованных караульных городках методом практического показа и тренировки обучаемых в выполнении уставных требований. В ходе занятий, проводимых методом беседы (рассказа), руководитель для иллюстрации того или иного уставного положения приводит поучительные примеры из опыта войны, из практики боевой подготовки и повседневной жизни подразделения и части. Кроме того, молодые солдаты должны изучать уставы путем самостоятельного чтения.

Для развития у подчиненных воинской смекалки и привития навыков в сознательном усвоении уставов весьма важно проверять знания обучаемых не только путем постановки вопросов и требования ответов на них, но и путем создания обстановки, по ходу которой молодые солдаты могли бы самостоятельно принимать решение и выполнять практические действия с подробным обоснованием их в последующем.

Искусство увлекательного проведения занятий по изучению уставов дается не сразу. Оно вырабатывается годами, по мере приобретения практических командирских навыков. Методическое мастерство офицеров и сержантов должно подкрепляться твердым знанием положений уставов, личной примерностью в точном выполнении их требований, повседневной и настойчивой требовательностью к подчиненным в строгом соблюдении уставов. Только в этом случае занятия по уставам будут действительными, а выполнение требований уставов станет для молодых солдат насущной потребностью.

В изучении требований уставов, как и в каждом другом предмете обучения, должна быть определенная последовательность. Помимо соблюдения общепринятого правила — следовать от простого к сложному и от известного к неизвестному, в организации и проведении занятий по уставам важно соблюсти еще одно правило — изучать в первую очередь то, что крайне нужно молодым солдатам в начале службы. Именно исходя из этих соображений, в данной

главе приводится примерная последовательность изучения тем по Дисциплинарному уставу, Уставу внутренней службы и Уставу гарнизонной и караульной служб.

## ДИСЦИПЛИНАРНЫЙ УСТАВ

По Дисциплинарному уставу Вооруженных Сил Союза ССР с молодыми солдатами рекомендуется изучить две темы: «Воинская дисциплина» и «Дисциплинарные взыскания и поощрения».

Содержание этих тем неразрывно связано между собой. Они дополняют одна другую, а их изучение подчинено единой цели — дать молодым солдатам понятие о сущности воинской дисциплины и об обязанностях по ее поддержанию.

Можно рекомендовать примерно следующий порядок проведения занятий.

### ВОИНСКАЯ ДИСЦИПЛИНА

Учебными вопросами по данной теме целесообразно поставить следующие:

1. Сущность воинской дисциплины.
2. Требования воинской дисциплины.

Занятие рекомендуется проводить командиру взвода методом беседы.

Подготовка к занятиям. В ходе подготовки к занятию командиру взвода, помимо изучения требований Дисциплинарного устава, необходимо ознакомиться с высказываниями великих русских и советских полководцев, выдающихся деятелей Коммунистической партии Советского Союза и Советского правительства об огромном значении дисциплины для армии, для победы в войне. В целях облегчения работы по отысканию этих материалов некоторые высказывания даются в приложении в конце книги.

Затем следует еще раз повторить требования приказов и директив Министра обороны Союза ССР, Начальника Главного политического управления Советской Армии и Военно-Морского Флота и Главнокомандующего Сухопутными войсками об укреплении воинской дисциплины. Отдельные высказывания о воинской дисциплине, выдержки из приказов и директив могут быть приведены на занятии для подтверждения излагаемых мыслей.

Учитывая содержание занятия, следует строго определить, какие статьи Устава нужно зачитать в ходе занятия, как и в какой последовательности разъяснять каждое требование Устава. Главная трудность заключается в подборе хороших, доходчивых и увлекательных примеров. На занятии в ходе пояснения обязанностей военнослужащих по соблюдению воинской дисциплины будут нужны примеры как из практики повседневной жизни подразделений, так и из опыта боевых действий.

Многие примеры будут взяты командирами из личного опыта командования подразделениями в бою. Недостаток в количестве примеров можно быстро восполнить. Например, достаточно командиру роты в течение нескольких часов внимательно понаблюдать за выполнением молодыми солдатами распорядка дня, за поведением их на занятиях, как он сможет подобрать примеры, иллюстрирующие такие требования воинской дисциплины, как точное выполнение требований уставов и приказов командиров, честность и правдивость война, соблюдение солдатами правил воинской вежливости и т. п. Приведение примеров, взятых непосредственно из жизни подразделений, с упоминанием фамилий присутствующих на занятии солдат значительно оживляет занятие, а изучаемый материал становится для обучаемых более доходчивым.

Примеры из боевых действий командир взвода может взять из различных книг, журнальных и газетных статей. Некоторые примеры изложены и в настоящей главе.

После подбора нужных примеров важно определить методы проверки знаний обучаемых. Как бы увлекательны ни были рассказ и пояснения, но если на протяжении двухчасовой беседы офицер не будет обращаться к подчиненным, не будет периодически спрашивать их, внимание молодых солдат может притупиться и из всего сказанного командиром мало что останется у них в памяти.

Проводить опрос в ходе занятия и в конце его можно разными методами. Чаще всего это делается путем постановки вопросов и требования кратких ответов на них. Значительно полезнее проверять знания обучаемых путем решения примеров-задач. Требуя решения примера-задачи, офицер заставляет молодых солдат думать и принимать самостоятельные решения. Кроме того, при решении примеров-задач можно заслушать всестороннее обоснование обучаемым своих действий. Проверка знаний таким мето-

дом способствует сознательному усвоению изучаемого материала, выработке инициативы и самостоятельности.

Завершающим этапом подготовки к проведению занятия является составление плана-конспекта. План-конспект — это рабочий документ командира — руководителя занятия, помогающий ему соблюсти намеченную последовательность проведения занятия и не упустить какого-либо вопроса. Поэтому форма, объем и содержание плана-конспекта могут быть различными. Это зависит от методической подготовки офицера, его знаний, природной памяти и других качеств. Для занятий по изучению требований уставов план-конспект будет представлять перечень вопросов, подлежащих изучению, с указанием, что прочитать из Устава, пояснить, спросить у обучаемых и сколько затратить на это времени.

По данной теме можно рекомендовать следующий возможный вариант плана-конспекта.

### ПЛАН-КОНСПЕКТ

#### проведения занятия по Дисциплинарному уставу с солдатами 1-го взвода 7-й стрелковой роты

**Тема.** Военская дисциплина.

**Учебная цель.** Разъяснить молодым солдатам сущность военной дисциплины и их обязанности по ее соблюдению.

**Время.** 2 часа (с 8.00 до 9.50 2.12. 19... г.).

#### ХОД ЗАНЯТИЯ

##### 1-й учебный вопрос. Сущность военной дисциплины — 15 минут

Что нужно понимать под термином «дисциплина» (зачитать ст. 1 Дисциплинарного устава).

Преданность Родине и сознательность воинов — основа советской военной дисциплины (зачитать и разъяснить ст. 2 Дисциплинарного устава и высказывания В. И. Ленина, М. В. Фрунзе, М. И. Калинина и К. Е. Ворошилова).

К чему может привести нарушение требований уставов (пояснить на примере действия рядового Игнатова при несении им службы часового).

Проверить, кто и как понял сущность военной дисциплины и на чем она основана.

##### 2-й учебный вопрос. Требования военной дисциплины — 85 минут

(зачитать ст. 3 Дисциплинарного устава и разъяснить, к чему обязывает военская дисциплина каждого военнослужащего)

а) Точно выполнять требования уставов и приказы начальников — 25 минут:

— уставы — закон;

— кто уставы знает, тот врага побеждает;

— командир — представитель Советской власти;

— приказ начальника — закон для подчиненного (зачитать ст. 6 Дисциплинарного устава и высказывания В. И. Ленина и М. И. Калинина);

— почему надо выполнять приказ беспрекословно, точно и в срок (вначале спросить, а потом рассказать);

— привести боевые примеры о сержанте Демидове, пулеметчике Заходском и танкисте Ермолаеве (см. стр. 75, 78, 79).

б) Стойко переносить все тяготы и лишения службы и не шадить своей жизни при выполнении воинского долга — 10 минут:

— спросить двух солдат, как они понимают это требование;

— характер современного боя и требования, предъявляемые к воинам в бою;

— привести примеры верности воинскому долгу солдата Уразалиева и шестнадцати гвардейцев во главе с младшим лейтенантом Кочетковым (см. стр. 80—81).

в) Строго хранить военную и государственную тайну — 20 минут:

— что следует понимать под военной и государственной тайной;

— шпионаж — излюбленный прием вражеской разведки;

— болтун — находка для шпиона; кто много болтает, тот врагу помогает;

— пути разглашения военной тайны;

— бдительность — наше оружие, оно врага обезоруживает.

г) Быть честным, правдивым, добросовестно изучать военное дело и беречь военное и народное имущество — 10 минут:

— что значит быть честным, правдивым и к чему ведет обман своих товарищей и командира;

— отлично учиться — значит быть готовым достойно защищать Родину;

— бережно относиться к военному и народному имуществу — значит любить Родину, ценить труд людей, вносить свой вклад в дело улучшения благосостояния своего народа.

д) Оказывать уважение начальникам и старшим, строго соблюдать правила воинской вежливости и отдания чести — 10 минут:

- начальники и подчиненные;
- старшие и младшие;
- что значит оказывать уважение начальникам и старшим;
- основные правила воинской вежливости;
- кому и когда отдается воинская честь;
- отдание чести — признак любви к воинскому мундиру и служебному долгу.

Проверка знаний обучаемых — 10 минут.  
Поставить 4—5 вопросов и решить 2—3 примера-задачи.

Командир 1-го взвода 7-й роты  
старший лейтенант (Петров)

Проведение занятия. Занятие о воинской дисциплине, поскольку оно является одним из первых занятий по изучению уставов вообще, следует начинать с объяснения темы, учебной цели и первого учебного вопроса.

**Сущность воинской дисциплины.** Приступая к разъяснению этого вопроса, нужно рассказать, что под дисциплиной вообще понимают обязательное подчинение всех членов данного коллектива определенному порядку, предусмотренному уставами, правилами и законами. Различают несколько видов дисциплин: партийная, трудовая, школьная. В армии существует воинская дисциплина, сущность которой предельно ясно сформулирована в ст. 1 Дисциплинарного устава:

«Воинская дисциплина есть строгое и точное соблюдение всеми военнослужащими порядка и правил, установленных законами и воинскими уставами».

При пояснении содержания этой статьи Дисциплинарного устава можно напомнить обучаемым такую народную мудрость: «Пять пальцев сожмутся в кулак — не справиться с ними никак. Коль пальцы раздельно держать —

ребенок их может сломать». Если каждый военнослужащий будет дисциплинированным, строго и точно придерживаться установленного порядка и правил, то все вместе они будут представлять непобедимую силу.

Железная дисциплина, основанная на сознательности, помогала нашим воинам преодолевать самые тяжелые трудности походно-боевой жизни. Благодаря беспрекословному выполнению требований дисциплины нам удалось в годы гражданской войны и иностранной интервенции разгромить внутренних и внешних врагов молодой Советской Республики. Дисциплинированность воинов и всего советского народа способствовала нашей победе в Великой Отечественной войне.

Дисциплина существует не только в армии. В нашей стране каждому гражданину прививается чувство ответственности за соблюдение государственной и трудовой дисциплины. Об этом говорится и в Конституции СССР — Основном законе нашей страны: «Каждый гражданин СССР обязан соблюдать Конституцию Союза Советских Социалистических Республик, исполнять законы, блюсти дисциплину труда, честно относиться к общественному долгу, уважать правила социалистического общежития».

Однако в армии дисциплина должна быть значительно тверже и строже.

В армии «дисциплина основывается на сознании каждым военнослужащим воинского долга и личной ответственности за защиту своей Родины — Союза Советских Социалистических Республик». Разъясняя это положение ст. 2 Дисциплинарного устава, целесообразно зачитать некоторые высказывания В. И. Ленина, М. В. Фрунзе, М. И. Калинина и К. Е. Ворошилова по данному вопросу (см. приложение 1 в конце книги).

Нарушением воинской дисциплины является все то, что делается не так, как требуют уставы.

Отступление от уставных требований может привести к очень серьезным последствиям. Вот пример.

Однажды рядовой Игнатьев стоял часовым на посту. Под охраной находился гараж. Свои обязанности по Уставу солдат знал хорошо и не раз стоял на посту. Было около часа ночи. Тихо вокруг. Только иногда подует ветерок да пошевеливаются листья неподалеку стоящих деревьев. Размечтался рядовой Игнатьев и стал напевать тихо про себя мотив любимой песенки. Ну и, конечно, не слышал, что нависла над ним опасность. В это время к объекту осторожно

подбирались трое неизвестных. Улучив удобный момент, один из них нанес сильный удар часовому каким-то предметом по голове, а затем ножом в левое плечо. Бандиты вскрыли гараж и пытались угнать машину. Но в это время прибыл разводящий со сменой, и грабителям не удалось выполнить задуманное. Рядовой Игнатьев пришел в сознание лишь в госпитале. После излечения он не раз еще заступал на пост, но уже больше никогда не нарушал требований Устава гарнизонной и караульной служб. А ведь могло быть и хуже. Бандит мог нанести удар ножом точно в сердце и лишить жизни часового. Кроме того, бандиты угнали бы машину, а если бы это были диверсанты, то они могли поджечь или подорвать гараж и нанести ущерб части и государству.

В ходе пояснения целесообразно привести следующие замечательные слова Фрунзе: «Все, что военнослужащий обязан сделать согласно соответствующим уставам и постановлениям, он должен дать, и никаких оговорок и ссылок на обстоятельства, помешавшие ему это сделать, у нас быть не должно»<sup>1</sup>. В этих словах выражена сущность воинской дисциплины. Армия создана для защиты Отечества. Если в армии нет дисциплины, то она не сможет выполнить своей задачи.

Каждый военнослужащий, несмотря ни на какие обстоятельства, невзирая ни на что, должен напрячь все свои способности, силу и волю на строгое и точное выполнение установленных уставами и приказами порядка и правил. Там, где это соблюдается, там подразделения и части боеспособны, находятся в постоянной боевой готовности, а в боевых условиях успешно выполняют любые боевые задачи.

После разъяснения того, что дисциплина должна быть сознательной, следует проверить нескольких обучаемых, как они усвоили материал.

Учитывая, что это первое занятие по изучению требований общевоинских уставов, при проверке усвоения материала можно ограничиться вопросами и краткими ответами на них.

Прежде чем перейти к изучению содержания второго учебного вопроса, целесообразно сообщить молодым воинам, что русский народ сложил много пословиц и поговорок, в которых весьма тонко и верно подмечены сущность

и значение дисциплины вообще, а воинской дисциплины в частности. Вот некоторые из них: «Дисциплина — мать победы»; «Дисциплина разумом крепка»; «Сила армии — в дисциплине»; «Дисциплинирован в строю — силен в бою»; «Дисциплину держать — значит побеждать»; «Блюсти дисциплину свято — долг советского солдата»; «Дисциплина плоха — не побить врага»; «Без дисциплины жить — добру не быть»; «От непорядка и сильная рать погибает».

**Требования воинской дисциплины.** Приступая к изучению этого вопроса, целесообразно вначале зачитать полностью ст. 3 Дисциплинарного устава, которая гласит:

«Воинская дисциплина обязывает каждого военнослужащего:

- точно выполнять требования воинских уставов, приказы иказания начальников;
- стойко переносить все тяготы и лишения военной службы, не щадить своей крови и самой жизни при выполнении воинского долга;
- строго хранить военную и государственную тайну;
- быть честным, правдивым, добросовестно изучать военное дело и всемерно беречь военное и народное имущество;
- оказывать уважение начальникам и старшим, строго соблюдать правила воинской вежливости и отдания чести».

Если глубоко вдуматься в каждое слово этой статьи Устава, то нетрудно убедиться, что в ней предельно кратко изложены сущность воинской жизни и ее требования к военнослужащим. Здесь ясно определено, каким должен быть военнослужащий в дни мирной учебы и при ведении боевых действий.

Молодые солдаты должны знать, что в уставах они могут найти исчерпывающий ответ на все волнующие их вопросы. Это возбуждает у них стремление самостоятельно читать уставы.

Содержание ст. 3 Дисциплинарного устава рекомендуется найти разьяснять по отдельным пунктам, примерно в такой последовательности, как они изложены в Уставе.

Разьясняя положение Устава «точно выполнять требования воинских уставов, приказы иказания начальников», необходимо рассказать, что служебная деятельность военнослужащих, нормы их поведения, порядок в армии определяются воинскими уставами и приказами начальников. Неточное выполнение требований уставов и приказов командиров наносит вред воинскому порядку, ослабляет боевую

<sup>1</sup> М. В. Фрунзе. Избранные произведения. Воениздат, М., 1951, стр. 285.

готовность армии. Не случайно у нас в армии широко распространены такие пословицы и поговорки, как: «Действуй по уставу — завоеешь честь и славу»; «Уставы читать — ума набирать»; «С уставом дружить — легче Родине служить»; «Уставы знать и выполнять — в бою побеждать».

После этого рассказать, какие имеются уставы, что в каждом из них изложено и как ими пользоваться.

Наши уставы содержат самое лучшее и ценное, что накоплено нашими Вооруженными Силами в период мирного строительства и в ходе боевых действий. Кто твердо знает уставы и точно выполняет их требования, тот честно выполняет свой священный долг перед Родиной.

В нашей армии командир сочетает в себе, с одной стороны, качества требовательного начальника, с другой, — заботливого отца. Он обучает и воспитывает своих подчиненных, управляет их действиями в бою. Командир является представителем Советской власти, ответственным государственным работником. Поэтому ему предоставляются большие права. Он имеет право приказывать подчиненным и младшим по званию, требовать выполнения своих приказов, приказаний и распоряжений. Именно поэтому считается, что приказ командира — это приказ Родины. «Приказ свят, без дисциплины солдат — не солдат», — справедливо гласит русская пословица.

О необходимости выполнять приказ командира нашим народом сложено много поговорок, пословиц, таких, например, как: «Командира приказ — Родины наказ»; «Командирский приказ, что отцовский наказ»; «Получил приказ — повтори, выполнил — доложи»; «Приказ выполняй нерушимо и свято: приказ командира — закон для солдата»; «Приказ в бою — святой закон, бойцу дороже жизни он»; «Выполняй приказ без лишних фраз»; «Выполняй приказ, береги каждый час». «Приказ начальника — закон для подчиненного. Приказ должен быть выполнен беспрекословно, точно и в срок», — говорится в ст. 6 Дисциплинарного устава Вооруженных Сил Союза ССР.

Выполнить приказ беспрекословно — значит выполнить его без каких-либо возражений, без оговорок и без ропота. Рассуждения, попытки возразить командиру, оговориться, прежде чем выполнить приказ, являются проявлением недисциплинированности. Особенно губительно это в бою.

М. И. Калинин говорил по этому поводу: «Когда боец на посту, в боевой обстановке, то от него требуется выполнить

приказ без всяких рассуждений. Рассуждать во время боя — это гибель; ведь враг не ждет, пока ты рассуждаешь»<sup>1</sup>.

«Приказ, распоряжение командира — это в любых условиях закон для бойца, закон, от которого никаких отступлений быть не должно»<sup>2</sup>.

В бою беспрекословное выполнение каждым военнослужащим приказа своего начальника позволяет подразделениям действовать организованно и одерживать победу над врагом.

В июле 1941 года на одном из участков Западного фронта мужество и героизм при выполнении приказа командира проявил наводчик станкового пулемета рядовой Александр Заходский. Его пулемет был придан стрелковой роте. В ожидании наступления врага Заходский вместе со своим помощником Опанасенко хорошо оборудовал окоп и тщательно его замаскировал. Во время артиллерийской подготовки Опанасенко был убит и Заходский остался один.

Фашисты перешли в атаку. Вражеские солдаты были хорошо видны пулеметчику, но он не открывал огня, хладнокровно выжидая, когда они подойдут на близкое расстояние. Но вот гитлеровцы приблизились. Пулемет заработал в руках умелого воина. Меткими выстрелами было уничтожено несколько фашистских солдат, а остальные обратились в бегство.

Рота получила приказ временно отойти на другой оборонительный рубеж, а пулеметчику Александру Заходскому было приказано прикрыть отход своих товарищей и удерживать свою позицию до наступления темноты.

Пехота противника повторила атаку. Заходский, как и в первый раз, подпустил врага поближе, а затем расстрелял его метким огнем из пулемета.

Обнаружив, что перед ними один пулемет, фашисты попытались захватить советского воина врасплох. По огневой позиции пулемета открыли огонь минометы. Забравшиеся на находившиеся неподалеку деревья автоматчики обстреливали отважного воина, а мелкие группы вражеской пехоты пытались напасть на него с флангов. Но советский солдат не растерялся, он помнил приказ командира и мужественно сражался с врагом.

Во время очередного налета осколками мины пулемет

<sup>1</sup> М. И. Калинин. О коммунистическом воспитании. Избранные речи и статьи, 3-е изд. ЦК ВЛКСМ «Молодая гвардия», 1947, стр. 208.

<sup>2</sup> М. И. Калинин. О партийно-массовой работе, М., 1943, стр. 18.

был выведен из строя. Заходский продолжал уничтожать врага из винтовки своего погибшего товарища. Наступила ночь. Вернувшиеся на временно оставленный рубеж воины роты обнаружили здесь трупы более сотни вражеских солдат, уничтоженных Александром Заходским. За проявленное мужество и героизм при выполнении приказа Александр Заходский в числе первых героев Великой Отечественной войны получил звание Героя Советского Союза.

После разъяснения рекомендуется привлечь к беседе и молодых солдат. Вначале можно спросить, как они понимают необходимость выполнения требований уставов и приказов командиров, что означает беспрекословное выполнение приказа.

Затем предложить нескольким обучаемым рассказать своими словами, что значит выполнить приказ точно и в срок, хотя этого офицер еще и не разъяснял. Подводя итог ответам молодых солдат, нужно указать, что выполнить приказ точно — это сделать так, как приказал командир, без малейшего отступления от приказа командира. Но нельзя это путать с проявлением инициативы. Инициатива является средством, с помощью которого воин добивается точного выполнения приказа. Например, солдату было приказано передать кому-либо приказание, но двинуться при этом по определенному маршруту. На практике же вдруг оказалось, что этот маршрут перерезан врагом. Солдат обошел противника другим маршрутом и передал приказ вовремя. В данном случае он не нарушил приказа своего командира, а выполнил его точно, проявив инициативу.

Инициатива в бою — это не самовольство воина, решившего действовать так, как ему вздумается, а не так, как приказано командиром. Нельзя считать проявлением разумной инициативы действия рядового Ильина в бою за один населенный пункт.

Стрелковая рота под командованием офицера Паустовского овладела деревней и закрепилась на ее западной окраине. Вскоре фашисты перешли в контратаку. Командир роты, желая подпустить противника на более близкое расстояние, а затем внезапно обрушить на него всю мощь организованного огня, приказал без его команды не стрелять. Вражеские пехотинцы все ближе подходили к деревне. Движения их были неуверенны и напряженны. Уже отчетливо виднелись их фигуры, различались очертания лиц. Ручной пулеметчик рядовой Ильин, стремясь побольше уничтожить вражеских солдат, самостоятельно открыл огонь.

Его примеру последовало еще несколько солдат. Враг, неся потери, остановился и стал окапываться. Его минометы и орудия открыли огонь по позициям роты.

Несмотря на то что повторные атаки врага были отбиты, цель боя достигнута не была. Из-за недисциплинированности и самовольства одного нашего солдата противнику удалось обнаружить позицию обороны роты. Он получил возможность действовать более целеустремленно и организовано. Если бы рядовой Ильин не нарушил приказ командира (хотя свои действия он считал инициативными), то, несомненно, подпущенные на близкое расстояние вражеские пехотинцы были бы полностью уничтожены внезапным обрушением на них шквалом организованного огня всех видов оружия роты. Так, неправильное понимание рядовым Ильиным сущности проявления инициативы, его стремление действовать ради себя и своей личной славы вместо облегчения достижения общего успеха затруднило действия подразделения.

Выполнить приказ в срок — значит не допустить опоздания с выполнением приказа. Суворов говорил: «Один миг доставляет победу». При разъяснении этого положения можно привести такой пример. Допустим, что солдат действовал в разведке. Ему было приказано доставить донесение, в котором содержатся ценные сведения о противнике. Если сведения поступят к командиру в срок, то он сможет принять соответствующие меры. Но вот солдат опоздал, и противник начал свои активные действия на том участке, где его меньше всего ожидали. Так, из-за невыполнения приказа в срок подразделения, часть и даже соединение может потерпеть поражение.

Без приказа командира нет армейской жизни. Об этом образно сказано в поэме А. Твардовского «Василий Теркин»:

«Есть война — солдат воюет,  
Лют противник — сам лютует.  
Есть сигнал: вперед! — Вперед.  
Есть приказ: умри. — Умрет.  
На войне ни дня, ни часа  
Не живет он без приказа».

История нашей армии дает множество примеров, наглядно свидетельствующих о быстром и беспрекословном выполнении приказов командиров. Часто воины выполняют приказ, рискуя собственной жизнью. Для подтверждения следует привести один — два примера о самоотверженности



и героизме воинов при выполнении приказа командира. В частности, можно рекомендовать следующий пример.

На подступах к Сталинграду на небольшой высоте занимал оборону стрелковый взвод. Высота шесть раз переходила из рук в руки и была занята фашистами. Остатки взвода — несколько измученных, израненных людей — отступили. Коммунист сержант Демидов, сам трижды раненый в этом бою, вынес на себе смертельно раненного политрука. Умирая, политрук приказал Демидову вернуть высоту.

Сержант обратился к своим товарищам:

— Кто жив, кто цел, кто ранен — слушай, что скажу. Это я, сержант Демидов. Политрук Суслов погиб... Вон там, видите, на левом склоне. Там красноармеец Груздев. Он без руки. Слышите? Он стреляет одной рукой... У кого еще бьется сердце, кому дорога жизнь — слушай, что скажу... Я позавчера получил письмо. Прислала дочка Светлана. «Папа, — пишет она, — не пустишь немцев? Если тебе трудно одному — я приеду к тебе». Три раны получил я сегодня. Я еще жив. Я еще могу написать Светлане: «Нет, родная, не пушу немцев. Впереди лежат мои товарищи. Еще не засохла кровь. Может быть, и я лягу среди них, но тебе никто не скажет, что твой отец был трусом. Никто не покажет на тебя пальцем, — это, мол, дочь отца, который отступил в час опасности!»<sup>1</sup>.

И бойцы поднялись за сержантом Демидовым в новую атаку, вернули высоту и закрепились на ней. Так самоотверженно дрались советские воины-герои, свято выполняя приказ командира.

Если занятия проводятся с молодыми солдатами танковой части, то целесообразно рассказать следующий боевой эпизод, показывающий беспрекословное выполнение приказа командира воинами-танкистами.

Был ноябрь 1943 года. Войска 1-го Украинского фронта, овладев столицей Украины Киевом, с боями продвигались вперед. Немецко-фашистские войска, введя в бой крупные резервы, оказывали упорное сопротивление и на отдельных участках потеснили наши войска. Обстановка была весьма напряженной.

Командиру танка младшему лейтенанту Василию Ермо-

лаеву было приказано под покровом темноты в ночь на 7 ноября занять оборону у села Заньки и не допустить прорыва противника в направлении Киева.

Всю ночь экипаж танка рыл раскисший от дождей грунт, оборудуя основную и запасную позиции. С наступлением рассвета показались шедшие в атаку вражеские танки. Воины заняли свои места.

Офицер Ермолаев стал у орудия. Он тщательно навел пушку на шедший впереди фашистский танк и произвел выстрел. Вражеская машина остановилась и постепенно окуталась черным дымом. Вторым выстрелом был подбит и другой танк противника.

Фашистам удалось обойти основную позицию танка Ермолаева, и экипаж вынужден был перейти на одну из запасных позиций. Советские воины подбили четыре вражеских танка. Показалась новая волна атакующих танков и пехоты. Наши танкисты продолжали вести борьбу и подожгли еще два тяжелых фашистских танка.

Но вот вышли все подкалиберные снаряды, а оставшиеся осколочными вражеский танк из строя не выведешь.

В трудном единоборстве с врагом наш танк был подожжен, но еще не потерял способности двигаться. Фашисты осмелели. Их головной тяжелый танк «тигр» вышел на дорогу, находившуюся в секторе огня горевшего танка Ермолаева. Но мужественный экипаж не прекратил борьбу и не покинул своей машины. Танкисты приняли дерзкое решение. Горящий советский танк двинулся навстречу «тигру» и на большой скорости врезался в тяжелый танк противника. Оба танка взорвались.

Экипаж танка младшего лейтенанта Ермолаева ценою жизни выполнил приказ старшего начальника. За проявленное при этом мужество и отвагу, беззаветную преданность Родине и верность военной присяге командиру танка младшему лейтенанту Ермолаеву Василию Антоновичу и механику-водителю Тимофееву Андрею Александровичу посмертно присвоено звание Героя Советского Союза, а их имена навечно занесены в списки 1-й роты танкового полка Кантемировской танковой дивизии.

Заканчивая разъяснение первого требования воинской дисциплины, можно напомнить молодым солдатам поддержку из принятого по предложению В. И. Ленина постановления V Всероссийского съезда Советов в 1918 году: «Гражданин, который получил оружие от Советской власти для защиты интересов трудящихся масс, обязан беспре-

<sup>1</sup> Пример описан в брошюре «Советская военная гордость и воспитание ее у военных моряков». Военно-морское издательство, М., 1952, стр. 35—36. Другие примеры, приведенные в главе, также заимствованы автором из книг, брошюр, газет и из жизни воинских частей.

словно подчиняться требованиям и приказам поставленных Советской властью командиров».

Воинская дисциплина обязывает каждого военнослужащего «стойко переносить все тяготы и лишения военной службы, не щадить своей крови и самой жизни при выполнении воинского долга».

При разъяснении этого требования следует обратить внимание на то, что воинский долг обязывает каждого военнослужащего постоянно быть готовым в любую минуту вступить в бой с врагом. А ведь бой требует исключительно большого напряжения моральных и физических сил. В бою приходится длительное время находиться под непрерывным воздействием артиллерийско-минометного и ружейно-пулевого огня противника, вести борьбу не только с пехотой, но и танками врага. Можно предполагать, учитывая возможности применения нашими вероятными противниками атомного, химического и бактериологического оружия, что довольно часто придется действовать в противогазах и других средствах защиты. В сложной боевой обстановке нужно будет отбивать яростные атаки врага, даже будучи ранеными. Бой придется вести днем и ночью, в дождь и слякоть, метель и вьюгу, но ничто не должно помешать выполнению воинского долга. Каждый военнослужащий должен быть готов стойко переносить всевозможные трудности во имя выполнения боевой задачи.

Далее уместно прервать разъяснение и спросить двух — трех солдат, как они понимают это требование Устава. При ответах важно подвести их рассуждения к тому, что требование Устава — это требование жизни, требование, вытекающее из необходимости победить врага и сохранить свою жизнь, защитить свою Отчизну.

Для иллюстрации рассказанного можно привести следующие примеры.

Наши воины обороняли семиэтажное здание в Сталинграде. Шли ожесточенные, непрерывные бои с превосходящими силами фашистов. Обрушились пять этажей здания. В нижнем этаже находились наши воины. Солдат Уразалиев, киргиз по национальности, произнес слова, свидетельствующие о несгибаемой воле советских людей: «Город устал... Дом устал... Камень устал... Мы не устали...»

В этих словах выражено умение советских воинов стойко переносить тяготы походно-боевой жизни.

Воинский долг заставляет каждого военнослужащего настойчиво овладевать воинским мастерством, а в бою —

стойко отстаивать занимаемые позиции, драться самоотверженно, до полной победы над врагом.

На подступах к Сталинграду шестнадцати воинам-гвардейцам во главе с младшим лейтенантом Кочетковым было приказано занять позицию на одной высоте. Они должны были удержать высоту до подхода подкрепления. Гвардейцы оборудовали свои позиции и приготовились достойно встретить врага. Вначале горсточка храбрцев успешно отразила четыре атаки итальянской пехоты, а затем атаку роты гитлеровских автоматчиков.

На рассвете следующего дня в атаку на позиции гвардейцев устремились двенадцать вражеских танков. У наших воинов не было противотанковых ружей и орудий. Кроме того, многие из них были ранены, в том числе и офицер Кочетков, который получил тяжелое ранение.

Начался неравный поединок. Один из гвардейцев, обвязав себя гранатами, бросился под гусеницы первого фашистского танка. Машина остановилась и запылала. Вскоре загорелись еще четыре танка, подбитые удачно брошенными гранатами. Пять вражеских танков повернули обратно, но два продолжали настойчиво ползти вперед.

К этому времени из шестнадцати гвардейцев в живых осталось только четверо — Чирков, Степаненко, Шуктомов и тяжело раненный младший лейтенант Кочетков. Они могли укрыться от танков на дне глубокого окопа или в овраге за высотой. Но это означало — не выполнить приказ, изменить воинскому долгу, нарушить воинскую дисциплину. Никто из них даже не подумал этого сделать. Положив в укрытие своего умирающего командира, трое героев взяли связки гранат и с возгласом «Нас не возьмешь!» бросились под танки. Последние две фашистские бронированные машины были подорваны.

Подошедшие через некоторое время к высоте солдаты из подразделения подкрепления увидели семь догоравших танков врага. Шестнадцать героев-гвардейцев погибли все до одного, но не отступили, не нарушили своего воинского долга.

Примерами доблести, мужества и героизма, когда наши солдаты, сержанты, офицеры и генералы не щадили своей крови и жизни при выполнении служебного долга, изобилует вся история наших Вооруженных Сил.

При наличии времени можно привести и другие примеры.

Крайне желательно на конкретных примерах показать,

как в дни мирной учебы войны соблюдают требования воинской дисциплины. Для молодых воинов-связистов можно привести такой пример.

Осенние тактические учения были в самом разгаре. На командный пункт непрерывно поступали данные о появлении и движении воздушных целей «противника». И вдруг прервалась телефонная связь. Восстановить ее командир приказал сержанту Ананьеву.

Столбы телефонной линии проходили по возвышенности, затем спускались к озеру, а у пересекавшей озеро дамбы входили в воду. На находившемся в пятидесяти метрах от берега столбе Ананьев заметил перехлестнувшиеся провода. «По-видимому, замыкание,— мелькнуло в голове сержанта.— Что же делать?» Ни лодки, ни плота поблизости не оказалось. А времени на раздумье не было. Командный пункт крайне нуждался в связи.

Недолго раздумывая, воин, оставив на берегу сумку с инструментами и захватив с собой кусачки и плоскогубцы, быстро вошел в воду. От холодной воды захватило дыхание. Глубина озера постепенно увеличивалась. Вода уже достигала груди, когда Ананьев добрался до столба. С большим трудом воину удалось взобраться на столб. Холодный осенний ветер пронизывал тело, оковеневшие пальцы отказывались слушаться. Огромным усилием воли сержант преодолел трудности, вскарабкался по столбу и разомкнул провода. Он с облегчением вздохнул и стал спускаться, мечтая о тепле. Но в это время воин заметил у третьего столба такое же замыкание. От одной мысли, что снова нужно пройти в ледяной воде еще дальше от берега, по телу пробежал неприятная дрожь. Но сознание воинского долга перебороло мелькнувшую слабость духа. Ананьев слез со столба и направился к новому месту повреждения линии. Когда илистое дно озера ускользнуло из-под ног, воин поплыл. Намокшая одежда и сапоги тянули вниз, волны хлестали в лицо, но воин упорно продвигался вперед. Вот, наконец, и столб. Порывы холодного ветра не остановили настойчивого воина. Крепко обхватив столб руками, сержант стал медленно карабкаться по нему.

Рискуя своей жизнью, сержант Ананьев достиг цели и честно выполнил свой воинский долг. Наши части продолжали вновь получать от радиолокационных станций данные о появлении воздушного «противника».

Воинская дисциплина обязывает каждого военнотружущего строго хранить военную и государственную тайну.

Под военной и государственной тайной подразумеваются такие сведения, которые могут дать врагу представление о мощи наших Вооруженных Сил, о военном, экономическом и политическом состоянии государства. Некоторые считают, что рядовому солдату неизвестны сведения, составляющие военную и государственную тайну. Конечно, характер сведений, известных, например, офицеру, значительно отличается от того, что известно солдату. Но в общей сложности как тому, так и другому доверена определенная доля военной и государственной тайны.

Очень важно предупредить молодых солдат, что иностранные разведки не гнушаются никакими средствами, чтобы добыть интересующие их сведения. Их агенты пытаются получить нужные им сведения путем подслушивания разговоров, подкупа, шантажа и вербовки неустойчивых элементов, путем фотографирования объектов, хищения документов секретного и служебного характера. Однако иностранные разведчики наталкиваются на бдительность наших советских людей и в первую очередь воинов Советской Армии.

Шпиону труднее, рискованнее и опаснее для самого себя решиться на хищение документов секретного характера, так как такой материал бдительно охраняется. Поэтому он собирает нужные ему сведения по частицам, суммирование и анализ которых позволяют ему составить полное представление о каком-либо объекте.

Молодым солдатам необходимо разъяснять, что военной тайной, например, являются сведения о том, какое оружие находится в подразделении, его боевые свойства и устройство, номер части и соединения и другие сведения.

Путем постоянного наблюдения и фотографирования шпион сможет собрать сведения о численности личного состава, вооружении и боевой технике. Имея такие данные, агент иностранной разведки легко может узнать состояние и боевую готовность подразделений, а следовательно, и части в целом.

Поэтому нужно быть осторожным в разговоре, не допускать служебных разговоров на улице и в общественных местах. К чему может привести излишняя словоохотливость, можно показать на следующем примере.

В одной части был такой случай. Ефрейтор Уманский познакомился с девушкой. При второй встрече в парке он слишком разоткровенничался. Дошло до того, что он похвалился, что они были на учении, и рассказал, какие на-

чальники были там. Успел пожаловаться на тяжелую солдатскую службу и неслучайно отозваться об одном требовательном офицере. В следующий воскресный день к быстро шагавшему ефрейтору Уманскому подошел незнакомый гражданин и попросил спичку. Прикуривая, он предложил войну папиросу. Тот не отказался. Незаметно состоялось знакомство. Незнакомец назвал двоюродным братом любимой ефрейтором девушки и передал от ее имени приглашение в гости.

В гостях ефрейтор Уманский познакомился еще с одним «братом», который, уловив удобный момент, грубо приступил к вербовке. Незнакомец почти дословно повторил рассказ ефрейтора об учении, а затем объявил, что воин уже нарушил присягу, разгласил военную тайну, за что будет сурово наказан. Шпион предложил ефрейтору сообщить ему время и место предстоящих учений, на которых должна была участвовать новая боевая техника. Больше от него ничего не требовалось; ему было обещано, что о его поступке никому не будет сообщено. После долгих угроз ефрейтор смалодушничал и согласился выполнить задание. Но ему не были известны требуемые от него сведения. Он вынужден был через своих товарищей из штаба части разузнать об этом. Один из друзей заметил настойчивость своего товарища и доложил своему начальнику. Были приняты соответствующие меры. В месте условленной встречи ефрейтор и «двоюродный брат» любимой девушки были задержаны. «Двоюродный брат» оказался шпионом иностранной разведки.

Пример показывает, как неосторожно сказанное слово может нанести большой вред не только человеку, произнесшему его, но и государству. Вот почему в народе бытуют мудрые пословицы: «Слово — серебро, молчание — золото»; «Слово не воробей, вылетит — не поймаешь»; «Сболтнется — не воротится»; «Не доверяй тайны другу, ибо у друга твоего есть еще более близкий друг»; «Один — тайна, два — полтайны, три — нет тайны»; «Жизнь отдавай, а тайны не выдавай»; «Храни тайну не только замком, но и языком»; «Бдительность проявлять — языком не болтать»; «Против вражеской лжи ухо остро держи»; «Не доглядишь оком, заплатишь боком»; «Болтун — находка для врага»; «Узнал сосед — узнал весь свет»; «Для шпиона суший клад, кто болтлив и простоват»; «Болтуны и шептуны Родине вредны».

Разведывательные органы иностранных государств,

инструктируя своих шпионов, особое значение придают умению разыскивать болтунов и хвастунов. Шпионам даются указания подслушивать разговоры таких лиц, подзадоривать их на хвастовство.

Военную и государственную тайну можно разгласить не только путем неосторожных разговоров, но и путем потери документа. Некоторые полагают, что это относится к документам с грифом «секретно». Это неверно. В каждом документе, даже без грифа, содержится хоть маленькая крупица военной тайны.

Например, солдату вручили строевую записку роты и приказали доставить ее в штаб батальона. Этот документ несекретный. Вбег утерял его. Будет ли это разглашением военной тайны?

Ответить на этот вопрос можно предложить двум — трем солдатам. При этом обязательно следует потребовать обосновать ответ. Командиру нужно подвести итог и сказать, что потеря строевой записки роты является разглашением военной тайны, потому что в ней указывается численность личного состава роты и ее вооружение.

Чаще всего солдаты допускают разглашение военной тайны в письмах своим родным, друзьям и товарищам, а некоторые — в личных дневниках. Неосторожные попытки указать место, где находится и в каком роде войск служит воин, — все это дает в руки шпиона ценные сведения. Необходимо напомнить обучаемым, что их письма родные, друзья или товарищи могут дать читать посторонним. Кроме того, нужно учитывать, что за письмами военнослужащих охотятся иностранные разведчики.

Военную и государственную тайну можно разгласить и путем потери или передачи газеты соединения незнакомому человеку или даже знакомому, но не имеющему к части никакого отношения.

Каналов и путей, через которые шпионы вражеской агентурной разведки добывают сведения о наших Вооруженных Силах, много. Долг каждого военнослужащего быть бдительным, строго хранить военную и государственную тайну.

После подобного рассказа целесообразно проверить, насколько правильно молодые солдаты поняли, что следует относить к военной и государственной тайне и какими путями она может быть разглашена.

При правильных ответах продолжать пояснения требований воинской дисциплины.

Воинская дисциплина обязывает каждого военнослужащего **«быть честным, правдивым, добросовестно изучать военное дело и всемерно беречь военное и народное имущество».**

Быть честным и правдивым — значит всегда говорить правду. Не даром говорят в народе: «Лучше горькая правда, чем красивая ложь». Быть честным и правдивым — значит ничего не скрывать от своих товарищей по службе и командиров, советоваться с ними, прислушиваться к добрым советам. Честность и правдивость должны быть в каждом поступке военнослужащего.

В народе испокон веков говорится: «Солдат чести не кинет, хоть головушка сгинет». Честность воина заключается в беспрекословном выполнении им требований военной присяги и уставов, приказов и распоряжений командиров и начальников, в образцовом несении службы и верности воинскому долгу.

О правдивости воина хорошо сказал поэт А. Твардовский в поэме «Василий Теркин».

«А всего много пуше  
Не прожить наверняка —  
Без чего? Без правды сухой.  
Правды, прямо в душу бьющей,  
Да была б она погуще,  
Как бы ни была горька.»

Очень часто приходится видеть, как некоторым молодым солдатам на первых порах службы не всегда удается правильно выполнить тот или иной изучаемый прием или действие. И это вполне понятно. Но обратиться за помощью к товарищу или командиру многие почему-то стесняются, считают неудобным. Эта ложная скромность является не чем иным, как оттенком не совсем правдивого поведения.

Особенно часто получают неприятности из-за того, что солдат, сделав какое-либо нарушение или получив замечание от незнакомого ему командира, не докладывает об этом своему непосредственному начальнику. И это делается сознательно, в надежде, что о проступке никто больше не узнает. Поступая так, солдат совершает второй проступок — нарушает порядок и дисциплину, становится на путь обмана, становится нечестным. В бою из-за нечестности и неправдивости воина могут быть лишние жертвы.

При разъяснении требования воинской дисциплины о необходимости **«добросовестно изучать военное дело»** сле-

дует рассказать, что молодые солдаты призваны с оружием в руках защищать свою Родину. В бою придется встретиться с сильным, хитрым, хорошо вооруженным и всесторонне подготовленным врагом, с его совершенной боевой техникой. Чтобы победить его, нужно быть настоящим мастером, отлично знать военное дело.

Родина дала воинам первоклассное вооружение и боевую технику, но нужно овладеть ими. Этого можно добиться лишь при условии настойчивого и кропотливого труда. Многие сначала у молодых солдат не будет получаться, но это не должно их огорчать, а тем более расхолаживать. В военном деле ничто без трудностей не дается. От каждого воина требуется внимание на каждом занятии, использование каждой свободной минуты для самостоятельного изучения уставов и наставлений, для повторения уже изученных приемов.

Здесь же целесообразно рассказать, с каким упорством и настойчивостью овладевают военным делом воины части. В частности, сообщить имена солдат, в совершенстве овладевших всем штатным оружием стрелковой роты, назвать экипажи танков и расчеты артиллерийских орудий, в которых достигнута полная взаимозаменяемость. При этом подчеркнуть, что этого воины добились в свободное от занятий время, по собственной инициативе и что это очень важно в условиях боевых действий.

Приступая к разъяснению требования воинской дисциплины — **«всемерно беречь военное и народное имущество»**, следует рассказать, что оружие, обмундирование и снаряжение солдат, а также все имущество и вооружение, имеющиеся в подразделении и части, являются военным и народным имуществом. Государство ежегодно затрачивает на все это огромные средства. Бережно относиться ко всему народному имуществу — долг каждого военнослужащего. Своим бережливым отношением к имуществу военнослужащие экономят государственные средства, которые народ может использовать для улучшения своего благосостояния.

Здесь можно рассказать о солдатах части — автомобилистах и танкистах, которые своим бережливым отношением к дорожной технике увеличивают сроки межремонтных пробегов, экономят горючее. Для подтверждения привести примеры, когда воины, рискуя собственной жизнью, спасают от повреждения боевую технику и имущество,

На одном из тактических учений произошел такой случай. В ходе боя «противник», перегруппировав свои силы, внезапно перешел в контратаку. Впереди контратакующих шли танки. Своим массированным ударом они должны были пробить брешь в боевых порядках наступающих. Создавалось угрожающее положение.

В этот кризисный для наступающих момент боя воины-артиллеристы получили приказ выкатить орудия на высоту «Безымянная» и огнем прямой наводки преградить путь танкам «противника».

Одной из первых на высоту поднялась автомашина с орудийным расчетом сержанта Сардлеевского. По команде «К бою» воины быстро отцепили пушку. Но не успели артиллеристы взяться за станины, чтобы установить орудие на огневую позицию, как пушка по скользкому каменистому грунту покатила под уклон. Впереди нее был глубокий овраг. Первым к пушке подоспел командир соседнего орудийного расчета младший сержант Гайбулаев. Он цепко ухватился за скобу станины и попытался отвести ее в сторону, чтобы изменить направление движения пушки. Но в это время он поскользнулся, и пушка потащила его за собой. На выручку поспешил орудийный номер из расчета сержанта Сардлеевского комсомолец рядовой Николай Никоноров. Действуя смело и решительно, он помог младшему сержанту Гайбулаеву освободить руку, попавшую под скобу, а затем, рискуя жизнью, ухватился за станину и, напрягая все силы, резким рывком отвел ее влево и повернул орудие в противоположную сторону. Это произошло буквально в 3—4 м от края обрыва. Благодаря смелым и инициативным действиям рядового Никонорова, его сметке и сноровистости были спасены командир и противотанковое орудие.

Рядовой Кошкин стоял на посту. Привычным зорким взглядом он окидывал находившийся под охраной объект и каждый раз удовлетворенно отмечал про себя: «Все в порядке!». Холодный ветер обдаёт фигуру часового, в лицо бьет колючая поземка. Он глубже втягивает голову в плечи, ускоряет шаг. Вот он повернулся у бензохранилища и застыл на месте: впереди, на обвисших проводах, ведущих в помещение, пляшет небольшое пламя. «Замыкание» — пронеслось в голове. Солдат побежал к столбу. Поблизости не было никаких подручных средств, которыми можно было бы предотвратить распространение огня. Кошкин подпрыгивает и сильным ударом режущей сторо-

ной штыка срывает провод. В какое-то мгновение солдат ощутил толчок в плечо, упал. Но главное сделано. Кошкин поднялся и затоптал тлеющие провода. Из караульного помещения бежали солдаты, поднятые по сигналу. Но их помощь оказалась уже ненужной. Находчивость помогла воину спасти дорогостоящее народное достояние от пожара и взрыва.

И так везде. Находясь часовым на посту, исполняя повседневно свои служебные обязанности, на занятиях по различным предметам обучения, воины, нередко рискуя жизнью, спасают военное и народное имущество.

Воинская дисциплина обязывает каждого военнослужащего «оказывать уважение начальникам и старшим, строго соблюдать правила воинской вежливости и отдания чести». При разъяснении этого требования надо напомнить, что в армии есть начальники и подчиненные. Начальнику предоставлено право отдавать приказание подчиненным. Для солдат начальниками являются все сержанты и старшины одной с ними части, а также все офицеры, генералы, адмиралы, маршалы родов войск, главные маршалы родов войск и Маршалы Советского Союза. Эти же лица для солдат будут и старшими. Кроме них, старшими для рядовых являются сержанты и старшины другой части, а также ефрейторы (на флоте — старшие матросы) одной с ними части.

Оказывать уважение начальникам и старшим — значит повиноваться им, беспрекословно выполнять все их распоряжения, соблюдать правила воинской вежливости. Если, например, младший сидит и свободных мест нет, то при появлении начальника (старшего) он обязан встать и предложить свое место. При входе или выходе пропустить вперед начальника или старшего. При необходимости пройти там, где стоит сержант или офицер, следует спросить на то разрешение.

Разъяснением требования воинской дисциплины о необходимости соблюдать правила отдания чести заканчивается занятие.

В конце занятия рекомендуется проверить солдат в правильном понимании рассказанного. Для проверки знаний путем опроса можно рекомендовать следующие вопросы:

1. Что такое воинская дисциплина?
2. Что значит выполнить приказ командира точно и в срок?

3. Почему нужно строго хранить военную и государственную тайну?

4. В чем заключается правила воинской вежливости?

5. В чем заключается воинский долг солдата?

Для проверки знаний путем решения примеров-задач можно рекомендовать следующие примеры-задачи и ответы на них.

#### Примеры-задачи.

Пример первый. Рота выстроена для следования в столовую. Старшина роты подал команду: «Рота — вольно». Подойдя к рядовому Котлярову, сделал ему замечание о плохой заправке гимнастерки. Рядовой Котляров ответил: «Виноват, товарищ старшина» — и начал быстро расправлять складки гимнастерки.

Какие нарушения допустил рядовой Котляров?

Ответ. Рядовой Котляров допустил три нарушения Строевого устава. Он нарушил требование ст. 25, в которой говорится, что солдат обязан «аккуратно заправить обмундирование, правильно надеть и пригнать снаряжение»; разговаривал в строю, отвечая на замечание старшины роты; согласно ст. 28 Строевого устава в строю разрешается негромко разговаривать только после команды «Заправиться»; после команды «Вольно» начал заправлять обмундирование, тогда как это делается после команды «Заправиться».

Пример второй. В курительной комнате сержант Михайлов, подойдя к стоявшим у окна двум солдатам, обратился к одному из них: «Рядовой Петренко, Вы не забыли, что сегодня заступаете в наряд дневальным по роте?» Рядовой Петренко принял положение «смирно» и ответил: «Не забыл, товарищ командир отделения». Стоявший с ним рядом в положении «вольно» рядовой Божко при этом продолжал курить.

Кто из солдат допустил нарушения воинской дисциплины и какие?

Ответ. Рядовой Петренко и стоявший рядом с ним допустили по одному нарушению воинской дисциплины. Рядовой Петренко должен был ответить: «Никак нет, товарищ сержант». Его товарищ обязан был спросить разрешение у сержанта на продолжение курения.

Подобных примеров командир роты может составить столько, сколько сочтет необходимым. Желательно примеры-задачи брать непосредственно из жизни своего подразделения. Эти примеры будут более доходчивыми.

В конце занятия рекомендуется дать задание всем солдатам в часы самоподготовки выучить наизусть ст. 1 и 3 Дисциплинарного устава.

#### ДИСЦИПЛИНАРНЫЕ ВЗЫСКАНИЯ И ПООЩРЕНИЯ

Занятие по теме «Дисциплинарные взыскания и поощрения» целесообразно провести командирам взводов со своими взводами методом беседы.

Порядок подготовки к занятию примерно такой, как и к занятию по теме «Воинская дисциплина».

Учебными вопросами данного занятия могут быть:

1. Виды дисциплинарных взысканий, порядок их наложения и приведения в исполнение.

2. Наложение дисциплинарных взысканий в особых случаях.

3. Виды поощрений.

Занятие рекомендуется начать с проверки знаний молодыми солдатами предыдущей темы. При этом главное внимание необходимо обратить на знание наизусть ст. 1 и 3 Дисциплинарного устава и понимание существа их требований.

Приступая непосредственно к теме занятия, командир разъясняет, что наложение дисциплинарных взысканий и поощрение военнослужащих являются средствами правильного воспитания воинов. Дисциплинарному взысканию военнослужащие подвергаются за нарушение воинской дисциплины или общественного порядка, если совершенный проступок не влечет за собой предания суду. За усердие по службе и ревностное выполнение своего воинского долга военнослужащие поощряются.

В зависимости от характера проступка, обстоятельств, при которых он был совершен, прежнего поведения виновного, продолжительности нахождения его на службе и степени знания порядка службы на рядовых могут налагаться следующие дисциплинарные взыскания: выговор; неувольнение из расположения части до 1 месяца; назначение вне очереди в наряд по службе (за исключением назначения в караул) или на работу до 5 нарядов; простой арест до 20 суток; строгий арест до 15 суток; лишение нагрудного знака отличника и лишение звания «ефрейтор».

После этого необходимо подробно разъяснить порядок наложения взысканий и приведения их в исполнение; рас-

сказать, какие наиболее характерные проступки совершают военнослужащие, подчеркнуть при этом, что при некоторых обстоятельствах дисциплинарное взыскание может быть более строгим. В частности, это может быть при условии, если виновный неоднократно совершал проступок одного и того же характера, если проступок совершен при исполнении служебных обязанностей или повлек за собой существенное нарушение порядка.

Рассказы о видах дисциплинарных взысканий, порядке их наложения, характере проступков и их последствиях рекомендуется иллюстрировать яркими примерами из повседневной жизни подразделения и части.

Примеры следует брать применительно к обязанностям военнослужащих по соблюдению воинской дисциплины, изложенным в ст. 3 Дисциплинарного устава. Если, например, воин, находясь часовым на посту, нарушит требования Устава гарнизонной и караульной служб, не будет зорко охранять порученный ему объект, то объект может быть взорван или разрушен врагом. Из-за неточного выполнения одним военнослужащим приказа командира в боевой обстановке подразделение может понести большие потери. Если воин будет плохо учиться, не будет беречь свое оружие и ухаживать за ним, то в бою это оружие может отказать, подвести воина, а воин — своих товарищей. Такие разъяснения даются по каждому пункту требований воинской дисциплины, изученных на предыдущем занятии. При этом, поскольку молодые солдаты уже должны твердо знать свои обязанности по соблюдению воинской дисциплины, целесообразнее по каждой из этих обязанностей задавать им вопросы о том, к чему может привести то или иное нарушение ее. После ответов нескольких солдат подвести итог, привести убедительный пример.

В процессе пояснения необходимо обратить внимание молодых солдат на то, что сержанты и офицеры роты, в которой они служат, сначала ограничиваются терпеливым разъяснением существующего воинского порядка, правил взаимоотношения между военнослужащими. Но с каждым днем требования к молодым солдатам будут возрастать, становиться все строже, а за сознательное нарушение уже известных уставных положений они будут подвергаться строгим дисциплинарным взысканиям.

При разъяснении этих положений обучаемые должны почувствовать, какие неприятные последствия могут быть от нарушения воинской дисциплины и какой позор для

воина, особенно коммуниста и комсомольца, иметь любое взыскание.

Важно, чтобы солдаты поняли, что любым нарушением воинской дисциплины солдат вредит не только себе и своим товарищам, но вредит своей стране, Родине, которую он призван защищать. Суть не столько в том, что командир справедливо наказал за совершенный проступок, сколько в том, что проступок воина нанес ущерб боевой готовности войск. А ведь «от беспорядка и сильная рать погибает», — гласит народная мудрость.

В заключение следует рассказать солдатам о порядке наложения дисциплинарных взысканий за нарушения воинской дисциплины при нахождении вне расположения части (в особых случаях).

При рассмотрении вопроса о поощрениях нужно рассказать, какие применяются виды поощрений и за что. О таких поощрениях, как предоставление краткосрочного отпуска, фотографирование при развернутом Знамени части (рис. 14), сообщение на Родину и по месту прежней работы военнослужащего о его успехах, награждение нагрудными знаками и занесение в «Книгу почёта», целесообразно рассказать на примерах из жизни подразделения и части. Например, командир может показать фотокарточку солдата части, сфотографированного у развернутого Знамени, и объяснить, за что он удостоен такого поощрения; прочитать письмо, которое было послано родным одного из воинов части; показать нагрудные знаки отличников, которыми награждены сержанты и старослужащие солдаты. Рассказ должен быть увлекательным и призывать солдат честно и добросовестно выполнять воинский долг.

Сообщать молодым солдатам о том, кто из командиров и какие имеет дисциплинарные права, не следует. Это больше относится к командирам, которые должны знать свои права и уметь ими правильно пользоваться.



Рис. 14. У развернутого Знамени



В связи с тем, что с молодыми солдатами отдельного занятия по теме «Жалобы и заявления» не проводится, целесообразно в конце данного занятия разъяснить содержание статей Дисциплинарного устава о том, на что могут солдаты подавать жалобы и заявления и порядок их подачи. При пояснении подчеркнуть, что предоставленные каждому военнослужащему права подавать жалобы и заявления направлены на то, чтобы все воины Вооруженных Сил. В нашей армии и солдат и командир призваны решать единую задачу — зорко охранять государственные интересы своего Отечества. По любому интересующему воина вопросу он может получить исчерпывающий ответ в уставах и у своих непосредственных и прямых начальников.

Заканчивая занятие, необходимо при помощи контрольных вопросов проверить знания молодых солдат, а затем указать, какие статьи Дисциплинарного устава необходимо прочитать или выучить в часы самостоятельной подготовки.

### УСТАВ ВНУТРЕННЕЙ СЛУЖБЫ

По Уставу внутренней службы программой предусматривается изучение следующих тем: «Военная присяга и Знамя части»; «Военнослужащие и взаимоотношения между ними»; «Размещение военнослужащих»; «Распределение времени и повседневный порядок»; «Суточный наряд и обязанности дневального», «Виды и нормы довольствия солдата».

При определении последовательности прохождения этих тем целесообразно исходить из того, что необходимо молодым солдатам в начале прохождения воинской службы. В частности, молодые солдаты должны узнать обязанности военнослужащих и взаимоотношения между ними. С первых же дней службы солдатам придется находиться в суточном наряде и выполнять обязанности дневального по роте. Следовательно, по этим темам и нужно провести занятия на первой же неделе.

С видами и нормами довольствия солдата, вопросами размещения военнослужащих и распределения времени, а также с повседневным порядком молодые солдаты вкратце будут ознакомлены в день прибытия в часть, затем будут сталкиваться с ними ежедневно. Плановые занятия по этим темам можно провести на последующих неделях.

Со Знаменем части, с содержанием и требованиями военной присяги целесообразно ознакомить молодых солдат в последние дни отдельного периода обучения, т. е. перед приведением их в торжественной клятве. Кроме того, со Знаменем части во многих частях и подразделениях молодых солдат обычно знакомят во внеурочное время, на вечерах встречи с ветеранами части, Героями Советского Союза или отличниками боевой и политической подготовки части.

Однако это не означает, что последовательность изучения тем по Уставу внутренней службы должна быть только такой и что занятие по теме «Военная присяга и Знамя части» обязательно нужно планировать на последнюю неделю. Вполне возможны и другие варианты порядка изучения тем, а занятие по теме «Военная присяга и Знамя части» может быть проведено даже на первой неделе, чтобы дать молодым солдатам более полное представление о тех требованиях, которые предъявляются к ним воинской службой.

Занятия по изучению положений Устава внутренней службы обычно проводятся методом показа и тренировки в исполнении требований Устава, но по некоторым темам — путем разъяснения содержания отдельных его статей. Занятия проводят как командиры отделений, так и командиры взводов.

В процессе изучения уставных положений необходимо использовать художественные и военно-учебные кинофильмы. В частности, накануне дня проведения занятия по теме «Военная присяга и Знамя части» надо показать солдатам кинофильм «Знамя части», а по теме «Военнослужащие и взаимоотношения между ними» — художественный фильм «Случай с ефрейтором Кочетковым».

При изучении положений Устава внутренней службы следует иметь в виду, что самым эффективным методом усвоения их является точное выполнение требований Устава в повседневной жизни. Солдат должен видеть практическое выполнение требований Устава внутренней службы в подразделении. Толку мало, если молодым солдатам только рассказывать о том, что они обязаны отдавать воинскую честь и обращаться один к другому на «Вы», а в это время офицеры и сержанты роты будут обращаться между собой на «ты» или не отдавать чести и не отвечать на отдавание чести подчиненными.

Трудно молодому солдату разьяснить уставные требования о распределении времени и соблюдении повседневного порядка, если установленный в роте порядок нарушается. Следовательно, от каждого офицера и сержанта требуется не только терпеливая, настойчивая и повседневная требовательность к воинам в точном выполнении требований Устава, но и личная примерность. Это поможет обучаемым быстрее приобрести военные привычки.

Не следует забывать, что нарушения уставов возникают у молодых солдат бессознательно, из-за незнания условий воинской жизни и своих обязанностей. Значительно легче сразу приучить молодого солдата точно действовать по Уставу, чем впоследствии переучивать, когда все его товарищи уже втянутся в воинскую жизнь.

Можно рекомендовать следующий порядок проведения занятий по программным темам Устава внутренней службы.

#### ВОЕННОСЛУЖАЩИЕ И ВЗАИМООТНОШЕНИЯ МЕЖДУ НИМИ

На занятие целесообразно вынести три следующих учебных вопроса: 1) Общие обязанности военнослужащих. 2) Взаимоотношения между военнослужащими. 3) Обязанности солдата.

Этими тремя учебными вопросами охватывается все содержание темы.

**Общие обязанности военнослужащих.** При ознакомлении молодых солдат с общими обязанностями военнослужащих необходимо поочередно разьяснить содержание первых пяти статей Устава внутренней службы Вооруженных Сил Союза ССР.

При разьяснении положений ст. 1 Устава внутренней службы следует подчеркнуть, что воин Советской Армии призван с оружием в руках защищать государственные интересы своей Отчизны, своего родного народа, всего лагеря мира и демократии. Советский воин есть защитник прав свободлюбивого человечества, завоеваний Великой Октябрьской социалистической революции. Это ко многому обязывает каждого военнослужащего.

Чтобы быть достойным защитником Родины, каждый военнослужащий «должен свято и нерушимо соблюдать военную присягу; быть дисциплинированным, честным, правдивым, храбрым и не щадить своих сил и самой жизни при выполнении воинского долга; беспрекословно повино-

ваться начальникам и защищать их в бою; как зеницу ока оберегать Знамя своей части» (ст. 1 Устава внутренней службы).

При разьяснении этого положения Устава основное внимание следует обращать на необходимость защиты начальников в бою. О том, как и почему необходимо оберегать Знамя своей части, лучше рассказать при проведении занятия по теме «Военная присяга и Знамя части». С требованиями Устава о соблюдении военной присяги, выполнении воинского долга и беспрекословном повиновении начальникам молодые воины были ознакомлены на занятиях по теме «Воинская дисциплина». Поэтому на данном занятии необходимо путем постановки конкретных вопросов или решения практических примеров-задач проверить и закрепить знания обучаемых.

Разьясняя требование Устава о необходимости защиты командира в бою, нужно стремиться к тому, чтобы молодые солдаты поняли, что без начальника воевать нельзя, а тем более невозможно добиться победы. Еще в старину русские люди говорили: «Сильна рать воеводу»; «Войско без вожака, что ружье без курка»; «Рота без командира, что туловище без головы».

В современном бою используется различное оружие и многообразная, сложная боевая техника. На поле боя одновременно действуют автоматчики, пулеметчики, гранатометчики, минометчики, артиллеристы, танкисты, летчики, саперы, химики, связисты и воины других военных специальностей. Каждый из них выполняет свою определенную задачу. Если их действия не будут согласованы между собой, если каждый из них не будет получать своевременно конкретных боевых задач, невозможно будет добиться победы. Именно благодаря командиру, благодаря его умелой организации боя и твердому управлению подчиненными в бою действия солдат и подразделений в целом становятся согласованными и целеустремленными.

Командир — душа боя. Своими умелыми и настойчивыми действиями он обеспечивает успех в бою. Примером стойкости и отваги командир ободряет и вдохновляет подчиненных, поддерживает в них боевой дух и наступательный порыв.

От командира во многом зависит достижение победы в бою, поэтому противник стремится вывести из строя в первую очередь командиров.

Защита командира в бою — одна из лучших традиций

воинов Советской Армии и Флота. «Береги командира в бою, защищай, как жизнь свою», — гласит народная пословица. Имеются многочисленные примеры, когда солдаты старой русской армии грудью защищали своих командиров. Конечно, русские воины жертвовали своей жизнью во имя тех командиров, которые, несмотря на существовавшую тогда в армии классовую и национальную вражду, заботливо относились к солдатам. Вот пример о Суворове. Однажды в самый разгар боя под Кинбурном, чтобы воодушевить солдат, Суворов бросился в атаку. Увлеченный боевыми действиями, он не заметил, как на него накинулись трое турок. Вражеские солдаты пытались захватить в плен отважного генерала. Солдат Новиков поспешил на выручку своего любимого командира. Он заколол двух турок, а третьего обратил в бегство.

В истории Советских Вооруженных Сил имеется много замечательных примеров самопожертвования воинов во имя спасения жизни своих командиров. Всем хорошо известна кинокартина «Чапаев», в которой показано, как ординарец легендарного героя гражданской войны Петька стойко защищал своего любимого командира от наседавших бело-гвардейцев.

В годы Великой Отечественной войны суровая фронтная жизнь сроднила солдат и командиров. Своей беззаветной преданностью Родине, Партии и Правительству, храбростью, отвагой, незнанием страха в бою и высоким воинским мастерством наши командиры завоевали любовь и доверие своих подчиненных. В самой трудной обстановке, в разгар боя солдаты всегда охраняли и защищали своих командиров. Таких примеров немало.

Однажды гитлеровские автоматчики окружили находившихся в доме командира Семенова и рядового Игнатова. Выхода не было. Фашисты торжествовали. Они выкрикивали: «Рус, сдавайся!» Советские воины, забравшись на чердак, открыли огонь по врагам. Бой затянулся до вечера. Офицер Семенов был тяжело ранен, рядовой Игнатов продолжал стрелять, бережно расходуя патроны. Гитлеровцы подожгли дом. И вот сквозь огонь и вражеское окружение рядовой Игнатов вынес своего тяжело раненного командира и доставил его на перевязочный пункт. Жизнь командира была спасена.

Вот еще пример. Однажды младший лейтенант Суров и солдат Каплунов вели разведку в тылу противника. Они внимательно изучали его расположение. Но враг заметил

их и открыл огонь. Советские воины, преследуемые противником, пытались возвратиться в свое расположение. Неподалеку от вражеского переднего края младший лейтенант Суров был тяжело ранен. Рядовой Каплунов положил его себе на спину и пополз в расположение своих войск. В это время он был также ранен. Офицер потерял сознание. А солдат Каплунов, будь он один, мог бы еще ползти. Но с ним был командир, и он не мог оставить его в беде. Солдат перевязал раны себе и командиру, вырыл окоп и стал отстреливаться от наседавших гитлеровцев. Меткими выстрелами он уничтожил несколько фашистов. И когда уже кончились последние патроны, к окопу пробрался боец Богарлин. Он поочередно вынес с поля боя младшего лейтенанта Сурова и солдата Каплунова.

Третий пример. В одном из наступательных боев взвод под командованием лейтенанта Исмаила Баширова неожиданно был контратакован. Завязалась жестокая рукопашная схватка. Огнем из автомата офицер Баширов уничтожил девять гитлеровцев. Но в пылу боя он не заметил, как сбоку от него в кустах появился вражеский солдат. Фашист вскинул автомат и прицелился в офицера Баширова. Решали секунды. В этот момент рядовой Яков Кучеров вихрем рванулся вперед и своим телом заслонил лейтенанта (рис. 15). Раздался выстрел, и вражеская пуля пробила грудь героя. Жизнь командира была спасена, и он продолжал руководить взводом, уничтожая врага.

Не только в боевой обстановке, но и в дни мирной учебы воины оберегают и защищают командиров от неожиданно возникающих опасностей.

Это случилось осенью 1958 года. Тактические учения подходили к концу. Спускались вечерние сумерки, когда рота получила приказ на совершение марша. Начавшийся с утра дождь к вечеру усилился.

Старший лейтенант Г. Иванов, отдав приказание о перестроении колонны автомобилей, решил проверить, есть ли обезд. Недалеке от дороги он заметил темное пятно, подошел к нему и наклонился. Вдруг земля под его ногами поползла вниз, увлекая офицера за собой. Иванов с трудом уцепился за выступ скалы и повис над бездной океана.

Никто из воинов не видел внезапно происшедшего с их командиром несчастья. Водитель рядовой Курапов, получивший перед этим приказ офицера стать в голове колонны, стал выводить автомобиль. Еще немного — и автомо-



Рис. 15. Воин рванулся вперед и своим телом заслонил лейтенанта

били мог свалиться с обрыва. В это время солдаты услышали голос старшего лейтенанта: «Стой! Назад!» Подбежав к обрыву, воины поняли, в какой тяжелой беде находится их командир. Рядовой Курапов схватил из машины трос и бросил его конец офицеру. Но трос оказался коротким. Не хватило еще полутора метров.

Тогда рядовой Игнатюк решил лезть по тросу на помощь своему командиру. Он быстро «шагнул к краю обрыва. В лицо ударил порыв ветра. Провал зиял угрожающей темнотой. На миг стало страшно. Но солдат переборол страх. Мысль о том, что командир в опасности, придала ему силы. Игнатюк схватился за трос и, рискуя сорваться, полез вниз.

Дождь хлестал не переставая. Ноги скользили по мокрой стенке обрыва, не находя опоры. Приходилось все время держаться на руках. Ломило кисти.

Вот и конец троса.

— Товарищ старший лейтенант, — крикнул солдат, — беритесь за мои ноги!

— Не надо, — сказал офицер. — Вдвоем мы можем справиться.

— Скорее!

Голос Игнатюка прозвучал так повелительно, что Иванов понял: если он не примет помощи солдата, тот полезет еще дальше и тогда уже непременно сорвется. Офицер послушно ухватился за его ноги.

Теперь два человека висели на конце троса. Солдаты наверху попытались вытащить их, но эта попытка не увенчалась успехом: тяжесть была слишком велика.

Минуты шли, а положение оставалось без изменений.

— Лезьте наверх! — сказал офицер, видя, что солдат теряет последние силы. Но тот отрицательно замотал головой...

— Сперва вы...

В это время солдаты, сбегавшие в соседнее подразделение, принесли ремни от безоткатных орудий. Кто-то хотел бросить их вниз. Но Курапов перехватил ремни налету.

— Нужно спешить! — сказал он. — А так мы долго пробросаем. Они не поймают: ветер!

И, не слушая возражений, солдат быстро скользнул вниз по тросу. Над бездной теперь повисло трое. Схватив конец ремня, Игнатюк обвязал им командира за пояс. Офицер попробовал протестовать.

— Нет, — заявили оба солдата. — Вы — первым!

Делать было нечего: Иванов согласился. Дружными усилиями его вытащили наверх. А затем были подняты и Игнатюк с Кураповым»<sup>1</sup>.

Указом Президиума Верховного Совета СССР от 12 декабря 1958 года рядовые Игнатюк М. М. и Курапов В. И. за мужество и отвагу, проявленные при спасении командира, награждены медалями «За отвагу».

Недаром в армии среди солдат бытуют поговорки: «Себя не пощади, а командира спаси»; «Уважай командира пуще всего: над тобой Родина поставила его».

Из содержания ст. 2 Устава внутренней службы необходимо подробно разъяснить следующие обязанности: «постоянно совершенствовать свои военные и политические знания; в совершенстве знать и беречь вверенное ему вооружение и боевую технику, а также беречь военное и народное имущество; проявлять разумную инициативу; ... дорожить войсковым товариществом, помогать товарищам словом и делом, удерживать их от недостойных поступков и, не щадя своей жизни, выручать их из опасности».

Разъяснение обязанности военнослужащих «твердо знать, умело и добросовестно выполнять свои обязанности» целесообразно увязать с изучением обязанностей солдат, т. е. с третьим учебным вопросом данного занятия. На остальных обязанностях военнослужащих («стойко переносить все тяготы и лишения военной службы» и «быть бдительным, строго хранить военную и государственную тайну») рекомендуется особо не останавливаться, поскольку с этим обучаемые были ознакомлены при изучении положений Дисциплинарного устава. Необходимо лишь проложить понимание молодыми солдатами сущности этих обязанностей.

При разъяснении обязанности военнослужащих «постоянно совершенствовать свои военные и политические знания» необходимо обратить внимание молодых солдат на то, что военное дело непрерывно развивается и движется вперед. Ежегодно на вооружение частей и соединений поступает новое оружие и боевая техника. Появление на вооружении армий атомного оружия и других средств массового поражения, а также радиолокационной и инфракрасной техники внесло много нового в характер ведения боевых действий. Военная техника постоянно совершенствуется, ее устройство значительно усложняется. Вот почему необхо-

<sup>1</sup> Газета «Суворовский натиск» от 3 октября 1958 года.

димо постоянно совершенствовать свои знания. Тот, кто не будет систематически изучать военное дело, несомненно, отстанет, а отсталых бьют.

Разъясняя обязанность военнослужащих «в совершенстве знать и беречь вверенное ему вооружение и боевую технику, а также беречь военное и народное имущество», основное внимание следует обратить на то, что оружие, военное и народное имущество являются государственным достоянием. Оно изготовлено на народные средства. Каждое продление срока жизни оружия, боевой техники и другого военного имущества является экономией государственных средств.

Оружие и боевая техника вручаются воину для защиты социалистического Отечества, поэтому их нужно отлично знать и владеть ими в совершенстве. О том, как это важно, свидетельствуют многочисленные примеры из опыта Великой Отечественной войны.

В одном из боев три наши артиллерийские батареи оседлали важную в тактическом отношении дорогу. Вскоре противник перешел на этом участке в наступление. Против наших артиллеристов фашисты направили около тридцати танков с пехотой. Силы были явно неравными — на одно орудие приходилось по три — четыре гитлеровских танка. Орудие старшего сержанта Татарникова оказалось против фланга наступавшего врага. Подпустив танки противника на 400—500 м, расчет открыл огонь. Первым же выстрелом один танк был выведен из строя. Наводчик Шамраев навел орудие на вторую бронированную машину и подбил ее.

Неожиданный огонь с фланга ошеломил противника, и он начал перестраивать свой боевой порядок. Замешательством врага воспользовался наводчик и подбил еще одну машину. Противник обнаружил орудие и сосредоточил по его позиции огонь. Осколком вражеского снаряда был выведен из строя наводчик Шамраев, тяжело ранен командир орудия старший сержант Татарников. Превозмогая боль, Татарников продолжал командовать орудием. Вместо вышедшего из строя наводчика у панорамы стал заряжающий рядовой Руденко. Он сам подносил снаряды, заряжал орудие и вел меткий огонь. В этом бою орудийный расчет уничтожил восемь фашистских танков, остальные отошли. Победа артиллеристов над превосходящими силами врага стала возможной благодаря любви наших воинов к своему орудью, отличному знанию его. Каждый орудийный номер в совершенстве знал не только свои обязанности, но мог в

любой момент заменить вышедшего из строя товарища. Так и сделал рядовой Руденко, сразу заменивший наводчика и продолжавший метким огнем поражать врага.

Без отличного знания оружия и боевой техники победить сильного, технически оснащенного противника в современном бою нельзя.

На обязанности «**проявлять разумную инициативу**» необходимо остановиться подробнее, поскольку «Без инициативного, сознательного солдата и матроса невозможен успех в современной войне»<sup>1</sup>.

Под словом «инициатива» принято понимать почин, побуждение к началу какого-нибудь дела, способность выдвигать новые идеи, предложения и самостоятельно действовать. Проявление разумной инициативы одним воином обеспечивает условия для успешного выполнения боевой задачи подразделением, спасает жизнь десяткам и сотням бойцов. Проявить инициативу в бою — значит внезапно и неожиданно для противника совершить такие действия, в результате которых он окажется в данный момент в невыгодном положении и понесет потери.

Инициативные действия военнослужащего основаны на правильном понимании задачи и сложившейся обстановки. Суть этих действий заключается в том, что военнослужащий применяет наилучшие способы выполнения задачи в неожиданно сложившейся обстановке, правильно использует ее благоприятные условия и немедленно принимает меры против возникшей угрозы. Военнослужащий, проявляющий инициативу, всегда оказывается в более выгодном положении. Он навязывает свою волю противнику, диктует ему свои условия, заставляет врага драться в невыгодной для него обстановке. Преимущество инициативы в том и заключается, что противостоящий противник не знает и не может предугадать намерения и цели своего врага. Именно поэтому тот, в чьих руках находится инициатива, всегда добивается победы.

Разумную инициативу можно проявить в любом деле, на занятиях и в повседневной жизни. Для подтверждения этой мысли целесообразно привести один — два примера из опыта боевой учебы. Примером проявления инициативы в бою может служить следующий боевой эпизод.

Это было в конце января 1944 года. Наши войска вели успешные наступательные бои по освобождению Правобе-

<sup>1</sup> В. И. Ленин. Сочинения, т. 8, стр. 35.

режной Украины. Подразделение, в составе которого действовало отделение под командованием сержанта Артюхова, получило приказ выбить из села фашистов.

К рассвету подразделение достигло железнодорожного полотна, при переходе которого было обнаружено противником. Враг открыл артиллерийский огонь. Снаряды рвались в расположении наступающих. Неопытные молодые солдаты растерялись и сразу же залегли. Они не понимали, что, остановившись на месте, помогают вражеским артиллеристам выводить их из строя. Выручила инициатива опытного воина сержанта Артюхова. Он быстро подбежал к двум лежавшим рядом бойцам, крикнул им: «Вперед!» и сам кинулся первым. Его примеру последовали остальные, и подразделение благополучно вырвалось из зоны артиллерийского обстрела.

Под воздействием огня артиллерии, минометов, пулеметов и автоматов противника наши бойцы медленно приближались к селу. Постепенно спускались на землю вечерние сумерки. Воины смутно различали фигуры перебежавших от дома к дому вражеских солдат и вели по ним пулеметный огонь.

Наступила решающая минута боя. По условному сигналу подразделение поднялось в атаку. Внезапно по атакующей цепи застрочили два вражеских пулемета. Упал раненый командир взвода младший лейтенант Абидулин и еще несколько солдат. Остановились и залегли остальные. Гнетущее чувство обреченности на миг охватило бойцов, лишившихся своего командира. Но оно продолжалось недолго.

— Взводом команду я. Окопаться немедленно! — крикнул воинам сержант Артюхов.

Вражеские же пулеметы все продолжали стрельбу, не давая возможности подняться и возобновить атаку. «Как быть? — рассуждал сержант Артюхов. — Ведь уже темнеет. Пушку на такое близкое расстояние не подтянешь, а бить издали бесполезно: по своим можно угодить, да и цель плохо видна». И сержант решил сам уничтожить пулеметы противника.

Вначале Артюхов выдвинул на левый фланг ручных пулеметчиков и приказал им вести стрельбу по находившемуся в селе противнику. Сержант тем временем захватил с собой несколько гранат и пополз в обход справа. Пули ложились все дальше и левее от него, а звуки выстрелов постепенно приближались. Наконец он выбрался из сектора

обстрела пулеметов противника. Строго соблюдая все меры предосторожности, воин продолжал ползти в направлении вспышек и звуков выстрелов. Вот один пулемет уже совсем рядом. Около него два вражеских солдата. Артюхов приготовился, привстал на колени, размахнулся, точно в цель бросил гранату и быстро прижался к земле. Осколки разорвавшейся гранаты пролетели над головой; от взрыва загудело в ушах. Фашистский пулемет захлебнулся и умолк.

«Удачно», — подумал сержант и, не мешкая, отполз в сторону. Но его успели заметить, и второй пулемет открыл по нему огонь. Пули, рикошетируя, почти рядом с визгом пролетают вдаль. Еще плотнее воин прижимается к земле. Медленнее и осторожнее делаются его движения. Но все же он настойчиво продолжает продвигаться в направлении вспышек выстрелов. Вот они совсем рядом. Оказывается, пулемет установлен в окне дома. Сержант вдоль стены добрался до этого окна и бросил в него гранату. Второй вражеский пулемет тоже умолк.

Воины подразделения поднялись в атаку и овладели селом. Инициатива сержанта Артюхова обеспечила подразделению успешное выполнение боевой задачи.

**Следующая обязанность военнослужащих — «дорожить войсковым товариществом, помочь товарищам словом и делом, удерживать их от недостойных поступков и, не щадя своей жизни, выручать их из опасности».**

Если каждый из военнослужащих будет дорожить коллективом, доверять своим товарищам по оружию, полагаться на них, то такой коллектив непобедим. Ведь не случайно в народе родились пословицы: «Друг за друга стой — и выиграешь бой»; «Не трудно врагов победить, если всем заодно быть».

При разъяснении этой обязанности нужно рассказать, что каждому солдату придется действовать в бою одновременно со своими товарищами. Они будут его соседями. Обстановка в бою быстро меняется. Одному может быть легче, другому тяжелее. Против одного окажется несколько вражеских солдат, против другого в этот момент ни одного не будет, а через несколько минут может случиться наоборот. Поэтому каждый из воинов, наблюдая за полем боя, должен обязательно прийти товарищу на помощь в нужный момент. «Выручишь товарища в бою — отведешь от себя беду»; «Товарищу поможешь — честь роты умножишь». Если на товарища напало несколько вражеских

солдат, нужно помочь ему огнем, штыком, лопатой и прикладом. Солдатам надо разъяснить, что если у товарища кончились боеприпасы, нужно поделиться своим запасом; товарищ ранен — немедленно сделать ему перевязку, а при тяжелом ранении — положить в укрытие. Одним словом: «Сам погибай, а товарища выручай». И это важно не только в боевой обстановке. Это необходимо и в повседневной нашей жизни.

В одной части был такой случай. Саперы проводили работу на реке. Рядовой Омаров поставил лодку у берега и не заметил, как течение подхватило ее и стало уносить. Он увидел лодку лишь тогда, когда она была уже на середине реки. Быстро раздевшись, Омаров бросился в воду.

Младший сержант Маясов, работавший на дизель-моторе у реки, заметил, что рядовой Омаров выбился из сил и стал тонуть. Верный чувству войскового товарищества, Маясов мигом сбросил сапоги, обмундирование и бросился в воду. Добравшись до товарища, он сгоряча допустил промах. Утопающий Омаров крепко схватил его, и они вместе погрузились в воду. Но младший сержант не растерялся. Под водой он сумел вырваться из объятий обессиленного товарища. Затем поудобнее взял Омарова и доплыл с ним до берега. Так он спас жизнь своего товарища-сослуживца.

Воинны-связисты ефрейтор Ковтун и рядовой Фурс выполняли приказ командира. Они шли вдоль линии связи и отыскивали порыв. Едва заметная тропа петляла по крутому склону каменистого хребта. Посмотришь вниз — голова кружится, дна ущелья не видно. Но Ковтун и Фурс старались не смотреть в пропасть. Они осторожно ступали по слежавшемуся снегу и свои взгляды устремляли на провода связи. Но вот на пути встретилась гладкая полоса обледеневшего снега. Рядовой Фурс сделал неосторожный шаг и, потеряв равновесие, покатился вниз. Ефрейтор Ковтун не успел и глазом моргнуть, как его напарник, чудом уцепившись одной рукой за острый выступ валуна, повис над пропастью. В другой руке он держал оружие. Солдат тщетно пытался найти опору под ногами.

Недолго думая, ефрейтор Ковтун размотал кабель и спустил конец товарищу. Но кабель оказался коротким. Пришлось спуститься чуть ниже. Ефрейтор и сам едва держался. Но он успел дотянуться петлей провода до намушника карабина. Теперь было самое трудное. Хватит ли сил вытащить товарища? Сумеет ли удержаться за кара-

бин Фурс, не сорвется ли кабель с намушника? А что если они оба, не рассчитав силы, рухнут на дно ущелья...

Ефрейтор выдолбил небольшое углубление во льду и, карабкаясь к тропе, крикнул: «Держись, друг, за карабин!»

Все обошлось благополучно. Вскоре они выбрались на тропу, нашли порыв на линии и восстановили прерванную связь.

Благородное чувство товарищеской помощи должно всегда сопутствовать жизни воинов.

- Проверив правильность понимания обязанностей военнослужащих, можно перейти к изучению следующего учебного вопроса.

**Взаимоотношения между военнослужащими.** При изучении этого учебного вопроса рекомендуется вначале рассказать о том, что все военнослужащие Советских Вооруженных Сил имеют воинские звания и соответственно этому носят знаки различия. Далее на плакате или на заранее подготовленных погонах показать, какому воинскому званию какой знак различия соответствует. Основное внимание необходимо сосредоточить на том роде войск, в котором молодые солдаты служат.

Проверив понимание обучаемыми того, что было пояснено, на конкретных примерах, рассказать о понятиях «начальники и подчиненные», «старшие и младшие». После этого следует подробно остановиться на порядке получения и выполнения приказаний, на правилах отдания чести, на воинской вежливости и поведении военнослужащих на службе и вне службы.

Разъясняя порядок получения и выполнения приказаний, обратить внимание на немедленное и беспрекословное выполнение приказаний, полученного от любого начальника, и обязательный доклад о выполнении приказаний своему непосредственному начальнику и начальнику, отдавшему приказание.

Обратить внимание молодых солдат на требование Устава о том, что военнослужащие, получив приказание, должны отвечать «Есть» и затем выполнять его. Молодые солдаты должны понять, что, отвечая на приказание начальника «Есть», они тем самым говорят о своей готовности безоговорочно, точно и в срок выполнить приказ. Здесь же следует показать практически действия солдата при получении приказаний, объяснить форму доклада о его выполнении.

Путем решения примеров-задач (различных вариантов) необходимо добиться от обучаемых правильного понимания вопроса о поведении и действиях военнослужащего, который, выполняя одно приказание, получает в это время новое приказание от другого начальника.

О воинской чести целесообразно рассказать подробнее, чтобы солдаты поняли, почему нужно отдавать честь и кому. Затем показать, как это делать. Особое внимание обратить на необходимость отдания чести солдатами при встрече друг с другом и при обгоне начальника. Показать, как отвечать на приветствие начальника и при прощании с ним, как отвечать на его вопросы, а также в случае, когда он в порядке службы поздравляет или благодарит.

После краткого рассказа о правилах вежливости и поведении военнослужащего на службе и вне службы путем решения примеров-задач закрепить эти знания и перейти к изучению следующего учебного вопроса.

**Обязанности солдата** изложены в ст. 130 Устава внутренней службы. Изучать с молодыми солдатами эти обязанности рекомендуется путем последовательного чтения статьи Устава, доходчивого разъяснения с подтверждением уставных положений поучительными примерами из жизни. Знание обязанностей, сущность которых в известной степени была изложена на занятиях по другим темам, целесообразно проверить и закрепить путем решения нескольких примеров-задач и постановки дополнительных вопросов.

Чтобы сделать занятие более интересным, в ходе его рекомендуется чередовать проверку знания молодыми солдатами уже известных им отдельных обязанностей с доходчивым разъяснением еще неизвестных обязанностей.

Например, прочитав обязанность солдата «беспрекословно, точно и быстро выполнять приказания начальников», можно спросить: «Кто называется прямым начальником?» (ответ см. ст. 11 Устава внутренней службы), «Кто является начальником для солдата?» (ответ см. ст. 12 Устава внутренней службы). Затем можно дать пример-задачу: «Рядовой Петренко, Вы получили приказание от командира роты — передать старшине роты, чтобы он с тремя солдатами из 1-го взвода в 13 часов прибыл на склад боепитания полка, получил там боеприпасы и доставил их в роту. Действуйте».

При практическом решении этого примера-задачи необходимо проследить, чтобы рядовой Петренко без каких-



либо рассуждений и объяснений ответил «Есть» и приступил к выполнению приказа. Целесообразно потребовать от обучаемого повторения приказа. Убедившись, что приказание понято правильно, разрешить выполнять его. В дальнейшем пример-задачу можно усложнить такими вводными: «Старшины роты в расположении роты нет». Если обучаемый решит обратиться к дежурному по роте, то сообщить, что старшина в поле на занятии. Сообразительность солдата должна подсказать ему, что, прежде чем выйти из расположения части, необходимо взять личный знак. Если рядовой Петренко сделает это, то можно дать вводную следующего содержания: «Приказание командира роты Вами выполнено, действуйте». Солдат должен доложить о выполнении приказа командир роты (отдавшему приказание) и своему непосредственному начальнику — командиру отделения.

При решении данного примера-задачи следует подчеркнуть, почему нужно выполнять приказание начальников точно и быстро. В частности, объяснить, что произойдет, если данное приказание выполнить неточно. Если, например, забыть, что старшина роты должен прибыть к 13 часам, и не один, а с тремя солдатами, то старшина роты, придя позже 13.00, может оказаться перед закрытым складом. Если же старшина прибывает своевременно, но без солдат, то склад хотя и будет открыт, но он один не сможет доставить предназначенные для роты боеприпасы. А рота, допустим, в 13 час. 40 мин. по тревоге выступила из своего расположения на выполнение боевого задания. Без боевых патронов и гранат она не сможет выполнить своей боевой задачи. Вот к чему может привести неточное и запоздалое выполнение приказа.

При рассмотрении следующей обязанности солдата: **«добросовестно изучать военное дело, старательно и твердо запоминать все, чему его обучают начальники; образцово выполнять свои служебные обязанности и показанные ему воинские приемы»** — рассказать, что выполнение этой обязанности поможет солдату стать умелым защитником Родины, способным успешно выполнить любую боевую задачу. Все, что показывается и о чем рассказывается на занятиях, — все это нужно для боя, для достижения победы над врагом. Следовательно, учиться нужно напряженно и старательно, вкладывая в это все свои силы. Если солдат не научится быстро и умело окапываться, значит, при действиях на открытой местности он не сумеет бы-

стро оборудовать себе укрытие, не укроется от вражеского огня и может быть выведен из строя.

Обязанность солдата **«самостоятельно изучать при каждой возможности уставы и наставления»** является логическим продолжением предыдущей. Изучать уставы и наставления нужно для того, чтобы научиться действовать в сложных условиях современного боя. Все, что изучается и отрабатывается на плановых занятиях, нуждается в повседневном совершенствовании солдатом, в углублении при самостоятельной работе.

На поле боя каждое неловкое движение, неумелое действие увеличивает шансы противника на победу. Следовательно, забывать показанное и изученное нельзя, нужно повторять приемы и действия. Занятия по боевой подготовке планируются и организуются с учетом постепенного наращивания знаний путем последовательного перехода от простого к сложному. Порой не представится возможным возвратиться к ранее изученному материалу. Все это обязывает солдат при каждой возможности самостоятельно изучать уставы и наставления, интересоваться военным делом.

В наших уставах и наставлениях имеются все сведения, которые нужны воину для овладения искусством побеждать врага. Незнание положений уставов и наставлений делает военнослужащих безынициативными и неуверенными.

Изучение обязанности **«в совершенстве знать и иметь всегда исправное, готовое к бою, вычищенное оружие и боевую технику»** можно проводить путем постановки вопросов и требования ясных, обоснованных и вразумительных ответов на них. Например: «Для чего нужно оружие?», «В чем сила воина?», «Можно ли победить вооруженного до зубов врага, если содержать оружие и боевую технику в плохом состоянии?»

Такой же порядок рекомендуется и при изучении обязанности **«беречь государственное имущество; одежду и обувь носить бережно, своевременно и аккуратно чинить, ежедневно чистить и хранить, где указано»**.

Вопросы руководителя, ответы обучаемых и дополнительные разъяснения руководителя при изучении этих двух обязанностей должны подвести молодых солдат к пониманию того, что правильно обращаться с оружием, боевой техникой, обмундированием и снаряжением и сберечь их необходимо потому, что они изготавливаются руками народа,

на народные средства и являются народным, государственным имуществом.

На занятии нужно разъяснить, когда и в каком месте чистить оружие, как ухаживать за ним в полевых и боевых условиях, какой существует порядок производства ремонта одежды и обуви, как и где хранить их.

Разъяснение обязанности **«знать должности, воинские звания и фамилии своих прямых начальников до командира дивизии (бригады кораблей) включительно»** можно начать с проверки знания солдатами этих сведений о командире отделения, командире взвода и его помощнике, о командире и старшине роты, о командире батальона и его заместителях<sup>1</sup>.

После этого сообщить воинские звания и фамилии командира полка, командира дивизии и их заместителей по строевой и политической части. Рекомендуется также познакомить с годом и местом рождения, прохождением службы в армии, наградами и ранениями (участием в боях) командира батальона, полка и дивизии. Молодой воин должен знать, какой сложный и трудный путь прошли его прямые начальники, прежде чем Родина доверила им командование подразделением, частью, соединением.

Из рассказа руководителя обучаемые узнают, что все их прямые начальники — выходцы из народа. Это закаленные в боях, опытные и грамотные командиры. Такое сообщение поднимет авторитет командиров, вызовет уважение к ним и гордость ими. Сознание того, что прямые начальники являются надежными и проверенными товарищами, достойными оправдать доверие народа, заставит молодых солдат доверяться им во всем.

В отношении обязанностей **«быть храбрым и дисциплинированным; не допускать самому и удерживать товарищей от недостойных поступков; строго хранить военную и государственную тайну»** можно ограничиться проверкой правильности понимания военнослужащими сущности этих обязанностей. Знание определения понятий «военная» и «государственная» тайна и каналов ее разглашения рекомендуется проверять путем решения примеров-задач.

Пример первый. Подразделение возвращалось с учения. На привале рядовой Иванов достал из вещевого

мешка чистую пару портянок и начал переобуваться. В это время была подана команда «Становись». Второпях солдат Иванов забыл газету части, в которую были завернуты портянки. Какие нарушения при исполнении своих обязанностей допущены рядовым Ивановым и находившимся рядом его товарищем рядовым Петровым?

Пример второй. Рядовой Куприянов — водитель автомобиля, расставаясь со знакомой девушкой, сказал: «Теперь не скоро увидимся». На ее вопрос «Почему?» ответил: «Уходим на маневры. Если разрешишь, могу навестить твоих родных в деревне и передать им привет». Нарушил ли солдат свои обязанности?

При решении примеров-задач и ответах на вопросы обратить внимание на то, чтобы рассуждения молодых солдат были логическими и обоснованными. Нельзя допускать неосмысленных ответов. В каждом ответе молодого солдата должна чувствоваться уверенность в правильности суждений, ясное понимание того, о чем он рассказывает.

При изучении с молодыми солдатами обязанности **«при нахождении вне расположения части вести себя с достоинством и честью, не допускать нарушения общественного порядка и недостойных поступков по отношению к населению»** разъяснить, что в нашей стране народ и армия едины. Народ любит свою армию, заботится о ней и гордится своими воинами. Опрятная одежда, стройность и подтянутость воина, его безукоризненное поведение укрепляют у нашего народа веру в надежность и боеспособность нашей армии. И наоборот, недостойное поведение отдельных нерадивых солдат вызывает у окружающих чувство справедливого негодования и возмущения. Долг каждого военнослужащего — крепить веру народа в свою любимую армию.

Заканчивая занятие, необходимо еще раз зачитать по Уставу обязанности солдата, потребовать от нескольких обучаемых повторения и приказать всем солдатам выучить статьи Устава наизусть.

#### СУТОЧНЫЙ НАРЯД И ОБЯЗАННОСТИ ДНЕВАЛЬНОГО

Занятие по данной теме организуют командиры взводов, а проводят командиры отделений методом практического показа и тренировки.

Занятие целесообразно начать с проверки знания моло-

<sup>1</sup> Обычно эти сведения сообщают молодым солдатам при проведении с ними первой беседы.

дыми солдатами ранее изученного материала по уставам. Затем кратко разъяснить статьи Устава, относящиеся к общим положениям о суточном наряде, его разводе и общим обязанностям лиц суточного наряда. Основное внимание следует сосредоточить на разъяснении и тренировке солдат в выполнении обязанностей дневальных по роте. Это нужно для того, чтобы действия солдат при нахождении в суточном наряде были осмысленными.

Последовательно зачитывая обязанности дневального, изложенные в ст. 254 Устава внутренней службы Вооруженных Сил



Рис. 16. Старшина роты проверяет знание суточным нарядом своих обязанностей



Рис. 17. Дневальный по роте

Союза ССР, разъяснять их сущность и практически тренировать обучаемых в их правильном и точном выполнении (рис. 16 и 17).

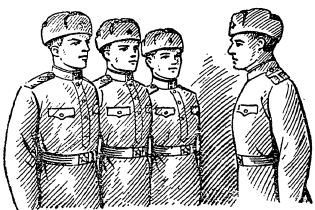
В целях оживления занятия, прежде чем приступить к тренировке в выполнении некоторых обязанностей, можно спросить одного — двух молодых солдат о том, как они понимают эти обязанности. Например, зачитав требование Устава «никуда не отлучаться из помещения роты без разрешения дежурного по роте», спросить: «Почему?» или «Чем вызвано такое требование Устава?»; или: «Чем вызваны такие обязанности дневального, как: не позволять военнослужащим в холодное время, в особенности ночью, выходить из помещения не одетыми; не пропускать в помещения посторонних лиц, а также не разрешать выносить из казармы оружие, имущество и вещи без разрешения дежурного по роте?»

Поддержание воинского порядка в роте, уюта и чистоты в казарме обеспечивается точным выполнением всех обязанностей дневального.

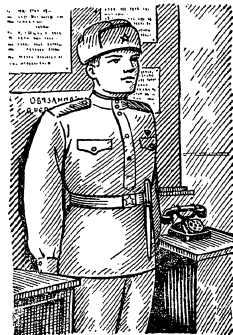
Лица суточного наряда — это помощники командира в вопросах поддержания воинского порядка. Сознание такой ответственности должно возбудить у них стремление старательно и ревностно выполнять свои обязанности при несении службы. Особенно ответственна роль суточного наряда в ночное время, когда ему приходится охранять спокойный отдых своих товарищей. Бдительность при несении службы ночью должна быть удвоена.

Основное внимание рекомендуется обратить на тренировку молодых солдат в выполнении обязанностей дневального по контролю за точным соблюдением распорядка дня, на тренировку в подаче соответствующих команд и в действиях при прибытии в роту прямых начальников от командира роты и выше, а при отсутствии командира роты — при прибытии в роту первого офицера, в выполнении обязанностей по наблюдению за тем, чтобы из расположения роты ничего не выносили без разрешения дежурного по роте.

Несомненно, успех тренировки в практическом выполнении отдельных обязанностей дневального будет достигнут лишь благодаря изобретательности и находчивости руководителя занятия.

#### РАЗМЕЩЕНИЕ ВОЕННОСЛУЖАЩИХ

Занятие по данной теме целесообразно проводить командирам взводов и отделений.

Перед началом занятия рекомендуется проверить знания солдат по материалу предыдущих занятий. В частности, проверить знание ими обязанностей солдат в соответствии со ст. 130 Устава внутренней службы, а также обязанностей дневального и правил взаимоотношения между военнослужащими.

Руководствуясь главой четвертой Устава внутренней службы, необходимо рассказать общие положения о размещении военнослужащих. Затем вывести молодых солдат из класса и показать помещения роты.

Показывая место для хранения оружия, снаряжения, шанцевого инструмента и противогазов, рассказать, в каком виде все это должно устанавливаться (укладываться) в пирамидах (шкафах). Тут же обратить внимание на обя-

зательное поддержание в пирамидах (шкафах) чистоты и порядка, сообщить порядок получения оружия и снаряжения.

Примерно в такой же последовательности следует рассказать, как и в какое время осуществляется отопление и проветривание, а также каково должно быть оборудование помещения и его освещение.

Полезность этого занятия будет обеспечена при условии, если помещения роты будут находиться в чистоте, оборудованы в соответствии с требованиями Устава, кровати выровнены и однообразно заправлены, а также если будет надлежащий порядок везде, к какому бы месту ни были подведены обучаемые.

В единообразном расположении имущества, скромном оборудовании и чистоте заключена красота обстановки казармы. Солдаты должны понять, что небрежное, безразличное отношение к помещениям роты, ставшим их вторым домом, недопустимо.

#### РАСПРЕДЕЛЕНИЕ ВРЕМЕНИ И ПОВСЕДНЕВНЫЙ ПОРЯДОК

Содержание данной темы хорошо может быть усвоено только в том случае, если в роте выполняются требования, изложенные в главе пятой Устава внутренней службы.

Занятие по этой теме рекомендуется проводить командиру взвода. При разъяснении сущности отдельных статей Устава желательно чаще практиковать проверку правильности понимания солдатами внутреннего порядка.

До проведения этого занятия молодые солдаты уже были ознакомлены с распорядком дня и принимают участие в его соблюдении, поэтому вместо рассказа можно сразу же перейти к опросу. Например, можно спросить: «Что делает солдат по команде дежурного по роте «Подъем»?»; «Почему заправка постелей производится перед умыванием?»; «Когда и у кого солдат может записаться на прием к врачу?»

По каждой статье Устава можно поставить несколько вопросов, заставляющих думать солдат о своих повседневных действиях, осмысливать их, сознательно относиться к ним впоследствии.

Основное внимание руководителем должно быть обращено на необходимость соблюдать установленный повседневный порядок, т. е. на необходимость делать так, как

велит Устав, а не так, как кому вздумается. Перечисленные в распорядке дня мероприятия вызваны требованиями воинской жизни, они обеспечивают поддержание в подразделениях высокой боевой готовности и укрепляют организм воина. Поэтому точное соблюдение распорядка дня является воинским долгом каждого молодого солдата.

#### ВОЕННАЯ ПРИСЯГА И ЗНАМЯ ЧАСТИ

Занятие по этой теме проводится командиром взвода одновременно со всеми молодыми солдатами подразделения.

В начале занятия рекомендуется разъяснить, что военная присяга является торжественной клятвой советского воина.

Обычай принимать военную присягу возник в нашей армии по почину самих воинов. Идя в бой против интервентов и белогвардейцев, солдаты и матросы первых революционных отрядов молодой Советской республики произносили клятву на верность Родине. Текст клятвы и порядок ее принятия не были одинаковыми. Так, в Богунском полку все вступавшие в полк подписывали революционную клятву, написанную Н. А. Щорсом и обсужденную по ротам. Полк имени Степана Разина Чапаевской дивизии клятву на верность Советской власти принял в строю, в присутствии жителей села Сухоречка, под Бузулуком.

Чтобы придать воинской клятве значение государственного документа, постановлением Всероссийского Центрального Исполнительного Комитета от 22 апреля 1918 года был утвержден текст торжественного обещания, которое должен был давать воин при вступлении в ряды Рабоче-Крестьянской Красной Армии. Этот текст военной присяги вместе с разъяснением был напечатан в «Служебной книжке красноармейца», утвержденной В. И. Лениным (Председателем Совета Народных Комиссаров) и Я. М. Свердловым (Председателем Всероссийского Центрального Исполнительного Комитета). В разъяснении говорилось:

«Слушай, товарищ! Изучи присягу перед тем, как подписать. На что ты призван? Кто тебя призвал?»

Тебя призвал трудящийся народ, и дело, для которого ты призван,— твое собственное дело...

Красная Армия будет сражаться только с теми, кто дерзнет противиться воле рабочего народа, кто захочет отнять у него землю и все достояние и накинуть на его шею рабскую петлю. Она будет защищать тебя и твоих братьев.

Ей служить — служить всему рабочему народу. Ей изменить — предать народ. Ее враги — твои враги. Ее победа — твоя победа, а поражение ее — твоя погибель. Она — ты сам. Служи же ей, как самому себе».

В марте 1922 года ВЦИК принял постановление о приведении к присяге всей Красной Армии и Красного Флота. Этим постановлением был установлен единый для всей армии день принятия присяги — 1-е Мая.

Присяга принималась в строю, коллективно, во время парада. Представитель центральной или местной власти, уполномоченный для приведения воинов к торжественному обещанию, разъяснив сущность присяги, громко и внятно зачитывал ее текст, а военнослужащие, держа винтовки в положении «на руку», повторяли за ним вслух каждое слово торжественного обещания. На следующий день командиры подразделений собирали собственноручные подписи под текстом присяги от всех воинов, которые ее принимали, и представляли листы с подписями по команде.

Такой порядок принятия присяги в основном сохранялся до 1939 года, когда в соответствии с Советской Конституцией Президиум Верховного Совета СССР утвердил новый текст военной присяги и новое Положение о порядке ее принятия. Начиная с этого времени военнослужащие принимают присягу в индивидуальном порядке, скрепляя ее собственноручной подписью.

В текст военной присяги с течением времени Советским правительством вносились некоторые уточнения и изменения. В настоящее время действует текст военной присяги, установленный Указом Президиума Верховного Совета СССР от 10 июня 1947 года.

Военную присягу принимают все военнослужащие. Молодые солдаты дают торжественную клятву после прохождения программы периода раздельного обучения. Время принятия военной присяги устанавливается приказом по части. В этот день, который считается праздником части, все подразделения полка (батальона) к назначенному времени выстраиваются в пешем строю, при развернутом Знамени и с оркестром. Молодые солдаты, которые будут принимать присягу, находятся в первом ряду (рис. 18).

Командир части в краткой речи разъясняет молодым



Рис. 18. Командир части разъясняет значение военной присяги

солдатам значение военной присяги и той ответственной обязанности, которую она возлагает на военнослужащих. После этого он подает команду «Вольно» и отдает распоряжение командирам подразделений увести солдат в помещение (при низкой температуре воздуха) и приступить к принятию военной присяги. Командиры рот поочередно вызывают по списку молодых солдат. Услышав свою фамилию, воин подходит к столу, у которого находится командир роты, и получает лист с текстом военной присяги. Повернувшись кругом (лицом к строю), молодой солдат зачитывает вслух текст военной присяги, после этого повертывается кругом и расписывается в ее принятии. Затем, вновь повернувшись кругом, становится в строй на свое место (рис. 19, 20 и 21).

После принятия военной присяги всеми молодыми воинами часть вновь выстраивается в назначенном месте, командир поздравляет воинов с торжественным событием в их жизни; оркестр исполняет Государственный гимн Советского Союза. Затем весь полк под оркестр проходит торжественным маршем. На этом заканчивается торжественная церемония принятия военной присяги.

Вслед за таким разъяснением целесообразно еще раз зачитать весь текст военной присяги и последовательно разъяснить ее требования.

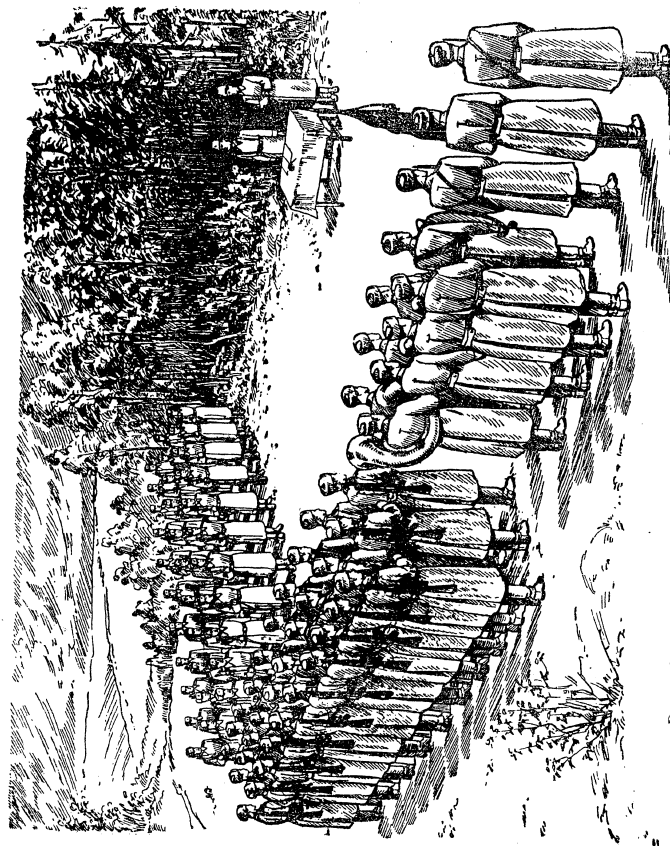
Содержание военной присяги в целом охватывает требования воинской дисциплины, общие обязанности военнослужащих и обязанности солдата, что разбиралось уже на соответствующих занятиях. Несмотря на это, рекомендуется еще раз на ярких и убедительных примерах мужества и героизма показать, как были верны своей торжественной клятве лучшие сыны Родины, не пожалевшие своей крови и жизни во имя защиты ее.

В частности, можно привести такие примеры.

В октябре 1941 года сержант комсомолец Мирошниченко, командовавший группой подрывников, получил задачу подготовить к взрыву, а в случае необходимости произвести взрыв железнодорожного моста на реке Снопоть. Этот мост находился на направлении наступления гитлеровцев на Москву.

В течение нескольких дней группа подрывников вела подготовительные работы.

4 октября движение по линии Рославль, Фаянсовая прекратилось. Подразделения на этом участке переправились на восточный берег реки. Воины-подрывники находи-



Рис. 19. Молодой солдат клянется на верность Родине



Рис. 20. Воин расписывается в принятии военной присяги

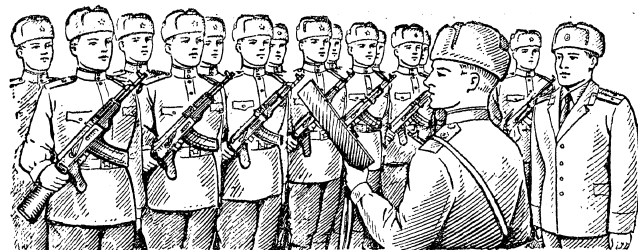

Рис. 21. Командир роты поздравляет молодого солдата с принятием военной присяги

лись на своих местах: сержанты Мирошниченко и Грибков — в блиндаже у подрывной машинки, рядовой Попович с пулеметом — на западном берегу, а рядовые Марченко и Иванов — на восточном.

Поступил приказ взорвать мост. Еще несколько минут — и мост взлетит в воздух.

Мирошниченко выбежал из блиндажа и был поражен увиденным. Ни на мосту, ни на обоих берегах реки никого из его товарищей не было. Он поспешно возвратился в блиндаж и вставил ключ в подрывную машинку. Взрыва не последовало.

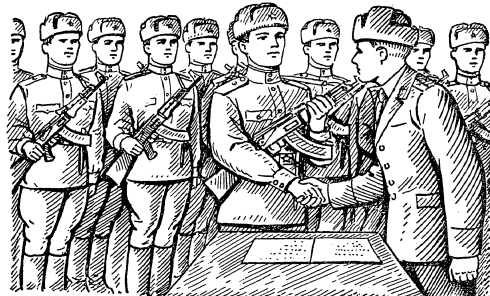
Сержант догадался, что один из электрических проводов, ведущих к главному заряду, перебит осколком вражеского снаряда. От этого вся электрическая сеть вышла из строя и взрыва не произошло.

Фашисты приближались. Их снаряды и мины рвались в реке, на откосах насыпи, у дамбы. Подходы к мосту обстреливались и с нашей и с вражеской стороны. Но это не остановило отважного воина.

Мирошниченко бросился к ближайшему заряду, до которого было около ста шагов. Одна из вражеских мин разорвалась почти рядом. Взрывом оглушило сержанта, а осколком ранило в ногу. Окровавленный, временами теряя сознание, Мирошниченко настойчиво полз вперед к заряду, стараясь опередить врага.

Добравшись до заряда, сержант приложил спичку к огнепроводному шнуру и чиркнул коробком. Шнур немедленно загорелся. Мирошниченко остался лежать у заряда (рис. 22). Последовал оглушительный взрыв. Мост рухнул. Гитлеровцы лишились возможности легко перейти на восточный берег.

О бессмертном подвиге харьковского комсомольца сержанта Виктора Мирошниченко Министр обороны Союза ССР издал специальный приказ. В приказе говорилось, что беззаветная преданность сержанта Мирошниченко социалистической Родине и беспредельная верность военной присяге должны служить примером для всего личного состава Вооруженных Сил.

Указом Президиума Верховного Совета Союза ССР сержанту Мирошниченко посмертно присвоено звание Героя Советского Союза, а приказом Министра обороны он навечно зачислен в списки 2-й роты железнодорожного батальона, где раньше служил.

Верные военной присяге и воинскому долгу, многие

советские воины — солдаты, сержанты и офицеры — жертвовали своей жизнью во имя достижения победы, во имя сохранения жизни своих товарищей. Так поступил рядовой Александр Матросов, ефрейтор Григорий Купавин, рядовой Иннокентий Баторов и другие. Из имени золотыми буквами вписаны в историю нашей Родины.



Рис. 22. Добравшись до заряда, Мирошниченко приложил спичку к огнепроводному шнуру, чиркнул коробком, и шнур загорелся

Ефрейтор Григорий Купавин был парторгом роты. Утром 26 июня 1944 года рота начала наступление с целью овладеть польской деревней Герасимовичи, превращенной фашистами в опорный пункт.

В разгар боя по наступающей роте открыл огонь вражеский пулемет, расположенный на высоте на подступах к деревне. Продвижение роты вперед замедлилось. Нужно было во что бы то ни стало уничтожить фашистских пулеметчиков.

Ефрейтор Купавин выдвинулся вперед. Укрываясь в траве и в посевах, он непрерывно обстреливал врага из автомата. До пулемета противника оставалось всего лишь несколько метров, а у Купавина кончились патроны. Тогда он ценой своей жизни решил обеспечить успех роты. Со-

ветский воин Григорий Кулавин в один миг достиг вражеского пулемета и прикрыл его своим телом. Пулемет умолк. Используя этот момент, рота дружно атаковала позиции гитлеровцев, стремительно ворвалась в деревню и выполнила боевую задачу.

Благодарные граждане польской деревни на своем собрании постановили увековечить героический подвиг русского воина. Имя советского солдата Григория Павловича Кулавина занесено в списки почетных граждан деревни и высечено на мраморной плите, установленной в центре поселения. Каждый год учителя начинают первый урок в первом классе с рассказа о войне-герое и его соратниках, чьей кровью добыто для польских детей право на счастье и свободу. По просьбе граждан школе, где учатся их дети, присвоено имя Григория Кулавина.

Верность военной присяге, мужество, отвагу и героизм советских воинов, проявленные на поле боя, можно показать и на следующем примере.

В разгар наступательного боя гвардейцы пулеметчики под командованием гвардии лейтенанта Сосновского ворвались на важную в тактическом отношении высоту. Однако вскоре опомнившиеся гитлеровцы перешли в контратаку. Пулеметчики отбили четыре настойчивые контратаки противника. Из них осталось в живых всего лишь шесть человек, которые почти все были ранены. Гвардейцы поклялись лучше умереть, но не отходить; драться до последнего дыхания.

Пятую контратаку фашисты повели с трех сторон. Их было около сотни, и им удалось окружить горсточку храбрцев. Но как только они поднимались в атаку, их встречал губительный пулеметный огонь. Силы гвардейцев таяли. В живых остался один гвардии лейтенант Сосновский.

Гитлеровцы, торжествуя, кричали: «Эй, рус, сдавайся!». В ответ слышались очереди пуль, посылаемые офицером-гвардейцем то из одного, то из другого уцелевшего пулемета. Гвардии лейтенанта ранило в живот осколком мины, пульей пробито левую руку. Обливаясь кровью, Сосновский продолжал отбиваться от наседавших фашистов.

Но вот кончились патроны. Взбешенные гитлеровцы решили захватить героя живым. Как только они приблизились вплотную, Сосновский собрал последние силы и бросил в них гранату. Когда фашисты подбежали к нему и

схватили его, герой офицер выдернул из другой гранаты чеку и подорвал себя вместе с врагами.

Подошедшее подкрепление полностью очистило высоту от противника. Наши воины насчитали возле пулемета, из которого до последнего вздоха бил Алексей Сосновский, больше ста трупов фашистов.

Далее можно рассказать о воинском мастерстве истребителей врага — наших советских снайперах.

О верности военной присяге и сохранении военной и государственной тайны ярко говорят подвиги Героев Советского Союза рядового Юрия Смирнова и генерал-лейтенанта инженерных войск Д. М. Карбышева.

В заключение желательно привести один — два примера верности военной присяге и настойчивости воинов — отличников боевой и политической подготовки в овладении боевым мастерством.

Рассказ о Знамени части целесообразно начинать сообщением краткой исторической справки. В частности, рассказать, что в России впервые знамена частей и кораблей были введены Петром Первым. Он определил размеры и внешнее оформление знамен, ввел в армии и на флоте присягу под знаменем. «Кто к знамени присягал однажды, — говорил Петр Первый, — тот у оного и до смерти стоять должен».

В нашей стране по инициативе В. И. Ленина декретом ВЦИК в 1918 году было введено награждение воинских частей почетным революционным Красным Знаменем.

21 декабря 1942 года Президиум Верховного Совета СССР утвердил новый образец Красного Знамени воинских частей и Положение о Знамени.

Вначале разъяснить раздел «Знамя части», помещенный в приложении Устава внутренней службы Вооруженных Сил Союза ССР. Затем рассказать, если воины еще не видели Знамени, каков общий вид Знамени. Знамя воинской части — полотнище красного цвета. В центре полотнища цветным шелком нашиты серп и молот, а по верхнему и нижнему краям полотнища — слова «За нашу Советскую Родину!» На другой стороне полотнища в центре — пятиконечная звезда. Под звездой золотистым шелком вышиты номер и наименование части.

Знамя гвардейских соединений несколько отличается от Знамени обычных частей. На Знамени гвардейских соединений вместо серпа и молота нашит портрет основателя Советского государства Владимира Ильича Ленина, над



которым полукругом вышиты слова «За нашу Советскую Родину!», а внизу — «СССР».

Солдаты должны знать, что Знамя всегда находится со своей частью. В мирных условиях Знамя хранится в опечатанном сургучной печатью чехле при штабе части. У Знамени стоит часовая. При ведении боевых действий Знамя также находится с частью и охраняется часовыми. Очень часто в ходе ведения боя по приказу командира ча-



Рис. 23. Знамя гвардейских соединений



Рис. 24. Знамя части

сти Знамя доставлялось на самые ответственные участки, туда, где решалась судьба боя.

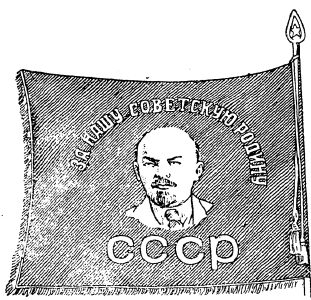
Увидев Знамя, свою святыню и символ мужества, доблести и героизма, воины увеличивали силу удара и добивались победы.

Для подтверждения привести примеры, как советские воины на протяжении всей славной истории нашей армии мужественно сражались под боевыми знаменами, отстаивая честь и независимость первого в мире социалистического государства.

Август 1938 года. В районе сопки Заозерной и у озера Хасан шли напряженные бои с японскими империалистами, пытавшимися захватить выгодные плацдармы для нападения на Советский Союз, а заодно испытать и боеспособность Красной Армии.

Вот как описывался бой у сопки Заозерной в одном из номеров красноармейской газеты Дальневосточного краснознаменного фронта «Тревога».

«Всю ночь длился бой. С боем отвоевывалась каждая пядь советской земли. К утру атакующие достигли вершины сопки. Когда загоралась заря, на сопке взметнулся алый советский флаг (рис. 25), который установил заместитель политрука тов. Семенов. Еще идет бой, а на вершине сопки капитан Привалов собирает командиров и бойцов. Его звучный голос гремит:

— Товарищи! Сопка Заозерная взята. Умрем, но не уйдем! Ура!

Завидев гордо реющий красный флаг, японские самуран озверели. Они стали карабкаться на сопку. Офицеры с клинками наголо, с воем «банзай» гонят свою пехоту. Вот карабкается до двух взводов пехоты. Наши бойцы подпускают их близко, потом забрасывают ручными гранатами. С воем и визгом катятся вниз уцелевшие японцы. Большинство остается на месте убитыми.

Укрывшись за скалами, бандитские налетчики продолжают обстрел гранатами. Из-за выступа скалы группа офицеров посылает отборную брань на русском языке по адресу красноармейцев. Старшина Миленьчук и заместитель политрука Сазыкин бросаются к скале, гранатами убивают трех офицеров и разгоняют засевшую пехоту.

Осколками гранаты легко ранен капитан Привалов. Велика ненависть красного командира к врагам своей Родины. Товарищ Привалов набирает гранаты, подползает к укрывшимся бандитам и забрасывает их гранатами.

Вот мелькнула за камнем фигура японского офицера. Туда бросается лейтенант Михайлов. Из пистолета он убивает наглого самурая.

Ряд предпринятых японцами контратак разбивается о



Рис. 25. Красное Знамя на сопке Заозерная (август 1938 г.)

несокрушимую стойкость славных бойцов Красной Армии. Самуран бегут, в страхе оставляя на поле боя сотни трупов, оружие и снаряжение.

Сопка взята. На вершине ее гордо реет советский флаг. Никакая сила не сумеет его сорвать. У флага бойцы по очереди несут почетную боевую вахту».

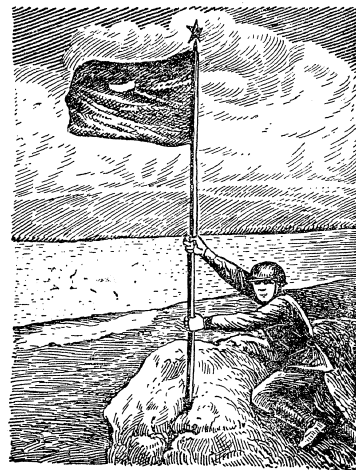

Рис. 26. Красное Знамя, установленное советскими войсками на высоте у реки Халхин-Гол (июль 1939 г.)

ны полка ворвались на вершину. И вместе с ними было неразлучное боевое Знамя Родины, под которым они сражались с врагом (рис. 26).

Зима 1939/40 года. При штурме линии Маннергейма буквально на каждой сотне метров нашим бойцам встречались всевозможные укрепления и заграждения: доты и дзоты, минные поля и мины-сюрпризы, лесные завалы, и надолбы, проволочные заборы и ледяные валы. Тяжело было нашим воинам. И как всегда, в трудную минуту боя их поднимало, вдохновляло на подвиг советское Красное Знамя. Огнем полыхало оно на отвоеванных у врага дотах, трепетало над высотами.

Осененные непобедимым ленинским знаменем, приняли советские воины смертельный бой с вероломно напавшими фашистскими ордами. От первого до последнего дня войны озаряло оно трудный и героический путь наших воинов. До последней капли крови под ним сражались защитники Брестской крепости, насмерть стояли герои Сталинграда, Ленинграда, Севастополя и Одессы. Алое полотнище боевого стяга Родины вдохновляло советских воинов на свершение невиданных подвигов.

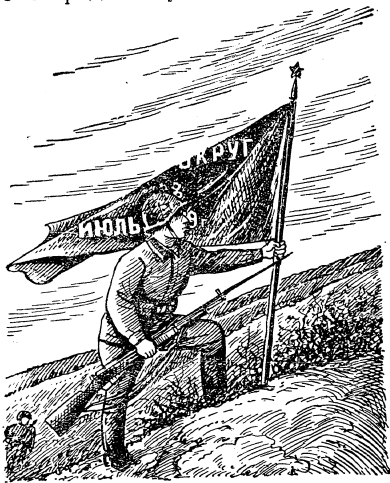
Шел многочасовой упорный бой. Фашисты оказывали организованное сопротивление. Продвижение наших подразделений задерживалось и, наконец, прекратилось. Наступил решающий момент боя. Напряжение достигло предела. В эти минуты на поле боя показалась высокая фигура старшины Баклыкова. Над его головой и над залегшей цепью воинов развернулось и заалело полотнище полкового Знамени.

Забыв об усталости и опасности, все воины в едином порыве поднялись и устремились вперед. Ничто не могло остановить их могучей наступательной поступи. Увлеченные Знаменем вперед, воины уничтожили противника и овладели высотами (рис. 27).

Еще пример. Одна наша воинская часть, овладев крупным населенным пунктом, продолжала преследовать отходящего противника. По приказанию командира полка Знамя части со знаменщиком старшим сержантом Юдиным, ассистентами сержантами Фетисовым и Шагаловым временно было оставлено в населенном пункте. Для охраны Знамени была назначена небольшая группа автоматчиков.

В село неожиданно ворвался поспешно отступавший с другого направления отряд фашистов и напал на советских воинов.

Советские воины мужественно отбивали вражеский натиск, оберегая Знамя полка. Силы были неравными, и Знамени угрожала опасность быть захваченным фашистами. Тогда старший сержант Юдин сорвал с древка алое полотнище, чтобы спрятать его у себя на груди. Но в эту минуту он был ранен. Знамя взял сержант Шагалов, обмотав им себя. Однако вскоре погиб смертью храбрых и Шагалов. Алое полотнище взял рядовой Васильков.

Воины теснее сплотили свои ряды. Даже тяжелораненые не бросали оружия и дрались до последнего дыхания. Собравшись с последними силами, храбрецы бросились в контратаку, прорвали вражеское кольцо и спасли Знамя.

Крайне желательно, чтобы примеры о проявлении воинами мужества и героизма в боях под Знаменем части или при спасении его были взяты из жизни той части, где занятие проводится. Целесообразно рассказать, как в мирное время воины зорко охраняют Знамя, дорожат им, умоляют славные боевые традиции.



Рис. 27. Увлеченные Знаменем, воины устремились вперед

Это нужно для того, «чтобы каждый новобранец, придя в полк, знал не только его номер, но всю его боевую историю, всех его героев и боевые награды, все его победы на соревнованиях и маневрах, чтобы он гордился своим полком и повсюду отстаивал его честь... Знамя полка должно быть овеяно боевым революционным романтизмом, чтобы каждый красноармеец свято его чтит, зная подробно о всех походах и боевых эпизодах, в которых участвовал полк под этим знаменем»<sup>1</sup>.

В конце занятия необходимо путем постановки контрольных вопросов и решения примеров-задач проверить усвоение молодыми солдатами рассказанного.

<sup>1</sup> М. И. Калинин. Статьи и речи о коммунистическом воспитании, 1951, стр. 98.

## УСТАВ ГАРНИЗОННОЙ И КАРАУЛЬНОЙ СЛУЖБ

По Уставу гарнизонной и караульной служб Вооруженных Сил Союза ССР программой предусматривается изучение с молодыми солдатами тем: «Назначение и задачи караульной службы»; «Права и обязанности часового»; «Развод и смена караулов. Смена часовых».

Ввиду того что молодые солдаты будут привлекаться к несению караульной службы после прохождения программы первоначального обучения и принятия военной присяги, рекомендуется занятия по Уставу гарнизонной и караульной служб планировать на последние две недели.

На занятиях молодые солдаты должны не только понять значение караульной службы, но и научиться практически выполнять обязанности часового.

Темы «Права и обязанности часового» и «Развод и смена караулов. Смена часовых» неразрывно связаны между собой. Часовой не может приступить к исполнению своих обязанностей, пока не примет пост. Следовательно, на занятиях по теме «Права и обязанности часового» будут отрабатываться (повторяться) частично учебные вопросы темы «Развод и смена караулов. Смена часовых». Поэтому целесообразно после беседы по теме «Назначение и задачи караульной службы» провести одночасовое занятие по теме «Права и обязанности часового», затем одночасовое занятие на тему «Развод и смена караулов. Смена часовых». В оставшееся учебное время, отведенное на эти темы, провести два двухчасовых практических занятия по теме «Права и обязанности часового», на которых отрабатывать также вопросы темы «Развод и смена караулов. Смена часовых».

Опыт боевой подготовки показывает, что занятия по темам Устава гарнизонной и караульной служб целесообразно организовывать и проводить в следующем порядке.

### НАЗНАЧЕНИЕ И ЗАДАЧИ КАРАУЛЬНОЙ СЛУЖБЫ

Занятие по данной теме рекомендуется проводить командирам взводов. Метод проведения занятия — доходчивое разъяснение содержания статей устава.

Для сосредоточения внимания обучаемых после объявления темы следует задать им вопрос: «Что такое караульная служба?» Выслушав ответы двух — трех солдат, под-

вести итог. С этой целью можно зачитать выдержку из ст. 2 Устава гарнизонной и караульной служб: «Караульная служба заключается в охране и обороне военного имущества, боевой техники и других военных объектов, а также в охране лиц, содержащихся на гауптвахте».

При изучении этого положения Устава разъяснить, что на необъятных просторах нашей социалистической Отчизны расположены различные объекты, имеющие огромное государственное и оборонное значение. В каждом гарнизоне и каждой воинской части также имеются объекты, от целости и сохранности которых зависит боевая готовность части, способность ее немедленно приступить к выполнению боевой задачи, например, склады продовольствия, боеприпасов, горючего, гаражи, ангары. Достаточно диверсанту подорвать любой из этих объектов, как будет нарушена нормальная жизнь воинской части, снижена ее боевая готовность, нанесен большой ущерб государству.

Коммунистическая партия и Советское правительство с первых же дней существования нашего государства воспитывают всех советских людей в духе высокой революционной бдительности. «Первой заповедью нашей политики, первым уроком...; который должны усвоить себе все рабочие и крестьяне,— говорил Владимир Ильич Ленин на IX Всероссийском съезде Советов в 1921 году,— это — быть начеку, помнить, что мы окружены людьми, классами, правительствами, которые открыто выражают величайшую ненависть к нам».

Это указание великого вождя и учителя никогда нельзя забывать, особенно в современных условиях, когда некоторые круги многих империалистических государств стремятся к осложнению международной обстановки и развязыванию новой мировой войны, когда правительства этих государств открыто ассигнуют громадные денежные средства на шпионско-диверсионную работу.

Рост могущества нашего государства, улучшение благосостояния советского народа, укрепление лагеря мира и демократии не дают покоя империалистам, рвущимся к наживе, к закабалению свободолюбивых народов. Основными методами, которые применяются империалистическими правительствами для подрыва могущества нашей Родины и стран народной демократии, являются шпионаж и диверсии. Предотвратить проникновение шпионов и диверсантов и их вредные действия можно лишь бдительностью всех советских людей и в первую очередь бдительностью военнослужащих.

Караульная служба имеет огромное государственное значение. Вот почему в ст. 59 Устава гарнизонной и караульной служб записано:

«Несение караульной службы является выполнением боевой задачи и требует от личного состава точного соблюдения всех положений настоящего Устава, непреклонной решимости, высокой бдительности и инициативы».

Прежде чем приступить к разъяснению этого требования Устава, целесообразно предложить нескольким молодым солдатам ответить на вопрос: «Почему несение караульной службы является выполнением боевой задачи?». Затем, разбирая ответы обучаемых, рассказать, что под боевой задачей обычно принято подразумевать задачи, выполняемые солдатом или подразделением в боевой обстановке. В бою солдату приходится выполнять различные боевые задачи, в том числе: атаковать врага и уничтожить его огнем, гранатой, прикладом и ножом; брать в плен живую силу противника и захватывать его оружие и боевую технику; огнем своего оружия отражать нападение противника, а противотанковыми гранатами уничтожать его танки.

При нахождении в карауле воину поручается не просто охранять, но и оборонять тот или иной объект. Здесь есть общее с действиями солдата в обороне. В обороне воин отстаивает занимаемую им позицию до последнего дыхания, не щадя своей крови и даже жизни. Примерно то же самое и при нахождении часового на посту.

Далее рекомендуется рассказать следующий случай, который произошел на одном из участков фронта.

Не добившись результата бомбежкой с воздуха, фашисты решили взорвать важный железнодорожный мост во фронтовом тылу путем диверсии.

Ефрейтор Костин, стоявший часовым у моста, ночью услышал внизу под откосом подозрительный шорох. На окрик часового никто не отозвался, но шорох усилился. Не получив ответа на повторный окрик, ефрейтор Костин выстрелил и тотчас услышал шаги подбегавшего сзади человека. Едва успел часовой обернуться, как на него напал диверсант. Завязалась схватка. Борясь с диверсантом на насыпи, воин помнил о подозрительном шорохе внизу и понимал, что мост может быть взорван другим, находившимся под откосом диверсантом.

Напрягая усилия и волю, часовой одолел напавшего на

него диверсанта и поспешил вниз, под откос, откуда доносился шорох. Спустившись с насыпи, ефрейтор Костин увидел под мостом огонек бикфордова шнура. Он немедленно устремился туда, но ему преградил путь другой диверсант. Набросившись на часового, он пытался помешать ему предотвратить взрыв.

В поединке диверсант ранил часового выстрелом из пистолета. Истекая кровью, советский воин все же нашел в себе силы и прикончил фашиста ножом.

Когда на выстрел прибежали товарищи, часового уже подобрался к горящему бикфордову шнуру и перерезал фитиль буквально за несколько секунд до взрыва.

Проводя параллель между характером действий солдата в обороне и действиями ефрейтора Костина, показать, что несение караульной службы действительно является выполнением боевой задачи. Часовому приходится быть особенно бдительным и самостоятельным в принятии решения. Вот почему в Уставе записано, что несение караульной службы требует от личного состава непреклонной решимости, высокой бдительности и инициативы.

Для большей наглядности и убедительности можно привести еще один — два примера умелой и стойкой охраны и обороны порученного объекта советскими воинами-часовыми.

С целью закрепления материала задать вопросы: «Что называется караулом?»; «Какие бывают караулы и кому они подчиняются?»; «Состав караула и его вооружение». Зачитывая ст. 60—64 Устава и разъясняя их содержание, дать ответы на эти вопросы.

После этого путем постановки вопросов и ответов на них разъяснить понятия «пост», «часовой», «караульный», «конвойный» и рассказать о караульной форме одежды. В заключение, руководствуясь главой десятой Устава гарнизонной и караульной служб, рассказать подробно о внутреннем порядке в караулах.

#### ПРАВА И ОБЯЗАННОСТИ ЧАСОВОГО

Первое занятие по этой теме целесообразно провести методом беседы об общих и особых обязанностях часового, а последующие занятия в караульном городке — методом показа и практической тренировки солдат в исполнении обязанностей часового на посту.

Первое занятие (беседу) рекомендуется проводить

командиру взвода, поскольку он чаще всего исполняет обязанности начальника караула и имеет много примеров о действиях часового на посту. Если командир взвода не имеет такого опыта, то руководителем занятия должен быть командир роты.

Занятие следует начинать с проверки знания молодыми солдатами того, что было разъяснено им на предыдущем занятии. Например, можно спросить: «Что такое караульная служба?», «Кто называется часовым?», «Что такое пост?» и т. д.

Затем зачитать ст. 165 Устава гарнизонной и караульной служб и разъяснить, что означает неприкосновенность личности часового.

Вслед за этим зачитать ст. 168 Устава и на убедительных примерах разъяснить обязанности часового.

При разъяснении обязанности часового **«бдительно охранять и стойко оборонять свой пост»** рекомендуется привести примеры безупречного выполнения воинами подразделения (части) обязанностей часового при охране различных объектов. Напомнить при этом, что враг будет применять различные уловки, чтобы отвлечь внимание часового и в это время совершить свое гнусное дело. В подтверждение можно привести следующий пример.

Рядовые Барков и Пухарев заступили на пост по охране складов боеприпасов. Объект находился на берегу озера и был огорожен несколькими рядами колючей проволоки.

Начальник караула, направляя солдат на пост, напомнил им их обязанности и сообщил, что накануне в районе складов был замечен подозрительный человек.

Темная ночь. Поодаль шумит лес. Рядовой Барков зорко всматривается в ночную темноту, стараясь различить очертания местных предметов. Вдруг до его слуха донесся едва уловимый шум со стороны озера, напоминающий удары весел о воду. «Лодка», — подумал часовой и, заняв удобную позицию, стал внимательно всматриваться в ту сторону.

Вскоре он услышал у изгороди скрежет разрезаемой проволоки. Рядовой Пухарев со своего поста также услышал шум и усилил наблюдение в этом направлении, не упуская из поля зрения и свой сектор.

«Стой, кто идет?» — громко крикнул Барков, ставя автомат на боевой взвод.

Никто не ответил.

«Стой, стрелять буду!» — снова крикнул часовой.

Опять не последовало ответа, но шум у изгороди усилился. Нарушители резали проволоку, пробираясь к складу. Тогда Барков дал в направлении шума короткую очередь из автомата и зажег нагрудный электрический фонарь. Луч фонаря осветил часть изгороди, и Барков увидел двух человек. Один из них был ранен и, согнувшись, сидел на земле. Другой поспешно встал и поднял руки.

В этот момент рядовой Пухарев, ничем не выдававший своего присутствия, услышал, как в стороне от освещенного места, совсем близко от его поста, что-то зашуршало. Как потом выяснилось, к посту Пухарева подбирался диверсант. Замысел врага был ясен: пользуясь тем, что рядовой Барков занят борьбой с двумя нарушителями, диверсант намеревался взорвать склад. Рядовой Пухарев, обнаруживший диверсанта, открыл по нему огонь без предупреждения.

На выстрелы из караульного помещения прибыли разводящий с караульным и обезоружили задержанных. Так благодаря бдительности и находчивости часовых был предотвращен взрыв складов боеприпасов.

При разъяснении обязанности часового «стоять на посту бодро, ничем не отвлекаться от несения службы, не выпускать из рук и никому не отдавать оружие, включая и лиц, которым он подчинен» рекомендуется зачитать ст. 170 Устава гарнизонной и караульной служб, в которой конкретно перечисляется, что часовому запрещается делать на посту. Несоблюдение любого из этих требований Устава дает врагу возможность творить свое черное дело.

При разъяснении обязанности «не оставлять поста, пока не будет сменен или снят, хотя бы жизни его угрожала опасность» подчеркнуть, что покидать свой пост часовой не имеет права ни при каких обстоятельствах. Примером точного выполнения этого требования Устава может служить подвиг часовых Чернышева и Щекочихина.

22 июня 1922 года красноармейцы 8-й роты 154-го полка Чернышев и Щекочихин находились на посту по охране складов с боеприпасами. На складе из-за неправильного хранения взрывчатых веществ произошел взрыв и на территории склада стал быстро распространяться пожар. Красноармеец Чернышев сигналами в колокол известил о случившемся. Отважный часовой оставался на посту, обхвачен пламенем. Он погиб смертью героя, но поста не покинул, не нарушил требований Устава и военной присяги.

Другой советский часовой красноармеец Щекочихин, находившийся на соседнем посту, был ранен и контужен взрывной волной. Но он также не покинул своего поста до тех пор, пока не был снят начальником гарнизона.

Подвиги отважных часовых были высоко оценены народом и Родиной. Советское правительство наградило воинов орденами Красного Знамени. В честь красноармейца Чернышева бывшие Александровские казармы в Москве переименованы в Чернышевские. Именем Чернышева названа и бывшая Александровская площадь.

Подвиги часовых Чернышева и Щекочихина не единичны. Советские воины-часовые никогда не покидали своих постов. Они принимали все зависящие от них меры, чтобы спасти объект или предотвратить нависшую над ним угрозу.

После рассказа о подвигах часовых следует разъяснить содержание ст. 166 и 177 Устава гарнизонной и караульной служб, в которых изложен порядок смены и снятия часового с поста. Подчеркнуть при этом, что требование Устава о снятии часового только лицами, которым он подчинен, или другими должностными лицами в присутствии командира роты, которого он знает, не случайно. Это исключает попытки врага обманным путем захватить объект.

При разъяснении обязанности о необходимости иметь оружие заряженным и всегда готовым к действию следует подчеркнуть, что это вызвано интересами обороны охраняемого объекта. Диверсант и нарушитель всегда стремятся осторожно подойти к охраняемому объекту и внезапно напасть на часового. У часового не будет времени на зарядку оружия. Ему нужно немедленно выстрелить и дать тем самым сигнал в караульное помещение. Если оружие не будет заряженным, то он не сможет этого сделать в случае внезапного на него нападения.

Затем надо разъяснить требования статей Устава гарнизонной и караульной служб, непосредственно относящихся к этому вопросу, в частности ст. 77, излагающую порядок зарядки оружия, ст. 171 и частично ст. 172, 173 и 174, указывающие, в каких случаях часовой применяет оружие, а также ст. 169, устанавливающую, в каком положении должно быть оружие у часового на посту.

При изучении обязанности «не допускать к посту ближе расстояния, указанного в таблице постам, никого, кроме начальника караула, помощника начальника караула, своего разводящего и лиц, которых они сопровождают», пользуясь

ст. 172 и 173 Устава, разъяснить, как должен действовать часовой при приближении чужих лиц к посту или к запретной зоне.

Изучая обязанность часового «уметь применять находящиеся на посту средства для тушения пожара», нужно рассказать, что на каждом наружном, а в необходимых случаях и на внутреннем посту имеются такие противопожарные средства, как огнетушители, ящики с песком, бочки с водой, ведра и инвентарь (лопаты, топоры, ломы, багры). Как действовать этими средствами, необходимо показать на очередных практических занятиях.

В дополнение к этому прочитайте ст. 175, в которой изложены действия часового в случае возникновения пожара. Для подтверждения можно рассказать о подвиге рядового Лемешенко, совершенном им через тридцать лет после подвига часовых Чернышева и Щекочихина, т. е. летом 1952 года.

На важном военном объекте, который он охранял, молнией заглоло одно из помещений. Пожар мог распространиться и привести к тяжелым последствиям. Рядовой Лемешенко подал установленный сигнал в караульное помещение, находившееся примерно в двух километрах от объекта. Повторив сигнал двукратным выстрелом, часовой взял оружие за спину и пытался взобраться на крышу горящего здания. Но обе его попытки оказались безуспешными. Высокая стена от дождя стала скользкой.

Огонь охватил уже значительную часть крыши. Угроза объекту увеличилась, и это придало рядовому Лемешенко силы. Он сделал еще одно усилие и взобрался на крышу горящего здания. Действуя в дыму и в огне, обжигая лицо и руки, Лемешенко стал быстро растаскивать горящую кровлю, сбрасывать ее на землю. Но в это время загорелись толстые балки стропил, опасность еще больше возросла. Тогда солдат снял с себя плащ-палатку и стал ею сбивать пламя. Очаг пожара был ликвидирован. Прибывшие из караульного помещения товарищи увидели Лемешенко часовой на посту, крепко сжимавшим обожженными руками свое оружие.

За бдительное несение караульной службы, за инициативу, самоотверженность и героизм при тушении пожара Министр обороны СССР рядовому Лемешенко объявил благодарность и наградил его именными золотыми часами.

При изучении обязанности часового о необходимости отдавать честь следует разъяснить положение ст. 178, под-

робно излагающей, кому, когда и как отдавать воинскую честь.

После изучения обязанности часового «вызывать начальника караула или разводящего при обнаружении какой-либо неисправности на посту и при всякого рода нарушениях порядка вблизи своего поста или на соседнем посту», пользуясь ст. 167 Устава, разъяснить молодым солдатам, что при заступлении на пост они должны тщательно осмотреть его и убедиться в целостности и исправности всего, что подлежит принятию под охрану. Солдаты должны знать, что каждый пост оборудуется средствами сигнализации, позволяющей часовому не менее чем с двух точек немедленно вызвать начальника караула, его помощника или разводящего. Кроме того, в крайних, не терпящих отлагательства случаях или при неисправности средств связи и сигнализации часовой может вызвать на пост начальника караула или разводящего выстрелом вверх.



Рис. 28. На посту у боевого Знамени

В заключение подчеркнуть, что точное выполнение требований Устава позволяет часовому бдительно нести караульную службу, охранять народное и государственное имущество. Каждое требование Устава гарнизонной и караульной служб выдвинуто жизнью, проверено многолетней практикой несения караульной службы.

Изучение с молодыми солдатами особых обязанностей часовых на посту у Знамени, у открытого хранилища, по охране арестованных на гауптвахте и у входа в караульное помещение проводится тем же методом.

Изучение особых обязанностей часового у Знамени целесообразно начать с опроса обучаемых о Знамени части (рис. 28). Затем рассказать содержание ст. 179 Устава и показать на одном — двух примерах правильное выполнение воинскими частями своих обязанностей по охране Знамени. Можно привести такой пример.

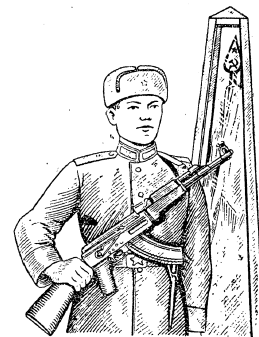
В одной из частей в выходной день на пост у Знамени заступил рядовой Бунят Муршидов. Вскоре после заступления на пост он почувствовал едва уловимый запах ды-



Рис. 29. Часовой рядовой Бунят Муршидов спасает Знамя части

ма. Воин насторожился. Запах дыма все усиливался. Тогда часовой силой открыл дверь и увидел, что в соседнем помещении возник пожар. Пламя быстро распространялось и грозило комнатам штаба и Знамени части.

Муршидов без колебаний и промедления взял Знамя и вынес его в безопасное место, а затем сделал два выстрела вверх, чтобы вызвать начальника караула или разводящего (рис. 29).

Благодаря бдительности и решительности часового было спасено Знамя части и имущество штаба части.

При разъяснении особых обязанностей часового у вскрытого огнеопасного хранилища обратить внимание обучаемых на необходимость особой бдительности. Враг больше всего старается проникнуть на такие объекты, чтобы вызвать пожары и разрушения. Часовой должен точно соблюдать требования Устава и выполнять обязанности, указанные в таблице постам. Показать на примерах, к каким тяжелым последствиям может привести малейшая оплошность часового.

Особые обязанности часового, охраняющего арестован-

ных на гауптвахте, изложены в ст. 181 Устава гарнизонной и караульной служб. При разъяснении требований этой статьи необходимо подчеркнуть, что арестованные на гауптвахте отбывают наказание за совершенные ими проступки. Находясь на гауптвахте, они должны прочувствовать позор положения арестованного. Точное выполнение часовым своих обязанностей, недопущение поблажек арестованным помогает им осознать свой поступок. Молодые солдаты должны усвоить, что если они, будучи часовыми, позволят арестованным без приказа начальника караула встречаться со своими товарищами, получать от них передачи и переписываться с ними, т. е. нарушать требования Устава, то тем самым они самовольно смягчают условия отбывания наказания военнослужащими, совершившими дисциплинарные проступки. В результате таких поступков часовые фактически становятся сообщниками нарушителей воинской дисциплины. Нарушая требования Устава гарнизонной и караульной служб, они совершают тяжелый дисциплинарный проступок, за который должны нести ответственность и наказание.

Особые обязанности часового у входа в караульное помещение изложены в ст. 182 Устава гарнизонной и караульной служб. При разъяснении содержания этой статьи следует подчеркнуть, что от бдительного несения службы часовым на этом посту зависит выполнение боевой задачи всем составом караула. Для подтверждения привести пример о том, как по вине часового у входа в караульное помещение чуть не погиб часовой у склада горючего и смазочных материалов, а объект чуть не был взорван. И это произошло лишь из-за того, что часовой у входа в караульное помещение размечтался на своем посту и не обратил внимания на выстрел часового у склада горючего и смазочных материалов. А в это время на посту происходило следующее.

Два диверсанта скрытно подобрался к объекту и внезапно напали на часового. Часовой успел произвести выстрел в упор и тяжело ранил одного диверсанта, но сильным ударом по голове был сам сбит другим диверсантом и потерял сознание. Другой диверсант заминировал объект и второпях установил часовой механизм со взрывом через 2 часа. Но через час во время смены разводящий с очередной сменой нашли часового без сознания. При тщательном осмотре поста была найдена мина и обезврежена. А ведь если бы часовой у входа в караульное помещение немед-



ленно доложил о выстреле на посту, диверсанты могли быть задержаны.

Практические занятия по теме «Права и обязанности часового» рекомендуется проводить командирам взводов после проведения занятия по теме «Развод и смена караулов. Смена часовых».

Целесообразно в ротном расписании занятий предусмотреть эти двухчасовые занятия с таким расчетом, чтобы каждый взвод, составляя офицерский караул, практически производил смену караулов и смену часовых. Поскольку на первом занятии один из взводов первым будет заступать в караул и сменять никого не будет, а взвод, заступающий третьим, никем не будет сменяться, необходимо на последующее практическое занятие предусмотреть иную очередность между взводами.

Накануне дня занятия на вечерней поверке старшина обязан объявить состав караула.

Занятие рекомендуется начать в классе, где в течение 10—15 минут под руководством командиров отделений солдаты будут изучать табели постам. Затем заместитель командира взвода, выполняющий на занятиях обязанности начальника караула, строит взвод и докладывает о его готовности следовать на развод командиру роты. Командир роты, проверив у личного состава состояние оружия и патронов (на занятия вместо боевых патронов выдаются учебные), внешний вид каждого военнослужащего, разрешает следовать на развод.

По прибытии на указанное место развода (на этом месте находятся барабанщики и командир взвода, выполняющий в это время обязанности помощника дежурного по караулам) начальник караула докладывает помощнику дежурного по караулам о прибытии караула. Вслед за этим прибывает на развод командир роты, выполняющий обязанности дежурного по караулам.

В дальнейшем командиры роты и командир взвода тщательно проверяют знание каждым солдатом (караульным) первой смены общих и особых обязанностей часовых согласно требованиям Устава гарнизонной и караульной служб и табелю постам.

Затем в строгом соответствии с Уставом производится развод караулов и следование их к караульному городку для смены караулов. В караульном городке к этому времени еще продолжают занятия с одним из взводов роты.

Смена караулов и смена часовых должна быть выполнена в точном соответствии с требованиями Устава.

Пока разводящие (командиры двух отделений) будут производить смену часовых старого караула (рис. 30), командир взвода (помощник дежурного по караулам) и заместитель командира взвода (начальник караула) проверяют знания молодыми солдатами требований Устава о внутреннем порядке в караулах, а также общих и особых обязанностей часовых.



Рис. 30. Смена часовых

Проверять знания обязанностей часовых рекомендуется путем решения коротких примеров-задач. Например: «Рядовой Иванцов, Вы стоите на посту по охране продовольственного склада. Темная ночь. Слышите подозрительный шорох. Действуйте» или «Рядовой Петренко, Вы — часовый у артиллерийского парка. К охраняемому объекту подъехал легковой автомобиль, из которого вышли два офицера. Один офицер командир Вашей роты, другой, сопровождаемый им, Вам незнаком. Действуйте» и т. д.

При решении таких примеров-задач необходимо добиваться от молодого солдата не рассуждений о том, как бы он поступил в том или ином случае, а практических действий. Например, вместо ответа «Я бы остановил офицеров окриком «Стойте, назад!» пусть солдат скажет так, как бы

он сделал это в действительности на посту. При неправильных действиях следует показать, как действовать правильно, потребовать повторения, а затем, пользуясь Уставом гарнизонной и караульной служб, разъяснить, почему нужно делать так, а не иначе.

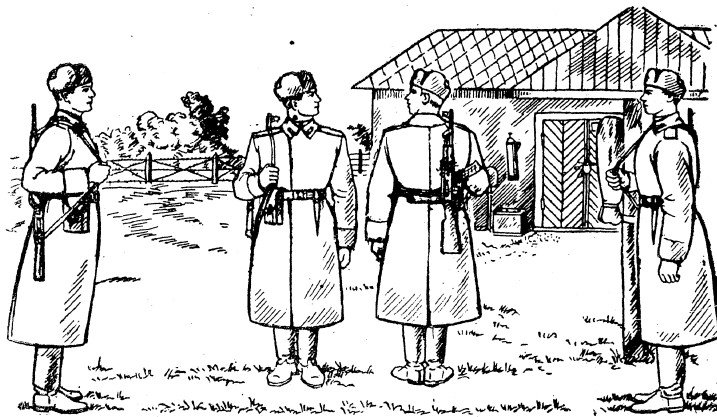
Для проверки действий часового при приближении к посту посторонних можно направить одного или двух солдат к посту, а командир взвода (руководитель занятия) или по его указанию командир отделения должен наблюдать со стороны за поведением часового. В целях усложнения обстановки совместить приближение незнакомого к посту с подходом с другой стороны разводящего со сменой или организовать подход незнакомого сразу же после смены часового, когда разводящий со сменой находится еще у поста. В этом случае разводящий (командир отделения) сигналами должен управлять действиями приближающегося незнакомого (солдата, выступающего в этой роли) и в то же время внимательно следить за действиями часового на посту. На остальных постах в это время проверяются другие действия часовых.

Затем проверявшие (командир роты, взвода и отделения) возвращаются в караульное помещение. Здесь руководителю занятия сообщаются обнаруженные недостатки в действиях часовых. Руководитель занятия в свою очередь обязан сделать краткий разбор действий часовых на постах (часовым их ошибки должны быть разъяснены непосредственно на постах), а затем приказать разводящим готовить очередные смены.

Проверка действий новых часовых на постах производится так же, как и часовых первой смены.

В ходе всего занятия руководитель и командиры отделений должны следить за действиями подчиненных и добиваться от них точного выполнения требований Устава.

Содержание и порядок проведения следующего практического занятия по теме «Права и обязанности часового» остаются такими же, как и предыдущего. Учитывая, что молодые солдаты на предыдущем занятии уже получили первоначальные навыки в выполнении обязанностей часового, на последующем занятии необходимо постепенно усложнять условия. Известно, что чаще всего происшествия на постах происходят в ночное время. Поэтому рекомендуется второе практическое занятие начать с таким расчетом, чтобы тренировать солдат в выполнении обязанностей ночью.

На ночном занятии главное внимание должно быть сосредоточено на практических действиях часового на посту. Поэтому можно одновременно на посты выставить почти всех обучаемых, оставив лишь у каждого разводящего по одному караульному и двух — трех солдат, заранее проинструктированных и предназначенных выполнять на занятии роль неизвестных лиц, приближающихся к посту.

Обучаемым на ночные занятия целесообразно выдать по два — три холостых патрона для подачи сигнала в караульное помещение.

После проверки действий часовых на постах в случае обнаружения ошибок в их действиях можно снять часовых и произвести разбор с подробным разъяснением, как нужно действовать. Затем вновь выставить часовых, но предварительно поменять их посты.

При правильных же действиях часовых разводящие самостоятельно переводят часовых с одного поста на другой.

В конце каждого занятия командир взвода производит разбор. На разборе подробнее следует остановиться на рассмотрении ошибок, допущенных часовыми. На характерных ошибках часовых показать, к чему могли бы они привести при действительном несении караульной службы.

#### РАЗВОД И СМЕНА КАРАУЛОВ. СМЕНА ЧАСОВЫХ

Содержание этой темы составляют три основных учебных вопроса: 1. Развод караулов. 2. Смена караулов. 3. Смена часовых.

В практической жизни развод караулов производит либо дежурный по караулам (в гарнизонных караулах), либо дежурный по части (во внутренних караулах). И в том и в другом случае этим лицом обычно является командир роты. Смена караулов выполняется начальниками караулов, назначаемыми из числа командиров взводов. Смену часовых производят разводящие, обязанности которых, как правило, выполняют сержанты — командиры отделений.

Следовательно, на одном занятии должны участвовать лица, исполняющие обязанности по трем должностям: командира роты, командира взвода и командира отделения. Исходя из этих соображений, а также в целях достижения наибольшей поучительности рекомендуется занятие по данной теме организовывать в масштабе роты.

Накануне дня занятия командир роты дает указание командирам взводов о месте развода караула, о месте

смены караулов, о том, где и какие иметь посты в каждом взводе (карауле). Командиры взводов в свою очередь в районе предстоящих занятий указывают командирам отделений (разводящим), где и какой будет пост. Кроме того, они накануне заполняют в постовой ведомости расписание постов.

Занятие целесообразно начинать повзводно (по караулам). Командиры взводов объявляют обучаемым расписание постов. После этого командиры отделений в течение десяти минут изучают с солдатами по таблице постам особые обязанности часовых. Затем каждый взвод выстраивается. Командиры взводов разъясняют лично составу значение понятия «развод караулов», как он производится, и ведут взводы к месту развода, куда к этому времени должны прибыть барабанщики или оркестр. Командир первого взвода в роли помощника дежурного по караулам выстраивает караул.

Командир роты (дежурный по караулам), прибыв на развод, действует в точном соответствии со ст. 203—207 Устава гарнизонной и караульной служб. До прибытия командира роты (дежурного по караулам) командиры взводов должны разъяснить лично составу порядок построения каждого караула на разводе и действия караульных.

С развода каждый караул следует к месту расположения сменяемого караула. Наглядность и поучительность отработки учебных вопросов «Смена караулов» и «Смена часовых» будут достигнуты при условии организации реальной смены караулов. Это выполнимо, если по этой же теме на час раньше проводятся занятия в другой роте. Иногда такая возможность исключена. Тогда можно допустить условность следующего характера.

Первый и второй взводы роты прибывают к назначенным местам, располагаются в караульном помещении и выставляют посты. Через 10—15 минут, к моменту окончания выставления постов, третий взвод прибывает к месту расположения первого взвода (сменяемого караула) и в соответствии с требованиями ст. 211—223 Устава производит смену караулов. Затем в таком же порядке первый взвод сменяет второй взвод, а второй взвод сменяет третий. Тот взвод, который не занят сменой караулов, отрабатывает в это время учебный вопрос «Смена часовых».

Возможен и другой вариант, заключающийся в том, что занятия организуются повзводно: первый взвод занимается,

допустим, с 8.00 до 9.00, второй с 9.00 до 10.00, а третий с 10.00 до 11.00. В этом случае второй взвод с 9.00 до 9.30, а третий с 10.00 до 10.30 отрабатывают развод и смену караулов. Недостатком этого варианта является отсутствие наглядности при отработке учебного вопроса «Развод караулов» и то, что первый взвод никого не сменяет и вынужден изучать учебный вопрос «Смена часовых» до отработки учебного вопроса «Смена караулов», а третий взвод никем не сменяется. Из-за этого значительно снижается поучительность занятия.

Отработка учебных вопросов «Смена караулов» и «Смена часовых» производится путем кратких пояснений, показа действий и тренировки. Например, командир взвода (начальник нового караула), подав команду «Первая смена — становись», разъясняет, как она выполняется. Разъяснение офицера одинаково обязательно для личного состава как нового, так и старого караула. После этого он еще раз подает эту же команду и требует выполнения. При неточных действиях указывает на ошибки и добивается правильного исполнения. В таком же порядке изучаются и отрабатываются действия при зарядании оружия, при следовании на посты и смене часовых.

Основное внимание на этом занятии должно быть сосредоточено на том, чтобы показать правильные действия при разводе и смене караулов, при смене часовых. Не беда, если действия солдат будут не очень быстрыми и четкими. Важно, чтобы они поняли сущность приемов и сумели правильно их выполнить. На последующих практических занятиях по теме «Права и обязанности часовых» выполнение этих приемов и действий необходимо совершенствовать.

## ГЛАВА ТРЕТЬЯ ТАКТИЧЕСКАЯ ПОДГОТОВКА

### ОБЩИЕ МЕТОДИЧЕСКИЕ СОВЕТЫ

Тактическая подготовка — ведущий предмет воинского обучения. На занятиях по тактической подготовке солдаты приобретают навыки в умелых действиях на поле боя, учатся эффективно использовать свое оружие, вырабатывают необходимые для боя морально-боевые качества и повышают физическую выносливость. В ходе ее солдаты применяют в комплексе знания и навыки, приобретенные на занятиях по огневой, строевой, физической, инженерной, противохимической подготовке и другим предметам. Тем самым они готовятся к действиям в любых сложных условиях современного боя.

С молодыми солдатами в период раздельного обучения рекомендуется отработать следующие темы: «Вооружение и боевая техника полка»; «Оружие массового поражения и способы защиты от него»; «Действия солдата в наступлении днем и ночью»; «Действия солдата в обороне днем и ночью»; «Служба наблюдателя и связного»; «Действия дозорных в разведке и походном охранении». Изучение всех этих тем будет содействовать выполнению главной задачи — научить молодых солдат умелому выполнению приемов и действий на поле боя и подготовить их к последующим совместным действиям со старослужащими солдатами в составе подразделения.

Для успешного усвоения молодыми солдатами программы по тактической подготовке следует продуманно плани-

ровать занятия, тщательно подготавливать каждое из них и методически правильно, доходчиво проводить их.

**Планирование занятий** по тактической подготовке — первый шаг к обеспечению целеустремленного обучения молодых солдат. От четкого планирования зависит качество отработки всех тем. При планировании предусматривается все, чему необходимо обучать солдата по той или иной теме, правильно, исходя из степени сложности вопроса, определить количество времени, требующееся на его изучение, материальное обеспечение, последовательность изучения вопросов каждой темы.

Проведение занятий по тактической подготовке по всем темам, кроме темы «Оружие массового поражения и способы защиты от него», следует планировать после того, как молодые солдаты по огневой подготовке изучат материальную часть оружия, научатся выполнять приемы стрельбы из положения лежа, с колена, стоя и на ходу, ознакомятся с приемами метания ручных гранат, способами определения расстояний и целеуказания; по строевой подготовке — отработают способы передвижения солдата на поле боя; по инженерной подготовке — изучат приемы самоокапывания; по противохимической подготовке — изучат индивидуальные средства противохимической защиты.

Тема «Действия солдата в наступлении днем и ночью» является основной темой обучения молодых солдат по тактической подготовке. Вполне понятно, что изучить содержание этой темы в течение одного занятия нельзя, ее необходимо отработать на нескольких занятиях. При этом важно, чтобы каждое последующее занятие логически вытекало из предыдущего, являясь его продолжением, и в то же время не было перегружено учебными вопросами.

Полевые занятия с молодыми солдатами наиболее плодотворно проходят тогда, когда они включают в себя не более трех — четырех учебных вопросов и не превышают 3—4 часов. Однако зимой, в морозные дни, время проведения занятий целесообразно сокращать. Лучше провести большее число занятий с меньшим объемом. Закалять солдат важно с первых же дней обучения, но добиваться этого следует постепенно. Продолжительные занятия на морозе с еще недостаточно закаленными солдатами приводят к нерациональному расходу времени и снижению качества обучения. Командир вынужден, чтобы солдаты не мерзли, требовать от них быстрых действий, а это не позволяет ему

исправлять их ошибки. Неточное же усвоение действий в начале обучения в последующем потребует переучивания. Но переучивать гораздо труднее, чем сразу учить правильно. Ошибки укореняются, становятся привычкой, и, чтобы их ликвидировать, требуется дополнительное время.

В целях соблюдения основного методического правила — постепенно переходить от известного к неизвестному и от простого к сложному — вначале предусматривается изучение приемов и способов действий в поле днем, а затем в ночных условиях.

По теме «Действия солдата в наступлении днем и ночью» целесообразно провести следующие занятия:

- первое — «Обязанности солдата в бою» — 1 час; занятие проводится в классе;
- второе — «Действия солдата в наступлении днем»;
- третье — «Действия солдата в наступлении ночью».

В содержание каждого занятия включаются такие учебные вопросы, которые связаны между собой и в то же время обеспечивают последовательное наращивание знаний в постепенно усложняющейся обстановке. Такие занятия возбуждают интерес у обучаемых, вызывают у них дух соревнования: кто лучше и быстрее действует. Поэтому весьма важно командиру роты при составлении расписания занятий, помимо изучения содержания темы по программе, повторить соответствующие статьи Устава, а также учесть особенности той местности, на которой тактические занятия будут проводиться. Это поможет более точно определить содержание каждого занятия и время, требующееся для его проведения.

При составлении расписания рекомендуется занятия по тактической подготовке с молодыми солдатами для взводов планировать на разные дни недели; при этом командиру роты удобнее контролировать ход обучения и он сможет оказать больше помощи командирам взводов и отделений. Кроме того, такая практика позволит переносить полезный опыт обучения в другие взводы и не допускать повторения недостатков.

**Подготовка к занятиям** складывается из подготовки командиров к проведению занятий, подготовки солдат и подготовки учебно-материальной базы (средств материального обеспечения занятий).

Подбор и подготовка сержантов к обучению молодых солдат проводятся заблаговременно при подготовке к учеб-

ному году в период проведения методических сборов. Однако ограничиваться только этим не следует. Подготовка к занятиям командиров отделений должна проводиться и в ходе обучения молодых солдат. Основной формой подготовки сержантов являются инструкторско-методические занятия. Их проводят, как правило, перед занятиями с молодыми солдатами и на той же местности.

Умело организованные и поучительно проведенные инструкторско-методические занятия являются подлинной школой повышения командирских и методических навыков сержантов, школой передового опыта обучения, так как во время этих занятий командир роты показывает сержантам, как конкретно на данной местности обучать молодых солдат.

Большую помощь сержантам в деле обучения молодых солдат оказывают показательные занятия и демонстрация учебных кинофильмов.

Серьезное внимание на инструкторско-методическом или показательном занятии обращается на то, чтобы сержанты умели образцово показывать молодым солдатам изучаемое действие или прием и кратко и доступно рассказать о нем. С этой целью руководитель должен возможно шире применять личный показ с кратким пояснением. В этом случае и на занятиях, проводимых сержантами с молодыми солдатами, тоже будет преобладать этот испытанный и доходчивый метод. От сержантов надо всячески добиваться совершенства в действиях, чтобы их показ служил для молодых солдат образцом. Важно также, чтобы сержанты твердо усвоили суть действий, а не механически выполняли их. Поэтому в ходе занятий рекомендуется требовать от них обоснования своих действий. Если сержанты не будут глубоко понимать, почему следует действовать так, а не иначе, то они, разумеется, не смогут объяснить этого и своим подчиненным.

На занятиях с сержантами необходимо особое внимание обращать на обучение их умелому сочетанию ведения огня из автомата и продвижения вперед. Нужно добиться того, чтобы каждый сержант четко себе представлял, что в бою решающим фактором является огневое воздействие на противника всех средств борьбы, в том числе и огня из стрелкового оружия. Огонь обеспечивает солдатам возможность продвигаться вперед. Поэтому, прежде чем сделать перебежку или переползти от укрытия к укрытию, нужно, не-

прерывно наблюдая за противником, уничтожать его прицельным огнем из автомата.

Большое значение имеет умение руководителя в ходе занятий с молодыми солдатами подмечать и тут же исправлять их ошибки, чтобы не дать им укорениться. Эти навыки следует прививать сержантам на инструкторско-методических занятиях. Не проходя мимо даже самых незначительных недостатков в действиях сержантов, руководитель в то же время обязывает их подмечать недочеты у товарищей и указывать пути их устранения. Офицеры должны учить сержантов тому, как контролировать действия солдат, как предъявлять к ним постоянную высокую и ровную требовательность. Чувствуя постоянное внимание командира, его справедливую требовательность, молодой солдат постепенно приучится к исполнительности, к точному выполнению уставных положений.

На инструкторско-методических занятиях надо учить командиров отделений умело проводить разбор занятий.

Несомненно, словесные поучения о роли, значении и методике проведения разборов мало что дадут сержантам. Надо учить их наглядно, показывая образец проведения разбора на самом инструкторско-методическом занятии. Поучительно проводить разбор — это значит, анализируя занятие, отмечать положительные результаты одних и ошибки других и те последствия, к которым такие ошибки могут привести в бою. Для проверки и закрепления знаний обучаемых и развития их тактического мышления целесообразно на разборе задавать солдатам вопросы и требовать кратких четких ответов. Этот прием активизирует обучаемых, повышает их интерес к разбору, помогает выявить степень усвоения, понимания изученного материала и способствует лучшему его запоминанию. Здесь же следует широко использовать боевые примеры из опыта Великой Отечественной войны и прежде всего те, которые показывают, как нужно действовать в бою. На разборе важно обращать внимание не только на самых активных и самых пассивных, но и на тех, которые действовали недостаточно активно, — у них надо всячески воспитывать стремление дерзать, проявлять инициативу.

Развивать и совершенствовать методические навыки сержантов следует не только на инструкторско-методических и показательных занятиях, но и в ходе обучения сержантами солдат. Делать это надо так, чтобы не подменять команди-

ров отделений и не подрывать их авторитета, изыскивая при этом наиболее целесообразные и доходчивые способы. Например, командир взвода заметил, что сержант неправильно обучает солдат. Он не должен отстранять его от занятия и делать замечание при подчиненных. Надо помочь сержанту наводящими вопросами или дать указание сделать перерыв и в стороне от солдат поправить его, дать совет, как лучше проводить занятие. В этом деле от командира взвода — основного организатора всех занятий во взводе — требуется большое методическое мастерство. Помогая сержантам в подготовке к занятиям, командир взвода советует им, что и где прочитать, какие подобрать примеры умелых действий солдат на поле боя в годы Великой Отечественной войны или на тактических учениях и занятиях. С выходом на учебное поле командиры взводов ставят перед обучаемыми ясные цели занятий, напоминают порядок их проведения, в ходе занятий помогают командирам отделений в обучении молодых солдат, а по окончании проводят общий разбор.

Следует уделять внимание подготовке молодых солдат к предстоящим занятиям в поле. Для этого необходимо накануне занятий изучить с ними требования уставов, порекомендовать, какую литературу следует прочитать и прежде всего из серии брошюр «Солдату и матросу о войне», с тем, чтобы они смогли получить необходимые теоретические знания, что значительно облегчит им приобретение практических навыков.

Большое значение имеет выбор и оборудование места для проведения занятий, а также его всестороннее материальное обеспечение. Это необходимо и важно для обучения солдат действиям в условиях, приближенных к боевой действительности. Поэтому место занятий в какой-то степени должно походить на поле боя. Здесь (в зависимости от замысла занятий) оборудуют траншеи, блиндажи, устраивают различные заграждения и препятствия (надолбы, завалы, воронки). Все это позволит показать образцы разных типов сооружений и заграждений, встречающихся на поле боя, и научить воинов реально преодолевать их и выполнять задачи в сложных условиях обстановки.

Участок местности на учебном поле выбирают прежде всего такой, чтобы обеспечивалась отработка учебных вопросов данного занятия и требовалось меньше сил и средств для его оборудования. Поэтому следует стремиться, насколько возможно, использовать существующие есте-

ственные препятствия, оборонительные сооружения, искусственные заграждения, механизированные и электрифицированные стрельбища.

Если на учебном поле нет достаточного количества оборонительных сооружений и заграждений, то их надо обязательно создать. Сил и средств для этого жалеть не следует. Траншеи, блиндажи и особенно заграждения должны быть реальными и прочными. Однако нет надобности стремиться все сооружения делать настоящими, можно легко и быстро оборудовать и ложные сооружения из подручных средств — камня, хвороста, камыша и т. п.

Оборонительные сооружения и другие объекты на учебном поле надо располагать со строгим учетом условий местности и так, чтобы их можно было использовать при отработке вопросов наступления с разных направлений.

Вопрос о подготовке места на учебном поле для занятий с молодыми солдатами должен решаться заблаговременно.

**Проведение занятия.** Увлекательные и поучительные занятия — решающее условие успешного усвоения программы. При этом необходимо добиваться того, чтобы все приемы и действия на поле боя молодыми солдатами выполнялись сознательно, последовательно и прочно усваивались. Приобретение молодыми солдатами практических навыков в действиях на поле боя обеспечивается наглядностью на занятиях. Она нужна потому, что человек лучше воспринимает то, что он видит. Поэтому во всех случаях те приемы и действия, которые солдаты должны усвоить, командиру следует образцово показать, кратко пояснить, убедиться, что солдаты поняли, а затем тренировать их в самостоятельном выполнении этих приемов до полного усвоения. «Делай так, как делаю я» — вот главное в обучении молодых солдат приемам и действиям на поле боя. Важно при этом показывать и объяснять терпеливо. Если солдаты не понимают командира, следует показать им еще раз выполнение приема, а если необходимо, то и несколько раз, пока они не поймут, и только после этого тренировать в быстром его выполнении. Тренировку проводить в составе отделения.

На занятиях необходимо добиваться постепенного приобретения обучаемыми практических навыков. Это обеспечивается соблюдением последовательного перехода от изученных приемов и действий к неизвестным, от легких и простых к более сложным. При этом очень важно не перехо-

дить к отработке новых приемов, пока не усвоен предыдущий прием (действие), не тренировать молодых солдат в составе группы или отделения, пока каждый из них в отдельности не научится правильно выполнять эти приемы (действия), а тренировку проводить со строгим учетом физических возможностей каждого солдата. Однако нельзя тренировки делать краткими или проводить их без достаточного напряжения физических сил. Приемы и действия солдат на поле боя обучаемыми должны быть усвоены твердо. Это значит, что выполнение их должно войти в привычку, основанную на сознательности. Такие действия солдата на поле боя нужно вырабатывать вначале не спеша, а затем, постепенно наращивая темп выполнения приемов (действий), увеличивать продолжительность тренировки и таким путем решать задачу обучения и одновременного повышения выносливости солдат, добываясь прочности знаний, а главное, практических навыков.

На одном занятии командиру не следует стремиться много объяснять и много показывать. Солдат не может сразу запомнить многочисленные сведения, тем более практически отработать и твердо усвоить на одном занятии многие приемы и действия.

В начале изучения приемов и действий на поле боя молодые солдаты часто допускают ошибки в своих действиях. Исправлять ошибки необходимо своевременно и умело. Это имеет большое значение в повышении качества обучения молодых солдат.

Основной причиной ошибок, возникающих у молодых солдат, чаще всего бывает неправильное понимание ими приема (действия) или неполное усвоение последовательности выполнения. Лучший метод исправления недостатков, допускаемых обучаемыми, — дополнительный личный образцовый показ приема (действия) командиром с последующей тренировкой молодого солдата в выполнении приема по элементам, а затем в целом.

Очень важно, чтобы каждый командир не только умел образцово учить солдат на тактических занятиях приемам и действиям на поле боя, но одновременно воспитывал, формировал у них мужество и стойкость, уверенность в своих силах, твердую волю и решительность, солдатскую смекалку, готовность к выполнению приказа командира в любых условиях и какой угодно ценой. Только отличная боевая выучка в сочетании с высокими морально-боевыми

качествами позволит воину действовать в современной войне смело и решительно, поможет ему находить выход из самых тяжелых положений.

Главным условием успешного обучения молодых солдат и повышения воспитательной роли занятий по тактической подготовке является максимальное приближение их к условиям боевой действительности. С этой целью занятия необходимо проводить на разнообразной местности в обстановке активного воздействия противника, уделяя серьезное внимание его обозначению. Только тогда молодые солдаты по-настоящему почувствуют боевое напряжение, будут действовать активно, смекалисто, с полной отдачей сил. Такие занятия будут способствовать выработке у молодых солдат твердых, разносторонних навыков в действиях на поле боя и одновременно обеспечат формирование необходимых морально-боевых качеств.

При проведении занятий по тактической подготовке с молодыми солдатами все методические требования и приемы должны осуществляться в их взаимной связи. При этом условия командир сможет выполнить свою трудную, почетную задачу по обучению и воспитанию молодых солдат и в течение отведенного времени сумеют привить им навыки в действиях на поле боя, подготовят их к совместным действиям со старослужащими солдатами.

Ниже даются по всем темам тактической подготовки некоторые практические советы, рекомендации и примеры по организации и проведению занятий с молодыми солдатами в период раздельного обучения.

## ВООРУЖЕНИЕ И БОЕВАЯ ТЕХНИКА ПОЛКА

Для ознакомления молодых солдат с вооружением и боевой техникой части наиболее целесообразно провести одновременно для всех молодых солдат части показное занятие на стрельбище или полигоне. Это занятие рекомендуется провести в первые же дни начала учебного года с тем, чтобы молодые солдаты смогли получить представление об оружии и боевой технике, которые находятся на вооружении части.

Проведением занятия по ознакомлению с вооружением и боевой техникой части преследуется цель — вселить в воинов уверенность в могуществе отечественного оружия и вызвать у них стремление в совершенстве овладеть им.

На занятии необходимо кратко рассказать, а затем наглядно продемонстрировать боевые свойства нашего вооружения и боевой техники. Солдаты должны увидеть эффективность действия огня оружия по различным целям (пробоины, воронки, развороченная броня, разрушенный блиндаж, бетон). Ознакомление с назначением и боевыми свойствами оружия и техники целесообразно проводить повзводно. Каждый взвод по команде своего командира в установленное время (по заранее намеченному плану) последовательно переходит от одного учебного места к другому.

На каждом учебном месте или у каждого вида вооружения и боевой техники находятся руководители, назначенные из числа хорошо подготовленных офицеров и сержантов, твердо знающих те образцы, которые они будут демонстрировать.

Основное внимание при ознакомлении молодых солдат с оружием и боевой техникой нужно обращать на замечательные боевые свойства нашего вооружения и подчеркивать его превосходство над аналогичными образцами, находящимися на вооружении иностранных армий. Следует ознакомить с общими принципами устройства некоторых образцов оружия, используя для этого, кроме образцов в собранном виде, разобранное, разрезное оружие, схемы и макеты. Показ и сопровождающий его рассказ должны быть короткими. Следует помнить, что образцов оружия много, и если каждый из руководителей будет стараться много говорить, то это быстро утомит молодых солдат. Все руководители должны уложиться в отведенное для них время.

На учебном месте, где сосредоточено стрелковое оружие, руководитель может начать ознакомление со следующим: автомат — основное оружие стрелка для поражения противника огнем, штыком и прикладом; он является наиболее действенным средством для поражения одиночных живых целей (открытых, замаскированных, движущихся и появившихся на короткое время); наиболее действительный огонь из автомата на расстоянии: при стрельбе очередями на расстоянии до 300 м, одиночными выстрелами — до 400 м; автомат — мощное автоматическое оружие, он прост по устройству, легок в обращении и безотказен в действии. Далее рассказать о главнейших частях автомата и их назначении. В конце рассказа об автомате руководителю на этом учебном месте или командиру взвода сле-



дует путем контрольных вопросов проверить, как солдаты поняли назначение автомата, и, если нужно, дать дополнительные разъяснения.

Затем руководитель приступает к ознакомлению с другими образцами стрелкового оружия, проводя занятие примерно в такой же последовательности.

Особое внимание следует уделить ознакомлению молодых солдат с ручным противотанковым гранатометом. Рассказать о простоте его устройства, удобстве в обращении с ним и о возможности с помощью этого оружия успешно бороться с танками, подчеркнув, что для солдата, вооруженного РПГ, танки противника не страшны, смелый воин с этим оружием выйдет победителем в борьбе с ними.

По окончании ознакомления молодых солдат со стрелковым оружием целесообразно сразу же провести показательные стрельбы из автомата, пулеметов, РПГ. Практическую стрельбу можно проводить последовательно для каждой роты молодых солдат. Не исключается и другой вариант, когда практические стрельбы проводятся из всех видов оружия для всех молодых солдат части после ознакомления их со всем вооружением и боевой техникой части.

Для практического показа боевых свойств и назначения стрелкового оружия необходимо установить на различных дальностях разные мишени, по которым будет производиться стрельба.

Для практических стрельб из оружия и вождения боевых машин целесообразнее назначать старослужащих солдат. Молодые солдаты должны увидеть не только силу и мощь вооружения и боевой техники своей части, но и убедиться в возможности успешно овладеть этой техникой, а доказательством этого послужат старослужащие солдаты, демонстрирующие высокое мастерство.

Заблаговременно назначенные стрелки должны образцово выполнить изготовку, зарядание, прикладку, спуск курка и приемы рукопашного боя, чтобы в памяти солдат запечатлелось четкое и быстрое выполнение приемов с оружием.

Показ боевой скорострельности стрелкового оружия необходимо начинать с показа стрельбы из автомата, а затем из пулеметов. Показ производится стрельбой одиночными патронами и очередями. Молодым солдатам перед стрельбой нужно объяснить, чем характеризуется скорострельность, что такое техническая и боевая скорострельность автомата (пулеметов) и от чего она зависит. Особо

обратить внимание на то, что боевая скорострельность автомата — это прицельно-скоростная стрельба, которой должны быть поражены цели (противник).

После объяснения руководитель стрельбы подает автоматчику команду на открытие огня и засекает время по секундомеру. После стрельбы одиночными патронами, а затем очередями он делает соответствующие подсчеты и объявляет боевую скорострельность, достигнутую автоматчиком. В таком же порядке показывается боевая скорострельность из пулеметов.

Пробивную способность пули обр. 1908 года рекомендуется показать стрельбой из ротного пулемета на 100 м по стальной плите, кирпичной стенке, стенке из сосновых досок, земляной насыпи и т. п.

Прицельную и предельную дальность, траекторию полета пули можно показать трассирующими пулями и объяснить на плакате или схеме, установленных вблизи огневого рубежа.

Для практического показа назначения штыка следует установить на огневом рубеже чучела и после стрельбы из автомата показать уколы штыком и удары прикладом.

После этого целесообразно показать огонь стрелкового взвода, усиленного ротными пулеметами, по двум — трем целям. Первой целью может быть атакующая пехота (несколько бегущих фигур) на дистанции 200—250 м; второй — пулемет «противника» на дистанции до 300 м; третьей — орудие «противника» на дистанции до 400 м. Взвод по команде своего командира открывает огонь трассирующими пулями по атакующему «противнику», а затем после поражения бегущих фигур последовательно переносит огонь на другие цели. Эта стрельба в составе взвода по времени будет очень короткой — не более одной минуты (для ведения огня на каждую цель потребуется до 10 секунд), но оставит в памяти молодых солдат неизгладимое впечатление, убедит их в замечательных качествах нашего стрелкового оружия; они наглядно увидят, на что способно это оружие в руках хорошо подготовленных солдат.

В конце ознакомления молодых солдат со стрелковым оружием руководитель занятия на этом учебном месте или командир взвода, подводя краткие итоги, должен пояснить, что наше стрелковое оружие по своим боевым свойствам значительно превосходит стрелковое оружие армий капиталистических государств, что стрелковое оружие при пра-

вильном уходе и умелом обращении с ним безотказно в работе и в руках хорошо подготовленных воинов является мощным огневым средством борьбы с противником.

Ознакомление с зенитными пулеметными установками следует начинать так же, как и со стрелковым вооружением, — кратко ознакомить с назначением и общим устройством, а затем провести показательную стрельбу.

Рассказ о назначении зенитных пулеметных установок следует начинать с изложения роли авиации в современном бою. Затем пояснить, что зенитные пулеметные установки — одно из мощных средств борьбы пехоты с самолетами противника; подчеркнуть, что эти установки, располагаемые на огневых позициях вблизи переднего края своих войск, при отсутствии воздушных целей могут успешно уничтожать наземные цели.

После этого можно кратко ознакомить обучаемых с общим устройством зенитной пулеметной установки и показать им действия расчета по изготовке к стрельбе. Для этого командир отделения, привлекаемого к стрельбе, по сигналу руководителя на учебном месте подает соответствующие команды, а расчет выполняет их. Показ должен быть образцовым. Затем проводится показательная стрельба.

После окончания стрельбы для экономии времени бронированную плиту, по которой велась стрельба, необходимо подвезти на машине к огневой позиции зенитных пулеметных установок, показать солдатам пробойны и отметить, что наши зенитные пулеметные установки превосходят зенитные пулеметные установки армий капиталистических государств.

Ознакомление молодых солдат с танками можно начать с рассказа. Так, например, руководитель занятия капитан Овчаров начал с того, что кратко рассказал о возросшей роли танков в условиях ведения войны с применением атомного оружия, сообщил основные тактико-технические характеристики танка, подчеркнул превосходство наших танков над танками капиталистических армий и привел следующее характерное признание бывшего начальника штаба 4-й армии немецко-фашистских войск, наступавших в 1941 году на Москву, генерала Блюментрига.

«И вдруг на нас обрушилась новая, не менее неприятная неожиданность. Во время сражения за Вязьму появились первые русские танки Т-34. В 1941 году эти танки были самыми мощными из всех существовавших тогда тан-

ков. С ними могли бороться только танки и артиллерия. 37-мм и 50-мм противотанковые орудия, которые тогда стояли на вооружении нашей пехоты, были беспомощны против танков Т-34. Эти орудия могли поражать лишь русские танки старых образцов. Таким образом, наши дивизии были поставлены перед серьезной проблемой. В результате появления у русских этого нового танка пехотинцы оказались совершенно незащищенными. Требовалось по крайней мере 75-мм орудие, но его еще только предстояло создать. В районе Вереи танки Т-34 как ни в чем не бывало прошли через боевые порядки 7-й пехотной дивизии, достигли артиллерийских позиций и буквально раздавили находившиеся там орудия. Понятно, какое влияние оказал этот факт на моральное состояние пехотинцев. Началась так называемая «танкобоязнь»<sup>1</sup>.

После этого отличный экипаж сержанта Ермолина продемонстрировал преодоление танком различных препятствий и стрельбу с ходу. Затем были показаны приемы борьбы пехоты с танком. Эти приемы показывали старослужащие солдаты, находившиеся в хорошо оборудованной траншее.

При ознакомлении с артиллерией и минометами особое внимание необходимо уделить демонстрации стрельбы из орудий и минометов. Нужно полностью показать возможности этого грозного оружия. Показать, как разрушаются огнем бетон, дерево-земляные сооружения и другие объекты. Действия солдат у орудий и минометов должны быть четкими и быстрыми.

Таким же путем знакомят молодых солдат и с другими видами оружия, боевой техники, транспортными средствами и различным военным имуществом.

Практический показ боевых свойств и назначения боевого оружия и боевой техники должен быть нагляден и понятен молодым солдатам. В конце ознакомления с каждым образцом оружия и техники командиры взводов должны поставить обучаемым ряд вопросов, чтобы проверить, как солдаты поняли показанное и рассказанное им. Необходимо добиваться, чтобы у обучаемых не оставалось никаких неясностей и не было сомнения в силе нашего оружия и высоком качестве боевой техники.

<sup>1</sup> «Роковые решения». Воениздат, 1958, стр. 93—94.

## ОРУЖИЕ МАССОВОГО ПОРАЖЕНИЯ И СПОСОБЫ ЗАЩИТЫ ОТ НЕГО

Содержание данной темы охватывает две группы вопросов: общая характеристика атомного, химического оружия и бактериальных средств, их поражающее действие и средства и способы защиты от них. В целях лучшего усвоения материала целесообразно провести два занятия: одно в классе, другое на учебном поле. Занятия проводит командир роты или командиры взводов. На первом занятии в классе путем рассказа или беседы следует познакомить молодых солдат с атомным, химическим оружием, бактериальными средствами и их поражающими свойствами.

На втором занятии нужно показать и рассказать, как использовать индивидуальные средства противохимической защиты, естественные укрытия и инженерные сооружения для защиты от воздействия оружия массового поражения. Эти вопросы рекомендуется отрабатывать в поле; надо практически показать, как должны использоваться индивидуальные средства противохимической защиты, различные складки местности, естественные укрытия и инженерные сооружения, а затем тренировать обучаемых до приобретения ими первоначальных практических навыков.

При подготовке занятия не следует забывать, что молодые солдаты уже читали и многое слышали об атомном оружии. Основная масса молодых солдат, как показывает опыт, знает и некоторые способы защиты от оружия массового поражения. Исходя из этих соображений, необходимо выбирать соответствующий метод проведения занятий и тщательно готовиться к нему.

Материал следует заранее подготовить и точно знать какие факты, цифры, примеры и в каком порядке излагать. Читать материал на занятии нежелательно, так как в этом случае командир не в состоянии будет уделять внимание солдатам, они скоро начнут скучать и плохо усвоят то, что слышали.

Первое занятие по этой теме лучше проводить методом рассказа. Рассказ можно начать примерно так:

«Во второй мировой войне командование американской армии применило атомные бомбы против незащищенных японских городов. Первая атомная бомба была сброшена 6 августа 1945 года на город Хиросима. Через три дня утром 9 августа, была сброшена вторая атомная бомба на город Нагасаки. Взрывы атомных бомб вызвали большое

число жертв среди населения и большие разрушения этих городов. Точных данных о количестве погибших людей в этих городах нет. Опубликованные в иностранной печати цифры разноречивы, а многие из них сомнительны.

Несомненно одно, что сила атомных взрывов огромная. Об этом свидетельствуют испытания атомных и водородных бомб, проводившиеся как в нашей стране, так и в странах лагеря капитализма.

Откуда берется эта огромная сила при взрыве атомных бомб?

Дело в том, что при делении ядер атомов может выделяться в течение короткого времени огромное количество энергии. Например, деление ядер одного грамма урана сопровождается выделением такого количества энергии, которого достаточно для того, чтобы нагреть до кипения 200 тонн воды. При делении всех ядер атомов одного килограмма урана в течение миллионных долей секунды освобождается энергия, примерно равная энергии взрыва 20 тысяч тонн тротила. Вот эта ядерная реакция взрывного характера и служит источником энергии атомного оружия».

Затем простыми и доходчивыми словами, используя плакаты, чертежи и рисунки, следует коротко рассказать о строении вещества и атомного ядра, о ядерных реакциях и атомной энергии, о видах атомного оружия, об устройстве атомного оружия (в первую очередь бомб и снарядов) и видах атомных взрывов.

Плакаты, чертежи, схемы и другие рисунки не следует сразу все развешивать в начале занятия. Это будет отвлекать солдат, рассеивать их внимание. Целесообразнее всего тот или иной плакат, чертеж показывать тогда, когда это необходимо по ходу занятия. В последующем его можно оставить для сопоставления с другими плакатами, схемами и для более детального ознакомления.

Рассказывая об атомном оружии, следует более подробно остановиться на поражающих факторах атомного взрыва: ударной волне, световом излучении и проникающей радиации, так как эти вопросы имеют практическое значение для солдат.

После рассказа о каждом поражающем факторе задать вопросы, потребовать ответа, а после заслушивания в необходимых случаях дополнить ответ и таким путем добиться правильного понимания и твердого усвоения материала.

Например, рассказав об ударной волне, задать солдатам следующие вопросы: «Что такое ударная волна?»;

«Какова скорость распространения ударной волны при взрыве атомной бомбы?»; «Что должен делать солдат по сигналу оповещения об опасности атомного нападения или увидев вспышку атомного взрыва?».

Задавая вопросы, не следует сразу называть фамилию солдата, для того чтобы весь класс успел мысленно ответить на вопрос. Не надо разрешать отвечать на вопросы одним и тем же солдатам; надо стремиться вовлечь всех солдат в ответы на вопросы.

Чтобы предохранить себя от поражения радиоактивными веществами, образующимися при атомном взрыве, необходимо использовать противогаз. Он надежно защищает от попадания радиоактивных веществ в дыхательные органы. Пользоваться противогазом следует так же, как и при защите от боевых отравляющих веществ.

Для защиты кожных покровов и обмундирования от радиоактивных веществ используется защитная накидка.

Для преодоления зараженных участков местности применяется подстил. Подстилки готовятся из подручных средств — соломы и хвороста.

При отсутствии табельных индивидуальных средств противохимической защиты для защиты от радиоактивных веществ применяются подручные средства. Для защиты органов дыхания могут быть использованы полотенце, носовой платок или марля, сложенная в несколько слоев. Перед употреблением их следует смочить водой, наложить в виде повязки на нос и рот и дышать через них.

Затем задать обучаемым несколько вопросов, относящихся к радиоактивным веществам, ответить на возникшие у них вопросы и таким путем добиться усвоения рассказанного.

Можно использовать и другой метод проведения занятия, заключающийся в том, что командир зачитывает обучаемым необходимые разделы пособия, доходчиво разъясняет отдельные положения и путем опроса нескольких солдат добивается правильного их понимания.

В целях оживления занятия можно применить и такой методический прием — вначале ставить перед молодыми солдатами соответствующие вопросы и требовать ответа на них, вовлекая тем самым обучаемых в живую беседу.

Каждый из указанных методов проведения занятия по данной теме в зависимости от подготовки обучаемых является правильным. Однако, учитывая ограниченность времени и чаще всего различный уровень знаний молодых

солдат, целесообразнее использовать первый метод, т. е. содержание вопросов доводить до солдат путем рассказа. Рассказ следует вести просто, ясно и убедительно, избегая заученных длинных фраз. Ведя рассказ, не следует расхаживать по классу, излишне жестикулировать, вертеть в руках указку и т. п. Такое поведение командира ведет к рассеиванию внимания солдат, которые меньше слушают рассказ, а больше наблюдают за хождением командира, за его жестами.

Командир на занятиях должен быть подтянутым, говорить так, чтобы каждый солдат слышал любое его слово без малейшего напряжения. Солдаты, которым приходится напрягать слух, быстро утомляются, начинают зевать и перестают слушать.

**Второе занятие**, проводимое в поле, целесообразно начать с тренировки молодых солдат в использовании индивидуальных средств противохимической защиты. Тренировку следует проводить до овладения навыками в правильном надевании индивидуальных средств защиты, а затем перейти к обучению молодых солдат использованию складок местности и различных местных предметов с одновременным надеванием индивидуальных средств для защиты от атомного оружия.

Перед показом того, как лучше использовать для защиты от оружия массового поражения складки местности и различные местные предметы, необходимо обратить внимание обучаемых на то, что в условиях применения атомного оружия умелое, быстрое и сноровистое использование защитных свойств местности имеет важнейшее значение для достижения победы в бою. Складки местности (бугорки, холмы, лощины) и различные местные предметы (камни, пни, канавы, рвы, каменные стены, кюветы, овраги и т. п.) при умелом их использовании становятся надежными помощниками воина в бою. Отсюда вытекает задача — неустанно учиться на всех занятиях в поле уменью использовать выгодные условия местности в борьбе с врагом.

Вначале командир показывает молодым солдатам, как использовать складки местности и местные предметы для защиты, а затем тренирует их, подавая сигналы (команды) оповещения об опасности атомного нападения.

После отработки этих вопросов следует приступить к ознакомлению молодых солдат с траншеями, оборудованными в противоатомном отношении, с сооружениями для

огневых средств и различными укрытиями для личного состава, техники, имущества и продовольствия.

Показывая молодым солдатам то или иное инженерное сооружение, например нишу или блиндаж, необходимо вначале сообщить, для чего предназначено это сооружение, а затем рассказать о его защитных свойствах, о порядке строительства и использования.

После ознакомления надо провести тренировку молодых солдат в использовании инженерных сооружений по сигналу оповещения об опасности атомного нападения.

### ДЕЙСТВИЯ СОЛДАТА В НАСТУПЛЕНИИ ДНЕМ И НОЧЬЮ

В содержание данной темы включается изучение следующих вопросов: 1. Обязанности солдата в бою. 2. Выбор места для стрельбы и наблюдения на исходной позиции и его оборудование. 3. Действия солдата на исходной позиции до атаки. 4. Действия солдата при движении в атаку и при атаке. 5. Уничтожение противника огнем, гранатой и в рукопашной схватке. 6. Приемы и способы передвижения солдата на поле боя. 7. Приемы и способы преодоления зараженных участков местности и различных заграждений. 8. Действия солдата при атомном и химическом нападении противника.

Как видно из этого перечня вопросов, тема является основой тактической подготовки молодых солдат. Она включает в себя главные вопросы, составляющие содержание приемов и действий солдата в бою. Для отработки содержания этой темы рекомендуется провести следующие занятия:

1. Обязанности солдата в бою.
  2. Действия солдата в наступлении днем.
  3. Действия солдата в наступлении ночью.
- Ниже даются советы по проведению этих занятий.

#### ЗАНЯТИЕ 1. ОБЯЗАННОСТИ СОЛДАТА В БОЮ

Знание и глубокое понимание солдатом своих обязанностей в бою имеет исключительно важное значение. Это позволяет ему действовать на поле боя сознательно, активно и инициативно. Поэтому рекомендуется, перед тем как перейти к обучению молодых солдат практическим действиям на поле боя в конкретно сложившейся обстановке,

изучить с ними общие обязанности солдата в бою. С этой целью необходимо провести одночасовое занятие в составе взвода или роты в классе методом рассказа.

Занятие можно начать с разъяснения роли солдата в бою. Подчеркнув, что в армию поступают новые и более совершенные образцы вооружения и боевой техники, рассказать, что этой техникой, которую солдаты видели на показном занятии, управляет человек, без человека она мертва. В связи с ростом техники роль человека не только не уменьшается, но значительно возрастает. Дело не только в том, каково оружие, но и в том, как им владеет солдат. Боеспособность подразделения, сила и мощь его зависят от того, как солдаты овладели оружием и как они умеют действовать на поле боя. Следовательно, только солдат, отлично освоивший приемы и способы действий на поле боя, твердо знающий свое оружие, может успешно действовать в современном бою.

Для подтверждения можно привести следующий пример из опыта Великой Отечественной войны.

Зимой 1942 года рядовой Данилов на рассвете, двигаясь с командного пункта на передний край одного из подразделений, заметил в стороне от дороги двигавшуюся группу людей в белых халатах. У воина возникло подозрение — почему в тылу наших подразделений эта группа движется вне дороги. Данилов укрылся за большим деревом и стал наблюдать. Подозрение, что это противник, оправдалось. Враг приближался... Возвращаясь на командный пункт и сообщив о замеченном было невозможно — враг заметит и уничтожит. Лучший сигнал для предупреждения своих в данном случае — это открыть огонь по противнику. Данилов вступил в неравный бой. Прикрываясь деревом, он открыл меткий огонь по врагу. Фашисты сначала, вероятно, решили взять нашего воина живым и, несмотря на потери, ползли к храбрецу, но их цепь быстро редела. Вскоре они убедились в невозможности взять героя живым и, открыв сильный огонь из автоматов, стали отползать. Однако Данилов продолжал метко разить врага. Одна из пуль противника расколола приклад автомата: стрелять нельзя. Данилов приготовил к бою гранаты, и в это время к месту боя прибыло наше подразделение. Враг, имевший задачу разгромить наш командный пункт, бежал, оставив свыше тридцати трупов своих солдат. Данилов за проявленную смелость и отвагу был награжден орденом Ленина.

Приведенный пример наглядно показывает большое значение умелых самостоятельных действий воина.

Для изучения обязанностей солдата в бою целесообразно сначала называть или зачитывать обучаемым поочередно обязанности солдата, затем разъяснять их, если нужно, подкреплять конкретными примерами из опыта Великой Отечественной войны или из жизни своего подразделения и части, затем задавать вопросы. Убедившись, что обучаемые поняли и усвоили сущность разбираемой обязанности, перейти к следующим обязанностям.

Разъяснение уставных требований, особенно когда оно подкрепляется яркими, поучительными примерами, показывающими, как надо выполнять эти требования в бою, признано полезным и доходчивым способом изучения обязанностей солдата. Такой метод облегчает понимание и запоминание солдатами своих обязанностей в бою. Например, рассказав обучаемым обязанности солдата — всегда знать свою задачу, задачи отделения и взвода; беспрекословно, точно и быстро выполнять все приказы, приказанья и команды командиров; охранять и защищать командиров в бою, — целесообразно поставить перед ними вопрос: «Почему солдат должен знать не только свою задачу, но и задачи отделения и взвода?» После этого сделать короткую паузу и тем самым привлечь внимание молодых солдат, заставить их подумать, а затем (после паузы) самому кратко и четко пояснить, что знание солдатом задач отделения и взвода помогает ему лучше понимать свою задачу и целеустремленнее ее выполнять, проявлять инициативу в интересах выполнения общей задачи. Кроме того, в случае выхода из строя командира это знание дает возможность солдату взять на себя командование и довести дело до конца — до разгрома врага, до полного выполнения боевой задачи.

Далее задать следующий вопрос: «Почему солдат обязан беспрекословно, точно и быстро выполнять все приказы, приказанья и команды командиров?». Напомнив, что эта обязанность ими уже изучалась, спросить одного — двух солдат. Если ответы их будут основываться главным образом на необходимости выполнять требования Устава внутренней службы и Устава гарнизонной и караульной служб (так как занятия по их изучению проведены раньше), то после ответов пояснить, что требование выполнять приказы командиров в полной мере относится и к действиям солдат в боевой обстановке. Подчеркнуть, что дейст-

вия подразделения слагаются из действий каждого солдата. Если все солдаты будут действовать умело и решительно, то в целом и подразделение будет действовать слаженно и, наоборот, неточные, вялые и несвоевременные действия даже одного солдата могут привести к серьезным последствиям и даже к невыполнению задачи подразделения.

Для подтверждения можно привести такой пример.

Подразделение офицера Бондарь выполняло задачу в тылу врага. После многодневного утомительного марша оно вышло на основную дорогу противника и устроило засаду. Задача каждому солдату была поставлена с предельной четкостью и ясностью. Расположившись за деревьями и замаскировавшись, воины подразделения ожидали врага. Вскоре на дороге появилась колонна противника. Впереди ехал офицер на белой лошади. Вот уже голова колонны противника поровнялась с правым флангом засады. Вдруг неожиданно, без сигнала командира, открыл огонь один наш автоматчик. Офицер Бондарь вынужден был дать сигнал на открытие огня подразделением по начавшемуся уже разбегаться врагу. Враг понес потери, был взят пленный, но в целом все же это был успех боя. Противник, не будучи разгромленным, быстро привел себя в порядок и организовал преследование нашего подразделения. Нашим воинам пришлось непрерывно отбиваться от наседавшего врага и нести раненых товарищей, совершая длинный, тяжелый путь. Виновником неуспеха боя у дороги оказался солдат Снегирев, проявивший недисциплинированность, неточно выполнивший приказ командира. Он открыл огонь по офицеру на лошади, не дождав сигнала. Офицер и лошадь были убиты, но было сорвано уничтожение всей колонны, а у подразделения была к этому полная возможность.

Этот пример наглядно показывает, насколько важно каждому солдату точно выполнять приказы и приказанья командира.

Разъясняя молодым солдатам необходимость охранять и защищать командиров в бою, следует рассказать, что к командиру сходятся все нити управления, он знает задачу, опытен, он готовится к бою сам и готовит подразделение; вполне понятно, что выбытие из строя командира — большая потеря для подразделения, части. Зная и хорошо понимая это, советские солдаты всегда оберегали своего

командира. История Великой Отечественной войны дает много примеров, когда войны, рискуя жизнью, спасали командира от верной смерти.

Во время жестокого боя к наблюдательному пункту одной из наших рот прорвалась группа фашистских автоматчиков. Командир оказался в смертельной опасности. В тот момент, когда фашист собирался выстрелить в командира, вперед выскочил воин азербайджанец Кафур Мамедов и подставил свою грудь. Пожертвовав собой, верный своему долгу, храбрец спас жизнь командира роты. Рота выполнила свою боевую задачу. За этот подвиг Кафуру Мамедову посмертно присвоено звание Героя Советского Союза.

Конечно, защитить командира — это не всегда означает пожертвовать собой. Важно, когда командиру угрожает опасность, сделать все возможное, чтобы защитить его. Именно так и поступил гвардии рядовой Алексей Гриценко.

Когда противник контратаковал наши подразделения, одна рота оказалась в очень тяжелом положении. Сильный огонь вначале прижал роту к земле. Затем враг начал ее теснить. В это время командир роты был тяжело ранен, но продолжал управлять подчиненными. Фашисты подошли совсем близко, а истекавший кровью командир терял последние силы. Алексей Гриценко перенес командира в ближайший овраг и там оказал ему первую медицинскую помощь. Затем он собрал патроны и магазины убитых солдат, взял несколько автоматов и ручной пулемет. Все это он перенес в овраг и оборудовал себе хорошую позицию. И вот с этого места он начал вести огонь по фашистам, которые снова поднялись в контратаку. А позиция у него была очень удобная как для наблюдения, так и для стрельбы. Четыре часа бился с врагом храбрый гвардеец Гриценко. Многих фашистов он уложил. У него была возможность уйти в тыл, но он даже не думал об этом. Он все время помнил, что рядом с ним его командир, которого надо спасти во что бы то ни стало. И Алексей Гриценко, верный долгу, стойко защищал командира.

Когда подошло подкрепление, гвардейцы увидели, что их товарищ не только спас командира, но и истребил около двадцати фашистов и тем самым помог выполнить боевую задачу — отстоять отвоеванный у врага участок местности.

Пришло время, наши войска перешли в наступление и

повсеместно стали изгонять гитлеровцев с советской земли. Во главе одного из подразделений шел командир, спасенный Алексеем Гриценко.

Разъясняя требование — смело и решительно уничтожать противника всеми способами и средствами; проявлять инициативу и находчивость в бою; помогать товарищу в бою огнем, гранатой и штыком, — необходимо рассказать обучаемым о том, что смело и решительно уничтожать противника нужно потому, что противник для достижения победы в свою очередь стремится поступать таким же образом. Значит, борьба нужна не только для выполнения задачи, но и для сохранения жизни солдата. Если солдат не уничтожит врага, то враг уничтожит его. Такова логика боя. Следует обратить особое внимание на разъяснение необходимости и важности инициативных и находчивых действий солдата в современном бою. При разъяснении необходимости быть в постоянной готовности оказать помощь товарищу можно привести справедливую русскую поговорку «Сам погибай, а товарища выручай».

Твердо зная, добросовестно и умело выполнять свои обязанности и без разрешения командира не оставлять своего места в боевом порядке отделения — гласит следующее требование. При разъяснении его основное внимание надо сосредоточить на том, почему нельзя оставлять свое место без разрешения командира, и на характерных примерах показать, к чему привело невыполнение этого требования в боевой обстановке.

При изучении требования — в совершенстве знать свое оружие и индивидуальные средства противохимической защиты, отлично владеть ими, всегда содержать их в полной исправности и постоянной боевой готовности — напомнить молодым солдатам, что эта обязанность уже изучалась ими, а затем путем постановки вопроса проверить, как они это помнят и понимают, и, если нужно, еще раз разъяснить это требование. Пояснить также, что требуется постоянно наблюдать за полем боя; вести огонь хладнокровно и метко; израсходовав половину патронов, доложить командиру. Здесь нужно разъяснить молодым солдатам, что постоянное наблюдение за полем боя обеспечивает своевременное обнаружение противника, а следовательно, принятие надлежащих мер и упреждение в открытии огня. А упредить врага своими действиями — значит победить. «Один миг доставляет победу», — учил Суворов. Это положение полностью подтверждалось минувшими войнами и

особую остроту приобретет в будущей войне, если она будет развязана империалистами.

Разъясняя обязанность солдата — уметь правильно использовать местность для ведения огня и для укрытия, окапываться и маскироваться, преодолевать заграждения, естественные препятствия и зараженные участки местности, — рассказать молодым солдатам о том, что правильное использование местности при смелых и инициативных действиях солдат позволяет завоевывать победу малой кровью и наносить большой урон врагу. Подчеркнуть, что местность только тогда становится помощником воина, когда он будет учитывать ее свойства при передвижении, наблюдении и ведении меткого огня. Если же использовать местность лишь для того, чтобы укрыться, спрятаться, конечно, от этого толку будет мало. Следует особо заострить внимание обучаемых на том, что в современном бою в условиях применения оружия массового поражения умелое использование местности приобретает исключительно большое значение. Поэтому каждому солдату необходимо на всех занятиях в поле учиться мастерству использования местности, особенно местных предметов, а также окапывания, маскировки и преодоления заграждений и препятствий.

При изучении обязанности — постоянно иметь при себе индивидуальные перевязочный и противохимический пакеты и уметь оказывать самопомощь и помощь товарищу при ранении (поражении), а также производить частичную санитарную обработку и частичную дезактивацию (дегазацию, дезинфекцию) обмундирования, снаряжения, оружия и занимаемой позиции — напомнить, что эти обязанности солдаты изучили и тренировались в их практическом выполнении на занятиях по санитарной и противохимической подготовке. На данном же занятии нужно пояснить молодым солдатам, что ранение различно действует на солдат: одни падают духом и сразу же под предлогом даже легкого ранения стремятся покинуть поле боя, другие же, наоборот, стремятся отомстить врагу за свою рану и, пока не окончатся бой, не покидают поля боя. Если солдат, будучи ранен, все же продолжает бой, он тем самым оказывает помощь товарищам и, возможно, выручит их в трудный момент.

Можно привести много примеров геройских поступков, совершенных ранеными солдатами. Со старшиной одной роты в 1945 году при наступлении в Восточной Пруссии

был такой случай. Рота перешла в атаку. Враг открыл сильный пулеметный огонь. Пулей ранило старшину. Он досадливо произнес: «Царапнула несвоевременно», — вынул пакет и перевязал насквозь пробитую левую руку. Командир роты приказал старшине идти на медицинский пункт, но старшина просил оставить его в строю и заявил: «Сил у меня много, я и с одной рукой успешно буду бить врага. Прошу разрешить отомстить за свою рану». Старшина продолжал вести бой. Вскоре он еще раз был ранен, теперь уже в ногу, но и опять поле боя не покинул. Рота овладела третьей траншеей противника, враг перешел в контратаку, и в это время погиб командир роты. Дважды раненый старшина принял командование ротой на себя. Огнем с места контратака противника была отражена, а затем старшина поднял роту в атаку. Задача была выполнена, враг разгромлен, и только после боя старшина отправился на пункт медицинской помощи.

Вот как должен действовать солдат при ранении. Если же солдат ранен тяжело, он должен сообщить об этом командиру, патроны передать товарищам, по возможности сделать себе перевязку и ожидать санитаров.

Закончив разъяснение обязанностей солдата, руководитель занятия должен указать молодым солдатам на необходимость твердо, наизусть выучить их до практических занятий в поле и неукоснительно выполнять на всех тактических занятиях, подготавливая себя к умелым действиям на поле боя.

## ЗАНЯТИЕ 2. ДЕЙСТВИЯ СОЛДАТА В НАСТУПЛЕНИИ ДНЕМ

Рассмотрим организацию и проведение этого занятия.

**Цель.** Научить солдата действовать в наступлении днем.

**Учебные вопросы и их содержание:**

1. Подготовка к атаке — выбор места для стрельбы и наблюдения на исходной позиции и его дооборудование; действия солдата на исходной позиции до атаки.

2. Атака — действия солдата при движении в атаку и при атаке; уничтожение противника огнем, гранатой и в рукопашной схватке.

3. Приемы и способы передвижения солдата на поле боя с умелым использованием условий местности; сочетание огня с движением; преодоление различных препятствий и заграждений.



4. Действия солдата при атомном и химическом нападении; приемы и способы преодоления зараженных участков местности.

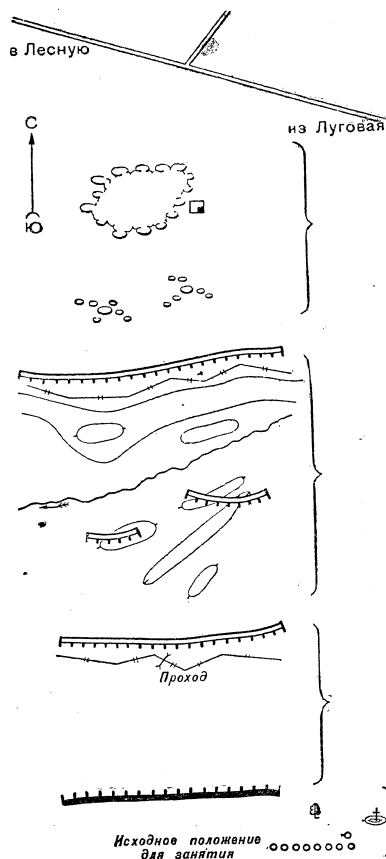

Действия солдата при атомном и химическом нападении противника; приемы и способы преодоления зараженных участков местности

Приемы и способы перелавживания солдата на поле боя с умелым использованием условий местности; сочетание огня с движением; преодоление различных препятствий и заграждений

Атака: действия солдата при движении в атаку и при атаке; уничтожение противника огнем, гранатой и в рукопашной схватке

Подготовка к атаке: выбор места для стрельбы и наблюдения на исходной позиции и его дооборудование; действия солдата на исходной позиции

Рис. 31. Схема участка учебного поля

Содержание данного занятия и последовательность отработки приемов и действий солдата на поле боя могут быть и другими. Шаблона в этом быть не может. Последовательность отработки приемов и действий солдата на поле боя должна определяться с учетом характера местности и ее инженерного оборудования.

Приведенные учебные вопросы можно лучше отработать в условиях, когда имеется оборудованное исходное положение для наших войск и они находятся в непосредственном соприкосновении с противником.

**Место.** Учебное поле — схема 1 (рис. 31).

**Материальное обеспечение.** Мишеней — 4, чучел — 2, гранат (болванок) — по 2 на каждого солдата.

ОРГАНИЗАЦИЯ ЗАНЯТИЯ

Накануне занятия командир отделения выходит с одним или двумя солдатами на учебное поле и в соответствии с инструктажем командира взвода и своим планом проведения занятия подбирает участок местности на учебном поле, расставляет мишени и чучела и уточняет порядок обучения солдат.

ПРИМЕРНЫЙ ПОРЯДОК ПРОВЕДЕНИЯ ЗАНЯТИЯ

Поскольку это первое тактическое занятие с молодыми солдатами в поле, перед его началом целесообразнее кратко рассказать о значении таких занятий. Например, сообщить:

«Тактические занятия — не прогулка по полю, а напряженная боевая учеба. Уметь действовать на поле боя — главная солдатская наука. Эта наука дается нелегко. Первые месяцы службы всегда даются трудно. Но без труда ничего не достигнешь. Порой при переползании или перебежках покажется, что нет больше сил для броска вперед. А в это время командир подаст команду «Стой!», укажет на ошибки и прикажет повторить все действия вновь. У некоторых возникнет обида на требовательность своего командира, но это напрасно. Добиваясь, чтобы солдаты трудились «в поте лица», командир тем самым проявляет заботу о них с той целью, чтобы в бою они остались живыми и победили врага. Суворовское поучение «тяжело в учении — легко в походе, легко в учении — тяжело в бою» — легко в походе, легко в учении — тяжело в бою»

ходе» и поныне не устарело. Главное — не забывать, что солдат призван с оружием в руках защищать свою Родину. И защищать ее он должен умело. Не умеющий воевать может умереть бессмысленно. А воинское умение позволяет бить врага наверняка, со славой. Не случайно в народе говорят: «Уменье солдату, что крылья орлу», а уменье приобретается в труде на полевых занятиях».

После этого подчеркнуть, что наши воины в годы Великой Отечественной войны вели напряженную борьбу с сильным и коварным врагом днем и ночью, в жару и стужу и добились победы. Путь к достижению победы в бою нелегок, для этого нужна непрерывная и упорная учеба днем и ночью, в любую погоду. Это единственный способ подготовиться к отражению нападения врага, если он нарушит мирную жизнь советских людей.

Затем назвать цель занятия, показать, где «противник», объявить задачу взвода, отделения и солдата. Обстановку нужно изложить коротко и таким образом, чтобы она была ясной для молодых солдат. При отработке каждого учебного вопроса обстановку следует уточнять, усложнять, добиваясь обучения молодых солдат с первых же занятий в поле в условиях, приближенных к боевым.

1. Подготовка к атаке: выбор места для стрельбы и наблюдения на исходной позиции и его дооборудование; действия солдата на исходной позиции до атаки.

Обучение солдат выбору места для стрельбы и наблюдения необходимо провести вначале на необорудованной местности, а затем в траншее, при этом кратко разъяснить, что в бою главная задача солдата — непрерывно наблюдать за противником и вести по нему меткий огонь. Правильное использование местности помогает лучше видеть противника и вести по нему огонь.

Находясь на месте, перебегая или переползая в наступлении, солдат непрерывно должен наблюдать за противником и выбирать такое место для остановки, чтобы с него можно было хорошо видеть, быстро открывать и удобно вести меткий огонь, оставаясь в то же время укрытым и от наблюдения противника и от его огня. С одной огневой позиции долго стрелять нельзя, ее надо чаще менять. Для этого солдат своевременно отыскивает глазами новую подходящую огневую позицию и по возможности скрытый путь к ней. Уметь сочетать огонь из автомата с продвижением вперед — это большое искусство. Опыт войны показывает,

что тот, кто хорошо владел этим искусством, всегда побеждал.

Учиться умело сочетать огонь с движением, разумно использовать местность — значит учиться побеждать врага.

Затем кратко охарактеризовать молодым солдатам впереди лежащую местность и, если она, например, открытая, пояснить, что эта местность может обстреливаться противником не только артиллерийским и минометным огнем, но и огнем из стрелкового оружия. Следовательно, чтобы не быть пораженным и успешно продвигаться вперед, нужно применяться к этой местности. Ведь любая местность, даже на первый взгляд кажущаяся ровной, имеет ямки, бугорки, холмы, кюветы, канавы. Все это может служить укрытием для солдат. Надо только всегда изучать местность, оценивать ее защитные свойства и действовать сноровисто.

После такого пояснения показать, как это делается. Для этого лечь, например, в небольшой естественный ровик, впереди которого находится маленький бугорок, прикрывающий от наблюдения со стороны «противника». В момент залегания изгототовиться к ведению огня. Приказать обучаемым подойти к этому месту и показать, как удачно использован ровик и маленький бугорок, которые обеспечивают удобное место для наблюдения, ведения огня и вместе с тем прикрывают от огня из стрелкового оружия «противника».

Затем выбрать другое место, расположиться на нем и изгототовиться к стрельбе. Делать нужно все так, чтобы солдаты хорошо видели действия командира. Потом пояснить, почему это место было выбрано для наблюдения и ведения огня. Убедившись, что солдаты поняли показанное, приступить к тренировке.

Вначале приказать обучаемым выбрать место для наблюдения и ведения огня на том рубеже, где они находятся. Когда требование будет выполнено, подойти и проверить, насколько удачно каждый из них расположился. Например, подойдя к солдату, который выбрал место в небольшой ямке в ложине, разъяснить ему и всем, что этот воин невидим со стороны «противника», но и сам не может видеть его и вести по нему огонь. Чтобы солдат и все остальные обучаемые убедились в этом, следует приказать солдату изгототовиться к стрельбе по «противнику», тогда обучаемый сразу поймет, что с этого места вести огонь нельзя. Солдату, выбравшему место на холме у столба или у отдельного дерева, разъяснить, что, несмотря на возмож-

ность хорошо наблюдать за «противником» и вести по нему огонь, он все же расположился неудачно. Столб или отдельное дерево, за которыми он укрылся, хотя и укрывают его от вражеских пуль, но на открытой местности могут служить для противника ориентиром, а всякий ориентир будет противником пристрелян и взят под наблюдение. Кроме того, располагаясь на холме, солдат может быть быстро поражен осколками снарядов и мин.

Замечания следует делать громко и четко, чтобы каждый солдат слышал все, что касается не только его личных недостатков, но и недостатков и положительных моментов в действиях его товарищей.

Затем следует показать удачно выбранные солдатами места и пояснить, чем они выгодны. Для подтверждения после пояснения приказать солдатам поочередно занять эти места и изготавиться к стрельбе. Можно поступить и так: приказав одному солдату расположиться на удачно выбранном месте, с остальными выйти несколько вперед в направлении «противника» и оттуда наблюдать за расположением своего товарища. Таким образом обучаемые окончательно убедятся в выгоде этого места. Это один из возможных методических приемов. Он помогает солдатам быстро приобрести навыки в выборе места для наблюдения и ведения огня с использованием складок местности.

При отработке этого учебного вопроса и последующих очень важно контролировать каждое действие солдата. Нельзя проходить мимо даже малейших недостатков в действиях обучаемых, нужно проявлять при этом постоянную ровную, без грубостей и оскорблений требовательность к ним. Такая требовательность воспитывает у обучаемых аккуратность, подтянутость, исполнительность и чувство ответственности за приобретение навыков, необходимых для действий на поле боя.

После неоднократной тренировки в выборе места для стрельбы и наблюдения на необорудованной местности, когда солдаты приобретут необходимые навыки в этом, следует сделать частный разбор, а затем перейти к отработке этого вопроса, используя траншею.

В траншее молодым солдатам показывается приспособление ячеек для стрельбы. После показа командиром отделения выбора места для стрельбы и наблюдения в траншее молодые солдаты самостоятельно выбирают себе места в ней и готовят их для ведения огня. В ходе работ командир отделения проверяет правильность оборудования мест

для стрельбы и наблюдения. В том случае, когда земля мерзлая и на оборудование места для стрельбы потребуется много времени, целесообразнее ограничиться пояснением и показом ранее оборудованных ячеек. После этого нужно напомнить солдатам, что перед атакой каждый из них обязан, кроме того, дозарядить оружие, подготовить ручные гранаты к действию, проверить пригонку снаряжения и заправку обмундирования, подготовить ступеньки для быстрого выскакивания из траншеи. Все это командир отделения показывает солдатам, а после показа приказывает им проделать то же в комплексе на скорость.

Убедившись, что каждый солдат усвоил выполнение приемов подготовки к атаке, командир отделения переходит к отработке следующего учебного вопроса.

2. Атака: действия солдата при движении в атаку и при атаке; уничтожение противника огнем, гранатой и в рукопашной схватке.

Отработку этого учебного вопроса командир отделения может провести таким образом.

Построить солдат в одну шеренгу и предупредить их о том, что им будут показаны действия солдата во время атаки. По мере продвижения командира в направлении «противника» отделение должно двигаться слева, справа или сзади от него и все солдаты должны внимательно наблюдать за его действиями.

После этого указания командир отделения занимает место в траншее и подает команду «В атаку — вперед». Подав эту команду, командир отделения быстро выскакивает из траншеи и, двигаясь ускоренным шагом, ведет на ходу огонь из автомата по «противнику». В ходе показа техники движения в атаку командир отделения может делать остановки и давать пояснения. Например, солдатам следует разъяснить, что в атаке задерживаться, а тем более залегать нельзя, необходимо стремиться к быстрому сближению с противником. Медленно продвигающийся и делающий остановки солдат представляет собой удобную цель для противника. Спасением от огня противника является движение ускоренным шагом и ведение прицельного интенсивного огня. Надо учиться огонь вести быстро и точно, не делая для этого остановок. Вести его следует не только по видимым целям, но и по тем местам, где противник может находиться, — посылать очереди в каждый куст, в каждое укрытие. Если по противнику непрерывно ведется огонь, то

он почти лишается возможности вести наблюдение и открывать прицельный огонь по атакующим солдатам.

Сделав это пояснение, командир отделения продолжает движение ускоренным шагом, ведя огонь на ходу; бегом преодолевает проход в заграждениях и, приблизившись к траншее на 30—35 м, перебрасывает автомат в левую руку, быстро вынимает из сумки гранату и бросает ее в траншею; не задерживаясь, с криком «ура» добегают до траншеи, обстреливают ее одной — двумя короткими очередями или наносят штыком или прикладом удар по чучелу, перепрыгивают траншею и продолжают движение вперед ускоренным шагом еще метров 25—30.

Закончив показ, командир отделения возвращает солдат на исходную позицию и объявляет порядок отработки показанных действий. Эти действия можно отработать в такой последовательности: вначале отрабатывается техника движения в атаку до заграждений, а затем бросок в атаку и уничтожение «противника» в траншее.

Движению ускоренным шагом со стрельбой на ходу командир отделения учит каждого солдата в отдельности, поочередно подавая команду «В атаку — вперед». Самому командиру отделения в это время целесообразнее двигаться вслед за солдатом или находиться на одной точке между исходной позицией и заграждениями и отсюда наблюдать за действиями солдата. Заметив ошибку солдата, командир отделения останавливает его, указывает ему на недостатки и приказывает повторить действия сначала.

Отработав движение ускоренным шагом со стрельбой на ходу со всеми солдатами, командир отделения отрабатывает эти действия в составе группы (два — три человека). При этом он особенно внимательно следит за соблюдением интервалов и за очередностью ведения огня по «противнику», с тем, чтобы огневое воздействие по «противнику» было почти непрерывным.

Затем отрабатываются действия солдата в составе отделения.

После окончания тренировки в движении ускоренным шагом со стрельбой на ходу командир отделения переходит к обучению молодых солдат преодолению заграждений, броску в атаку и уничтожению «противника» в траншее.

Перед обучением этим действиям командиру отделения целесообразно напомнить и пояснить действия солдат в этот момент. В частности, сообщить, что перед броском гранаты солдат должен зарядить автомат снаряженным

магазином, не замедляя движения, с ходу бросить гранату в траншею «противника» и без всякой задержки броситься в атаку с криком «ура». Атака должна быть стремительной. Мешкать в этот момент — значит рисковать жизнью. Быстрота, напор — главное условие успеха атаки. Приблизившись к траншее, солдат должен огнем из автомата и штыком уничтожить в ней противника (в том месте, где он ее перепрыгивает) и быстро продвигаться вперед. При продвижении вперед следует вести тщательное наблюдение за впереди лежащей местностью и быть в готовности немедленно открыть огонь по обнаруженному врагу.

После такого пояснения командир должен пройти вперед и оттуда подать команду «В атаку — вперед», по которой обучаемые начинают движение. Находясь вблизи траншеи «противника», можно хорошо видеть действия солдат и сразу же, как только солдат перепрыгнет траншею и пройдет несколько метров, остановить его, указать на недостатки и, если надо, приказывать повторить отрабатываемые действия.

При отработке этих действий наиболее характерными недостатками молодых солдат бывают: остановка при перезарядке автомата и броске гранаты в ожидании ее падения в траншею «противника», преодоление траншеи без обстрела ее из автомата или без укола штыком в установленное в траншее чучело.

Указанные недостатки, как и все другие, лучше всего устранять путем повторения отрабатываемых приемов. Однако не следует практиковать повторение действий, не указав на ошибки и недостатки. Когда солдат не знает, почему он должен повторить действия, то выполняет их без приложения, без напряжения физических сил, а такие упражнения, как известно, пользы приносят мало.

Добившись усвоения приемов и действий по уничтожению «противника» в атаке, можно перейти к отработке следующего учебного вопроса.

3. Приемы и способы передвижения солдата на поле боя с умелым использованием условий местности; сочетание огня с движением; преодоление различных препятствий и заграждений.

Приступая к отработке приемов и способов передвижения на поле боя, надо напомнить обучаемым, что технику приемов передвижения на поле боя они изучали на занятиях по строевой подготовке. На данном занятии главная

задача состоит в том, чтобы научиться сознательно пользоваться этими приемами на местности, в конкретной обстановке, умело сочетая огонь из автомата с движением вперед, одновременно научиться в ходе передвижения умело использовать местные предметы и укрытия для наблюдения и ведения огня. Сначала объяснить, что если продвижение вперед задерживается огнем противника, то солдат должен, ведя прицельный огонь и скрытно двигаясь от одного местного предмета к другому, приблизиться к противнику, атаковать и уничтожить его.

Способ передвижения зависит от рельефа местности и огня противника. Открытые участки местности солдат преодолевает перебежками, а если противник ведет сильный огонь, то переползанием. Участки местности, укрытые от наблюдения противника и не простреливаемые огнем, преодолеваются ускоренным шагом. Если солдат попал под артиллерийско-минометный огонь противника, он должен стремительным броском вперед выйти из зоны обстрела.

Для показа способа передвижения необходимо выбрать участок местности с различным рельефом, на котором можно было бы показать безопасность движения под огнем «противника» в рост, пригнувшись, ползком. Это поможет быстрее научить молодых солдат оценивать местность и самостоятельно выбирать способы передвижения на ней.

Вначале целесообразно показать более легкие для изучения способы передвижения, т. е. в рост и пригнувшись. Солдаты во время показа должны передвигаться справа или слева от командира и наблюдать за его действиями. После этого приступить к тренировке. Для этой цели командиру удобнее выйти несколько вперед от исходного положения и пропускать солдат по одному или группами по 2—3 человека, делая замечания по их действиям.

Приемы передвижения в рост и пригнувшись не сложные, молодые солдаты усваивают их быстро. Поэтому на отработке этих приемов не следует долго останавливаться.

Несколько сложнее обучать молодых солдат перебежке. При отработке этого способа движения солдат обяжан быстро вскочить, сделать рывок в сторону, с тем чтобы не оказаться удобной целью для «противника», ожидающего появления солдата после остановки, и, пробежав 20—40 шагов, упасть на землю, затем сразу же отползти несколько метров в сторону и занять такое место, с которого удобно вести огонь по «противнику», оставаясь защищенным от его огня. Заняв удобное место, солдат немедленно откры-

вает огонь по «противнику» и обеспечивает огнем перебежку соседнего солдата. Как только сосед, сделав перебежку, упадет на землю, солдат глазами быстро выбирает новое место для следующей остановки и скрытый путь к нему и совершает следующую перебежку.

При обучении солдат перебежкам многие из них стремятся бежать не 20—40 шагов, а значительно больше. Допускать этого не следует. Надо чаще напоминать солдатам, что они за один бросок должны покрывать это расстояние (20—40 шагов) с тем, чтобы даже меткий стрелок противника не смог произвести точный выстрел. Выполнение солдатами всех этих приемов при перебежках в значительной мере гарантирует их жизнь в бою. Все эти действия повторяются еще раз в той же последовательности. Этим достигается то, что солдат стремительно и скрытно продвигается в сторону «противника» (рис. 32 и 33).

После этого показать прием перебежки по элементам: постановку оружия на предохранитель, порядок выполнения вскакивания, быстрый бег и падение на землю. Точность и быстрота их выполнения очень важны. Это основа успеха в передвижении воина. Поэтому совершенствование навыков в выполнении приемов перебежки целесообразно начинать с выполнения по элементам, а затем переходить к выполнению в целом. При этом требовать от каждого солдата, чтобы он не только сноровисто перебежал, но и правильно применялся к местности, непрерывно наблюдал за местностью и противником. Убедившись, что все солдаты правильно научились передвигаться этим способом, перейти к тренировке в составе группы, а затем в составе отделения.

Обучение солдат переползанию проводится так же, как и обучение выполнению предыдущих приемов передвижения на поле боя, т. е. вначале следует образцово показать переползание на полчетвереньках, затем на боку и по-пластунски; пояснить, что каждый из этих приемов применяется в зависимости от высоты укрытий, находящихся впереди солдата, и интенсивности огня противника. При этом очень важно, отработывая все приемы передвижения, кропотливо, неустанно учить молодых солдат сочетать огонь из автомата и свое продвижение вперед. Это в наступлении составляет основной, главный комплекс действий солдата. Нужно добиваться того, чтобы каждый солдат неослабно наблюдал за «противником» и неутомимо вел по нему прицельный огонь, не допуская продвижения вперед, если



Рис. 32. Один солдат ведет огонь, другой продвигается вперед



Рис. 33. Два солдата ведут огонь, два перебегают

солдат не изготовился к ведению огня и не ведет его по «противнику». Командиру следует чаще напоминать солдатам, что в наступлении основу их успеха составляет меткий интенсивный огонь и стремительное продвижение с умелым использованием защитных свойств местности.

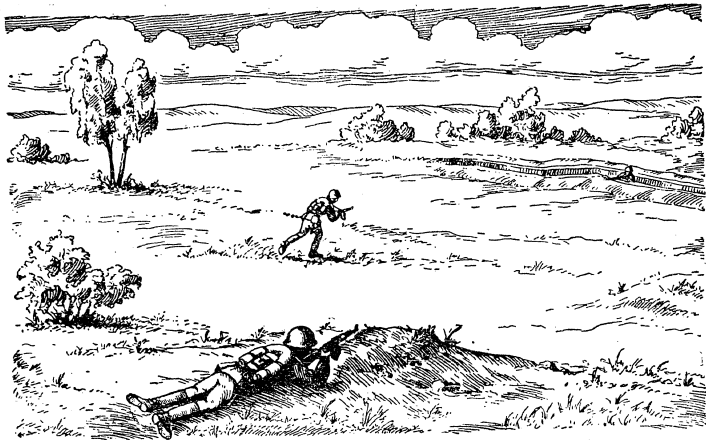
Закончив показ, следует приступить к тренировке. Основная задача в начале тренировки — добиться, чтобы солдаты правильно выполняли приемы переползания, умели применяться к местности и выбирать место для ведения огня, не прекращая наблюдения за «противником». Особое внимание следует обращать на использование молодыми солдатами местных предметов, прежде всего таких, как камни, пни, деревья, канавы, кюветы. Встречая подобные местные предметы по мере продвижения вперед, командир показывает, как лучше использовать их для наблюдения и ведения огня. Например, на пути движения встретилось дерево. Командиру нужно лечь и изготовиться к стрельбе так, чтобы дерево прикрывало большую часть его тела с фронта и чтобы только правое плечо и руки, удерживающие оружие, а также правая часть головы выступали из-за дерева. Затем провести тренировку с обучаемыми по использованию ими встречающихся на пути движения деревьев. И только после того, когда все солдаты усвоят технику переползания в сочетании с искусным использованием местных предметов, можно приступить к тренировке в скоростном переползании. Вначале не следует требовать быстрого выполнения действий. Основной заботой должно быть полное, последовательное и правильное выполнение всех действий. Выполнения в быстром темпе можно добиться путем тренировки, постепенно. Так, «уча одного и тренируя всех», последовательно и настойчиво добиваться усвоения следующих основных требований:

— вести точный огонь по противнику (по видимым целям и по местам предполагаемого нахождения противника);

— быстро, дружно и решительно продвигаться вперед; чем ближе к противнику, тем надо быстрее действовать, проявлять инициативу, не ждать команд и сигналов командира — он тоже находится под огнем противника и не всегда вовремя может дать команду;

— оценивать местность и умело использовать все выгодные условия ее для ведения огня, быстрого сближения с противником и его уничтожения или захвата в плен.

Обучение солдат преодолению препятствий начинать также с краткого пояснения. В частности пояснить, что для

того, чтобы преодолеть некоторые преграды, нужны воля, мужество и умение. Нужно тренироваться в быстром преодолении препятствий различными способами: неширокие горизонтальные препятствия (ямы, воронки, траншеи) преодолевать безпорными прыжками; глубокие и широкие препятствия (рвы, ручьи) — передвижением по бревнам, рельсам; невысокие вертикальные препятствия (частокол, изгородь, палисад, каменная стенка) — безпорными и опорными прыжками, высокие вертикальные препятствия — перелезанием. Тренировать в преодолении препятствий этими способами надо последовательно, по мере продвижения вперед в направлении «противника».

Может возникнуть вопрос: где можно подобрать местность со столь большим разнообразием заграждений и препятствий? Действительно, такую местность подобрать нелегко. Если на учебном поле препятствий и заграждений недостаточно, то можно для обозначения канавы, ручья, невысоких вертикальных препятствий, стен, частоколов, заборов устанавливать на пути движения солдат тренировочные палки или рейки без подставок и на подставках. Для оживления занятия рекомендуется посылать солдат на препятствия одного за другим, т. е. потоком, но умело используя местность и сочетая различные способы передвижения (бегом пригнувшись, перебежками, переползанием). Для этого командиру нужно наметить маршрут движения вперед, затем вывести солдат на исходное положение и подать команду «Отделение, по одному, дистанция 5—7 метров, выполнять то, что буду делать я, за мной — вперед!»

Преодолевать препятствия вначале нужно не в быстром темпе. Солдаты, следуя за сержантом, будут повторять все то, что делает их командир. Командиру взвода в это время надо наблюдать за правильностью действий солдат, следующих за командиром отделения, а когда все препятствия будут преодолены, указать солдатам на их недостатки. После короткого отдыха следует повторить приемы преодоления препятствий, двигаясь по той же местности в обратном направлении.

Обучение и тренировка солдат в преодолении заграждений могут проводиться аналогичным способом, т. е. вначале следует образцово показать, как это делать, а затем тренировать. Тренировку проводить с полным напряжением физических сил до прочного овладения навыками.

Приступая к обучению солдат преодолению заграждений, командир отделения поясняет, что в наступлении пре-

одоление заграждений, не находящихся под огнем противника, не представляет серьезных затруднений. Если же эти заграждения прикрываются огнем, они являются серьезной преградой для наступающих солдат. Заграждения ставятся для того, чтобы на какое-то время задержать наступающего, «выровнять» его цепь и в это время огнем всех средств нанести ему поражение.

В бою солдаты действуют, как правило, вслед за танками, которые проделывают проходы в противопехотных заграждениях. Двигаться за танками наиболее выгодно по колее от гусениц; в этом случае солдат гарантирован от подрыва на противопехотных минах. Однако в бою может быть и так, что солдату придется самому проделывать проходы в заграждениях противника. Поэтому он должен уметь их устраивать.

Преодоление заграждений по заранее проделанным ходам несложно, и затрачивать на это много времени не следует. Молодых солдат нужно обучать различным методам преодоления заграждений главным образом самостоятельно, с помощью подручных средств. В частности, научить их проделывать проходы в проволочных заграждениях с помощью ножниц; рубить проволоку малой лопатой около кольев (предварительно натянув проволоку, так как тогда ее легче перерубить); проползать под проволочным заграждением, приподнимая рогатками нижние нити проволоки; преодолевать проволочные заграждения, набрасывая на них доски, маты и другие подручные средства.

В преодолении проволочных заграждений и завалов обучаемых следует тренировать при имитации огня «противника», для чего командиру взвода необходимо выйти вперед, в окопы «противника», и вести огонь холостыми патронами. В этот же период очень хорошо вблизи солдат подрывать взрывпакеты, имитируя артиллерийский огонь и применение «противником» различных «сюрпризов». Находясь в окопах «противника», командир взвода не только окажет помощь командирам отделений в имитации огня «противника», но и лучше сможет наблюдать, как проходит обучение молодых солдат, а следовательно, сможет своевременно прийти на помощь командирам отделений и дать им методические советы.

После окончания тренировки с молодыми солдатами в преодолении заграждений сделать разбор, а затем указать, что после преодоления заграждений наступает самый от-

ответственный момент в бою — уничтожение противника огнем, гранатой и в рукопашной схватке.

Если на учебном поле за заграждениями имеется траншея, то не следует упускать возможности повторить действия солдата в атаке. Времени на это уходит немного, а действия солдата по уничтожению «противника» огнем, гранатой и в рукопашной схватке очень важны, поэтому целесообразно эти действия при каждом удобном случае повторять, добиваясь четкости их выполнения.

4. Действия солдата при атомном и химическом нападении противника. Приемы и способы преодоления зараженных участков местности.

Этот учебный вопрос можно отработать таким образом.

В начале занятия командир отделения напоминает солдатам, что при отработке темы «Оружие массового поражения и способы защиты от него» они уже ознакомились с действиями солдат при атомном и химическом нападении противника. Чтобы восстановить в памяти солдат общие обязанности при действиях в этих условиях, командир отделения последовательно может поставить перед ними следующие вопросы: «Что делает солдат в наступлении, увидев (услышав) сигнал оповещения об опасности атомного нападения?»; «Как действует солдат при атомном взрыве?»; «Как действует солдат на зараженной местности?»

Требую ответов на поставленные вопросы, необходимо добиваться ясного понимания действий солдата в этих условиях. В частности, они должны точно знать, что солдат в наступлении, увидев (услышав) сигнал оповещения об опасности атомного нападения, не останавливаясь и продолжая выполнять поставленную задачу, приводит табельные индивидуальные средства противохимической защиты в положение «наготове». При этом необходимо ускорить движение и стремиться как можно быстрее сблизиться с противником. Это лучшее средство защиты от атомного удара противника. Увидев вспышку атомного взрыва, солдат мгновенно бросается в ближайшее укрытие: в воронку, канаву, кювет, за камень, пень, дерево и т. п. Успех в бою в условиях применения атомного оружия невозможен без умелого использования защитных свойств местности.

Если укрытий вблизи нет, то солдат ложится на землю лицом вниз, ногами в сторону взрыва. Как только пройдет ударная волна, он немедленно надевает индивидуальные средства противохимической защиты и продолжает выпол-

нять поставленную задачу (если не поступило от командира других распоряжений). Зараженный участок местности солдат преодолевает быстро, при залегании использует накидку-подстил, плащ-палатку или подстил из подручных средств. Садиться и ложиться на землю без надобности не следует. Если будет приказано остановиться и окопаться, то делать это надо лежа на подстилке.

После этих пояснений командир отделения приступает к практической отработке действий солдата при атомном и химическом нападении противника.

Для этого он может объявить следующую обстановку (примерная).

«Наши подразделения захватили три траншеи противника и успешно развивают наступление.

Остатки разгромленного противника отходят в глубь своей обороны. Чтобы остановить наше наступление, противник может применить атомное или химическое оружие по нашим войскам.

Взвод имеет задачу овладеть рощей «Круглая». Нашему отделению приказано овладеть домом на восточной опушке этой рощи.

Сигнал оповещения об опасности атомного нападения будет дан голосом. Атомный взрыв будет имитироваться ракетой желтого дыма».

Объявив обстановку и поставив задачу солдатам, командир отделения подает команду на продвижение отделения к объекту атаки. По достижении кустарника «Редкий» командир отделения подает сигнал оповещения об опасности атомного нападения, а по выходе из кустарника производит выстрел из сигнального пистолета ракетой желтого дыма. Сигнал для имитации атомного взрыва подает командир отделения или командир взвода. В данном случае лучше это делать командиру взвода.

Как показывает опыт, по этому сигналу одна часть молодых солдат мгновенно падает на землю, не забывая об укрытии, другая часть суетится и ищет укрытия, а некоторые надевают индивидуальные средства химической защиты.

В этом случае командиру отделения следует подать команду «Отставить», собрать солдат и сделать частный разбор. Разбор можно начать с того, что поставить вопрос перед солдатами: «Какова скорость распространения ударной волны при взрыве атомной бомбы»? Отвечать на этот вопрос лучше приказывать тем солдатам, которые суетились



и долго не залегали. Если солдаты ответят, что ударная волна проходит 1000 м за 2 секунды, 2000 м за 5 секунд, а 3000 м за 8 секунд, командир отделения может сделать заключение.

«Следовательно, увидев вспышку, солдат может успеть лечь на землю или занять ближайшее укрытие, находящееся в двух — трех, самое большее в пяти шагах. Вот этот важный момент многие из вас не учли и при реальном взрыве атомной бомбы, несомненно, были поражены взрывной волной. Учтите это и в последующем такой ошибки не допускайте».

Сделав частный разбор, командир отделения подает команду «К бою» и продолжает занятие. Когда отделение продвинуется в направлении роши на 100—150 м, надо вновь произвести выстрел из сигнального пистолета и внимательно проследить за действиями каждого солдата, обращая особое внимание на быстроту действий и умелое использование защитных свойств местности. Через несколько секунд после «взрыва» солдаты должны надеть противогазы, защитные чулки и накидки и продолжать наступление в ранее указанном направлении.

Не доходя 300—400 м до роши «Круглая», командир отделения дает вводную о том, что от дома «противник» ведет по отделению огонь из пулемета, и приказывает солдатам подавить пулемет «противника» и продвигаться вперед перебежками. Практика обучения показывает, что многие солдаты в это время, находясь в индивидуальных средствах химической защиты, неумело используют накидки при залегании, огонь по «противнику» не ведут, местность используют неумело (забывают об этом), противогазы держат на животе, так что они являются помехой при залегании.

Для устранения недостатков следует остановить отделение, путем личного показа напомнить солдатам порядок залегания с использованием накидки, приказывать поправить противогазы и потребовать ведения огня по противнику и умелого применения к местности.

Затем через некоторое время следует дать двум — трем солдатам вводную о том, что их противогазы вышли из строя. Если солдаты предпримут неправильные действия, то напомнить им о необходимости в этом случае приложить к носу и рту полу шинели или полотенец, а потом приказывать выполнить это практически, продолжая движение к объекту атаки.

Двигаясь вместе с солдатами, командир отделения наблюдает за их действиями. Если солдаты допускают ошибки, он указывает на их недочеты, а при необходимости показывает, как надо действовать в случае выхода из строя противогаза.

Таким же образом командир отделения на участке до роши «Круглая» поочередно учит остальных солдат отделения действиям при выходе из строя противогаза.

С подходом отделения к роше «Круглая» на 100—150 м командир отделения подает команду «Приготовиться к атаке», а затем — «В атаку — вперед». Двигаясь за отделением, он наблюдает за действиями всех солдат в атаке и в случае, если солдаты допускают ошибки, возвращает отделение в исходное положение, указывает на недостатки и повторяет атаку.

После атаки «противника» у дома, когда отделение продвинуется на 100—120 м вперед, командир отделения останавливает солдат и поясняет им, что вслед за атомным ударом может последовать контратака противника. Контратакующего противника лучше всего уничтожить огнем с места с удобного рубежа. Затем командир отделения приказывает окопаться и обращает внимание на то, чтобы солдаты легли на подстилы спиной к ветру, осторожно снимали верхний зараженный слой земли и так же осторожно отбрасывали его в подветренную сторону с таким расчетом, чтобы не поднимать пыли.

Убедившись, что солдаты правильно окапываются на зараженном участке местности, командир отделения приказывает выйти к дороге и там снять средства противохимической защиты. В данном случае командир отделения наблюдает за тем, чтобы солдаты повернулись лицом против ветра и сняли накидки и защитные чулки. После этого надо потребовать от солдат, чтобы они, не снимая противогазов, тщательно отряхнули накидки, чулки и обмундирование, а затем, пройдя несколько метров вперед, сняли противогазы.

Отработав действия солдата при атомном и химическом нападении противника, командир отделения делает частный разбор, а затем выводит отделение на южную опушку роши «Круглая», объявляет новую обстановку и, двигаясь в обратном направлении, повторяет отработку тех же учебных вопросов, обучая солдат действиям в составе отделения. Основное внимание следует обращать на наблюдение солдатами интервалов между собой, на стремительное про-

движение вперед с использованием защитных свойств местности, на непрерывность наблюдения и ведения огня по противнику. Командир отделения должен стремиться к тому, чтобы привить молодым солдатам первоначальные навыки в действиях в составе отделения.

### ЗАНЯТИЕ 3. ДЕЙСТВИЯ СОЛДАТА В НАСТУПЛЕНИИ НОЧЬЮ

Обучать солдат приемам и способам действий на поле боя ночью необходимо на разнообразной местности.

Занятия следует начинать перед наступлением темноты с таким расчетом, чтобы солдаты при подготовке к ночным действиям наблюдением в светлое время тщательно изучили впереди лежащую местность, хорошо запомнили все ее складки, характерные предметы, могущие служить ориентирами, и направление движения, чтобы в темное время точно выйти в указанное место.

В начале занятий целесообразно пояснить, что для умелых солдат боевые действия ночью являются обычными действиями, но они имеют ряд особенностей. Ночью труднее ориентироваться и особенно наблюдать за противником, требуется больше заботиться о пригонке снаряжения, чтобы ничто не бряцало, не звенело, не стучало. Однако и противнику ночью неветко. Он тоже плохо видит и не может вести прицельного огня. Солдат должен использовать это умело, решительно и быстро.

Твердые навыки в умелых действиях ночью сами к солдату не придут. Мало знать, как действовать, надо уметь действовать, а умение приобретается в упорном труде. Отсюда вывод — «не ланись, не кичись, а учись».

Необходимо научить солдат строжайше соблюдать световую и звуковую маскировку. Для этого пояснить, что стоит только закурить, зажечь спичку, как подразделение будет обнаружено противником. Огонек папиросы можно заметить на расстоянии до 500 м, свет от зажженной спички — до 1000 м, свет карманного фонаря — до 1500 м. В тихую ночь движение стрелковой цепи можно обнаружить за 300—400 м, лязг затвора автомата можно услышать на расстоянии 400—500 м, а удары лопаты о камень — до 1000 м. Все это солдат должен знать для того, чтобы определять место нахождения противника и не обнаруживать себя.

Для умелого солдата ночь — хорошая союзница. Ночь

дает возможность действовать скрытно и внезапно. Поэтому тот, кто научится четко и умело действовать в условиях ночи, несомненно, на учениях и в настоящем бою будет иметь успех. «Что с бою и в труде взято, то свято» — гласит поговорка. Вот этому девизу и должен следовать воин, памятуя, что высокие показатели в учебе могут быть добыты только трудом.

После такого краткого пояснения надо указать солдатам ориентиры, место нахождения «противника», задачи взвода, отделения и солдата и приступить к отработке учебных вопросов.

Практическое обучение молодых солдат нужно начинать с выбора ими места для наблюдения и ведения огня и скрытного расположения на нем солдата. Предварительно нужно объяснить, что в темное время место для наблюдения лучше выбирать на более низких участках местности; с них обеспечивается более хороший обзор. Затем следует приказывать выбрать места для наблюдения.

Для того чтобы молодые солдаты убедились в целесообразности выбора места для наблюдения в темное время на низких участках местности, лучше всего выслать вперед двух солдат, которые должны пройти вдоль фронта и к фронту через ложину и через высоту. Во время движения эти солдаты должны продемонстрировать на различном, но определенном удалении такие демаскирующие признаки, как огонь спички, папиросы, свет карманного фонаря, лязг затвора, удары лопаты и др.

С возвращением высланных солдат-показчиков следует провести тренировку солдат в выборе места для стрельбы и наблюдения, а затем перейти к отработке приемов и способов передвижения солдата на поле боя. Вначале приказать проверить пригонку снаряжения. Затем показать способы бесшумного движения ночью, поясняя при этом, что при движении по твердому грунту ноги следует ставить с носка, по мягкому — с каблука; по траве — поднимать ноги выше и опускать их осторожно, прощупывая и стараясь не наступить на сухой валежник. При всех передвижениях должна строго соблюдаться тишина. Солдат при движении не должен подниматься на гребни высот, сопки, курганов, нужно больше использовать ложины.

Занятия ночью проводить значительно труднее, чем днем, и правильно поступают те командиры взводов и рот,

которые оказывают всестороннюю помощь сержантам в организации и проведении занятий с солдатами ночью, разумеется, не подменяя командиров отделений и не подрывая их авторитета. Опытные офицеры всегда находят для этого целесообразные и доходчивые способы. Вот один пример.

Командир роты капитан Игнатов, присутствуя на ночном занятии, которое проводил сержант, заметил, что многие солдаты переползают небрежно, с большим шумом и стремятся лишь побыстрее достигнуть указанного им рубежа. Сержант не замечал ошибок солдат, и занятие приносило мало пользы обучаемым. Командир роты приказал сержанту сделать перерыв.

— Переползаете вы быстро, но шуму много, одно дыхание за двести метров слышно, — обратился офицер к солдатам, — а ночью важно переползать бесшумно. Пока вы курите, расскажу вам, как я учился действиям ночью.

«Отделению сержанта Чаленко, в котором я служил во время минувшей войны, была поставлена задача взять «языка». До этого было много попыток взять пленного, но они всякий раз оканчивались неудачно, враг все время был настороже, что-то замышлял, но что — было неизвестно. Это налагало на солдат нашего отделения серьезную ответственность, и мы стали упорно готовиться к выполнению поставленной задачи. Днем мы изучали характер обороны противника, стремясь точно установить, какие огневые средства и где располагаются, где выставляются посты, как лучше подползти к заграждениям противника, где лучше сделать проход в них. Изучали все до мельчайших подробностей, вплоть до каждой воронки, ямки и бугорка.

Ночью в глубине нашей обороны мы тренировались в захвате «языка». Был выбран участок местности, похожий на тот, на котором предстояло действовать. Солдаты по нескольку часов учились, отрабатывали каждое движение при переползании, добиваясь, чтобы не было никакого шума.

Выполнение задачи усложнялось тем, что между передним краем нашей обороны и передним краем обороны противника протекал ручей, который нельзя было перейти или перепрыгнуть (из-за опасения, что это может быть обнаружено врагом), а нужно было «переползать», после чего продвигаться дальше, в мокром обмундировании.

Вначале на занятиях сержант — командир отделения —

вместе с солдатами совершал переползание, а затем, когда убедился, что солдаты правильно выполняют все приемы переползания по-пластунски, стал тренировать нас в бесшумном переползании. Находясь на вершине высоты, сержант приказал бесшумно подобраться к нему. Солдаты преодолели ручей и, стремясь избежать шороха, старались при переползании делать выдохи только вниз, себе под грудь. Иногда им казалось, что они уже добрались до вершины... и вдруг слышат голос сержанта: «Шорох, шорох, назад!» — и приходилось начинать все сначала.

Старания солдат достигли цели. В конце концов мы научились бесшумно переползать, и теперь уже сержант, зная, что к нему подползают, не мог обнаружить нас и, довольный этим успехом, говорил: «Молодцы, уж коли я не услышал, то и враг не услышит».

Так оно и получилось. В одну из темных ночей солдаты отделения приступили к выполнению боевой задачи. Мы продвигались медленно, но уверенно. Над передним краем обороны противника периодически взлетали осветительные ракеты. В эти секунды все солдаты замирали, но, поднимая головы, внимательно смотрели вперед: ракеты противника нам даже помогали ориентироваться. Ручей был уже позади, преодолели и минное поле, но самое трудное впереди — проволочное заграждение, связанное с системой сигнализации. Солдаты знали, что неосторожное прикосновение к проволоке приведет к тому, что начнет действовать звуковая и световая сигнализация. Поэтому каждая нить проволоки тщательным образом прощупывалась и освобождалась от нитей, идущих к сигнализации. Решено было проход сделать только в нижней части проволочного заграждения и проползти в образовавшийся лаз. Много было затрачено труда и времени. Наконец, проход был готов, и мы осторожно поползли дальше. Вот и траншея. Солдаты, назначенные для захвата пленного, осторожно спустились в траншею и почти не дыша стали располагаться в ней, готовя засаду.

Ждать пришлось недолго. Слева послышался разговор, затем веселое посвистывание и шаги идущих по траншее. Враг не подозревал никакой опасности. Но вот солдаты противника повернули в тот участок траншеи, где располагалась засада, и попали в крепкие «объятия» наших воинов. Схватка была короткой. Один солдат, оказавший сопротивление, был убит, другой — взят в плен. После этого отделение быстро возвратилось в свое расположение. Его

отход прикрывался огнем. Задача была с честью выполнена, и все возвратились невредимыми».

Командир роты немного помолчал, а затем добавил: — Сейчас не война, но солдат к ней всегда должен быть готовым. Для этого нужно учиться, не жалея сил. Помните суворовское правило: «Тяжело в ученье — легко в бою».

Рассказанный командиром роты фронтовой эпизод подсказал сержанту, как надо учить, а молодым солдатам — чему и как учиться. Занятие пошло лучше. Убедившись в этом, командир роты направился в другое отделение.

Во время тренировки в действиях ночью от молодых солдат не следует требовать быстрых действий, нужно обучать способам бесшумного передвижения в более медленном темпе, чем в дневных условиях. По мере овладения навыками переходить к нормальному темпу. Не следует забывать о сложности формирования навыков у молодых солдат при отсутствии достаточного контроля.

В ходе обучения командиру лучше находиться в непосредственной близости от солдат. В отдельных случаях можно несколько выходить вперед по направлению движения обучаемых и установленным сигналом приказывать им поочередно, один за другим, двигаться вперед.

Если солдат допускает много ошибок, например производит шум во время движения, следует указать ему на них, вернуть на исходную позицию и потребовать повторить все действия снова.

После усвоения солдатами приемов передвижения ночью командир делает краткий разбор и переходит к обучению действиям при освещении местности противником и при открытии им огня. Для этого рекомендуется командиру взвода, взяв с собой одного солдата, выдвинуться к траншее «противника» и оттуда, обозначая огонь холостыми патронами, периодически освещать местность ракетами и одновременно контролировать обучение молодых солдат сержантами.

Перед началом обучения следует пояснить солдатам, что при освещении противником местности они обязаны мгновенно ложиться, а как только наступит темнота, — продолжать движение. Если противник откроет огонь, следует смело и энергично продвигаться вперед, применяясь к местности и ведя сильный огонь по вспышкам, силуэтам и брусстерам траншеи противника с задачей подавить огонь врага и обеспечить себе возможность продвижения вперед.

Во время войны противник в ночное время часто вел беспорядочный огонь. Поэтому, если нашими подразделениями действия ведутся без артиллерийской подготовки, не всегда следует открывать ответный огонь. Ответный огонь ведется, когда противник обнаружил приближение наших подразделений и его огонь направлен в сторону действующего отделения.

При обучении преодолению препятствий надо пояснить, что ночью они преодолеваются несколько иначе, чем днем. Например, канавы, ямы и другие препятствия следует преодолевать осторожно, переползая или переходя их; перепрыгивание в этих условиях создает шум, а это будет на руку врагу.

Учитывая, что на ночных занятиях солдаты устают значительно быстрее, чем на занятиях днем, рекомендуется чередовать отработку приемов, на которые солдаты затрачивают много физических усилий, с изучением приемов, требующих меньше затраты энергии. Так, отработывая приемы переползания, можно одновременно проводить тренировки в совершенствовании таких приемов работы в темноте, как снаряжение магазинов, зарядание и разрядание автоматов, установка прицела. На разучивание этих приемов надо затрачивать столько времени, сколько необходимо для того, чтобы солдаты отдохнули и снова с полным напряжением сил приступили к отработке основных приемов и действий на поле боя. В предоставленное солдатам время для передышки можно рассказать им боевые примеры из опыта Великой Отечественной войны или примеры действий солдат на тактических учениях. Эти примеры помогают глубже понять и осознать необходимость действовать так, как учит командир.

Приемы действий солдата при уничтожении противника огнем, гранатой и в рукопашной схватке целесообразнее отбатывать в такой последовательности. Вначале тренировать в ведении огня по вспышкам выстрелов. Предварительно пояснить, что, как показывает практика ведения огня по вспышкам выстрелов противника, огонь из автомата наиболее действителен на дальностях в пределах 200 м. Вести огонь на эту дистанцию следует с установкой постоянного прицела «П».

Прицеливаться по вспышкам следует с открытыми глазами, при этом один глаз является наводящим. В условиях ночи взять ровную мушку почти невозможно. Поэтому нужно показать, как прицеливаться по более крупным

деталю прицела, и пояснить, что автомату следует придавать такое положение, при котором вспышки выстрелов захватывались бы в центр предохранителя мушки, затем движением корпуса и рук приподнимать приклад автомата до тех пор, пока верхняя горизонтальная линия прицела будет находиться примерно в середине предохранителя, и в этот миг производить спуск курка. Указать солдатам, что этот прием очень трудный и пользоваться им можно только в том случае, когда находишься на месте, лежа или стоя за укрытием после перебежки или переползания. Но вести огонь по противнику нужно учиться и на ходу.

Когда солдаты пойдут в атаку, останавливаться и тем более ложиться за укрытиями для ведения огня нельзя. В атаке залечь — значит погибнуть и не выполнить задачу. При движении в атаку наиболее эффективным способом ведения огня по противнику является стрельба навскидку. Стрельбу следует вести двумя — тремя короткими очередями. Трассы пуль первой очереди подскажут, в какой степени и в каком направлении изменить прицеливание для поражения противника. По мере приближения к «противнику» огонь следует вести по силуэтам целей и по брустверам траншей и окопов.

Прицеливание по силуэтам, выделяющимся на светлом фоне неба, пожара, снежного покрова, целесообразно производить следующим образом. Ствол направить несколько в сторону от цели (на светлый фон), взять ровную мушку, а затем, перемещая оружие, подвести линию прицеливания в середину цели. Натренированный солдат эти действия производит очень быстро, достигая высокой эффективности огня. По силуэтам можно вести огонь, наводя автомат по стволу, особенно когда силуэты находятся на темном фоне леса или кустарника, а также при ведении огня на ходу.

Тренировку молодых солдат в ведении огня по вспышкам и по силуэтам можно организовать так: проинструктировать одного солдата и выслать его с холостыми патронами и мишенями в траншею «противника». Стрельбу и показ мишеней он должен производить по сигналам командира. По мере приближения обучаемых к траншее «противника» следует тренировать их не только в передвижении на поле боя ночью, но и в ведении огня по вспышкам, а когда будут вырисовываться силуэты мишеней, — в ведении огня по силуэтам. При этом очень важно добиться от

каждого солдата умелого сочетания движения с ведением огня. На этот сложный вопрос следует обращать особое внимание на всех последующих занятиях и не жалеть на его отработку ни сил, ни времени.

С подходом молодых солдат к траншее «противника» на 25—30 м необходимо тренировать их в метании гранат, в броске в атаку и уничтожении «противника» штыком и прикладом.

Закончив тренировку по этим вопросам, сделать краткий разбор, указать на недостатки, предупредить каждого молодого солдата, чтобы он при последующих действиях не допускал их, и переходить к отработке всех изученных приемов и действий ночью в комплексе.

## ДЕЙСТВИЯ СОЛДАТА В ОБОРОНЕ ДНЕМ И НОЧЬЮ

### ЗАНЯТИЕ 1. ДЕЙСТВИЯ СОЛДАТА В ОБОРОНЕ ДНЕМ

По данной теме необходимо провести два занятия: одно занятие днем и одно — ночью.

Условием быстрого и сознательного приобретения молодыми солдатами практических навыков в действиях в обороне является знание ими цели обороны, задач, выполняемых солдатом в обороне, и приемов и действий в этом виде боя.

С молодыми солдатами необходимо изучить основные положения об обороне, сообщить им ряд советов и практически на местности отработать следующие вопросы: 1. Выбор и оборудование места для стрельбы и наблюдения на позиции отделения. 2. Действия солдата при отражении разведки и передовых подразделений противника. 3. Действия солдата при артиллерийском обстреле, налете авиации, атомном и химическом нападении противника. 4. Действия солдата при отражении атаки танков и пехоты противника. 5. Уничтожение противника, ворвавшегося на позицию отделения. 6. Частичная специальная обработка оружия, дегазация и дезактивация позиции.

Нужно разъяснить, что оборона применяется с целью отразить наступление противника, нанести ему значительные потери и удержать занимаемую позицию. Эта цель может быть достигнута, если каждый солдат будет упорно удерживать свою ячейку на позиции отделения под огнем противника, если он будет умело, хладнокровно использо-

вать свой автомат, гранаты, а если противнику удастся ворваться на позицию, то решительно уничтожит его в рукопашной схватке.

Подчеркнуть, что солдат может оставить свою ячейку на позиции отделения только по приказу командира отделения.

В обороне солдат обязан знать, где находится противник, что он делает, есть ли свои войска впереди, сигналы, установленные командиром, когда следует открывать огонь самостоятельно и по команде командира отделения, где соседи и куда они ведут огонь, место нахождения командира взвода, командира роты, пункта боевого питания и скрытые пути к ним.

Солдат должен неумоимо вести работы по улучшению своей ячейки и укрытия. Кроме основной ячейки, необходимо иметь еще запасные ячейки. Из одной ячейки солдату долго стрелять нельзя, ее в бою надо будет менять. Вот в это время и пригодятся запасные ячейки в траншее. Созданные ячейки должны постоянно улучшаться. Вести успешно бой с противником, особенно против танков, можно только с хорошо укрепленной позиции отделения.

Солдат в обороне обязан проявлять постоянную бдительность и готовность немедленно применить свое оружие, особенно если он назначен наблюдателем. Противник никогда не должен застать его врасплох. Особая бдительность должна проявляться ночью, в сумерках, в тумане. Это наиболее благоприятные моменты для внезапного наступления противника.

В обороне в необходимых случаях солдат получает от своего командира отделения боевую задачу. Ему указывается место на позиции отделения, сектор обстрела (основной и дополнительный), место для укрытия и время на оборудование своей ячейки.

Прежде чем начать работы по окапыванию, солдату нужно тщательно посмотреть: обеспечивает ли выполнение задачи то место, где он должен окопаться, не будет ли оно быстро обнаружено противником и нельзя ли использовать имеющиеся поблизости выгодные укрытия или местные предметы.

Если солдат найдет более подходящее место, чем то, которое указал командир отделения, он докладывает о выbranном месте и с разрешения командира отделения приступает к его оборудованию.

Выбирать место для ячейки необходимо такое с которого было бы можно хорошо просматривать вперед

лежащую местность и вести прицельный огонь из автомата по любому ее пункту на дальности прицельного огня. Поэтому, прежде чем окапываться, нужно из положения лежа произвести визирование отдельных точек местности. При этом особое внимание следует обращать на такие места (небольшие складки, низины, канавы, борозды на пашне), которые могут служить для противника скрытыми подступами к позиции отделения.

Если перед ячейкой имеется кустарник или высокий густой бурьян, то необходимо для улучшения обзора и обстрела произвести расчистку. Расчистку следует производить так, чтобы это было незаметно для противника. Нельзя от ячейки делать просеки в направлении противника. Просека сразу покажет противнику место автоматчика, и в этом случае даже самым лучшим образом оборудованная ячейка потеряет ценность. Рекомендуется частично вырубать мелкий кустарник, подчищать (обрубать) на крупных деревьях и кустах мелкие ветки, спускающиеся вниз. Срубленный кустарник и обрубленные с деревьев ветки лучше равномерно разбросать по земле: они будут затруднять продвижение пехоты противника, а главное, помешают ей ночью бесшумно приблизиться к позиции отделения.

Обучаемым нужно рассказать о поведении солдата в обороне до боя, в частности, указать на необходимость хорошо знать впереди лежащую местность, непрерывно наблюдать и строго соблюдать маскировку: не перебегать вне укрытий, вдоль фронта и от фронта в глубину, не подниматься высоко из траншеи, не разводить костров. Несоблюдение этих условий может привести в бою к гибели солдата и к обнаружению расположения наших подразделений.

Особое внимание следует уделить действиям солдата в период атомного удара противника и его артиллерийской подготовки, а также при отражении атаки пехоты и танков противника. Необходимо рассказать обучаемым, что в случае если противник ведет артиллерийский огонь по нашей обороне, то солдаты, за исключением выделенных наблюдателей, должны по команде командира укрыться от огня противника и быть в готовности немедленно занять свои места по сигналу наблюдателей или командира отделения.

При занятии своего места солдат не должен суетиться и спешить с открытием огня. Он должен помнить, что огонь из автомата наиболее эффективен тогда, когда противник

задержится у наших заграждений и вынужден будет их преодолевать. Огонь следует вести расчетливо. В первую очередь следует уничтожать офицеров, пулеметчиков и наблюдателей противника.

В тех случаях, когда противник не атакует непосредственно ячейку солдата, последний обязан оказать помощь огнем соседям.

Если противнику удастся ворваться на позицию отделения, солдат обязан огнем из автомата, гранатами и в рукопашной схватке уничтожить его и удержать свою ячейку. Прорвавшегося в глубину нашей обороны противника солдат не должен бояться. Если в это время противник не атакует с фронта, то солдат огнем из автомата уничтожает противника, прорвавшегося в глубину. Если же враг атакует и с фронта, то задача солдата — остановить его своим огнем, а прорвавшегося врага уничтожат наши подразделения, обороняющиеся в глубине обороны.

При наступлении пехоты противника с танками задача солдата — огнем отсесть пехоту от танков, заставить ее залечь, не допустить до позиции отделения и подготовиться к уничтожению танков врага.

Когда танк противника приблизится к ячейке автоматчика, он, используя траншею, выбирает выгодный момент и бросает противотанковую гранату в танк. Если танк будет подбит, то солдат должен быть готов к уничтожению его экипажа, который может покинуть подбитую машину. Если танк не будет подбит и будет продвигаться на ячейку солдата, то в этом случае нужно укрыться, а после прохода танка через траншею подняться и броском противотанковой гранаты в кормовую часть танка подбить его и подготовиться к отражению атакующей пехоты или к уничтожению других танков.

Молодым солдатам следует разъяснить, что бой в обороне часто длится долго. Он может на время затихнуть, а затем снова возобновиться. Противник может проводить сильные атаки по несколько раз.

Минуты затишья солдату необходимо использовать для дооборудования или восстановления своей ячейки, для приведения в порядок своего оружия, для снаряжения магазинов автомата и пополнения боеприпасов, для оказания помощи раненым; он должен быть одновременно в полной готовности к отражению новой атаки противника. По выполнении этих работ солдат, если он не на-

значен наблюдателем, может отдыхать и набираться новых сил для ведения боя.

В оборонительном бою может сложиться такая обстановка, когда солдату целесообразно будет оставить обороняемую позицию отделения и перейти на другую; но делается это только по команде командира отделения. Необходимо разъяснить обучаемым, что оставлять позицию нужно скрытно и организованно. Самое главное — оставить позицию так, чтобы противник этого не заметил. Для этого нужно, прежде чем оставить позицию, огнем остановить противника, вынудить его отступить или залечь, выбрать скрытый от наблюдения противника путь отхода, если его не указал командир отделения, точно знать пункт сбора отделения или новую позицию отделения.

Оставлять позицию отделения лучше всего ночью, в туман, во время задымления или ведения интенсивного огня по противнику нашей артиллерией и минометами.

Изучение этих основных положений о действиях солдата в обороне необходимо организовать накануне проведения занятий в поле по этой теме. В начале занятия в поле после объявления темы и цели занятия следует путем постановки нескольких контрольных вопросов перед обучаемыми установить, насколько они усвоили действия солдата в обороне, при необходимости ответы солдат дополнить и разъяснить.

Затем перейти к практическому обучению солдат действиям в обороне.

Занятие следует проводить на учебном поле или стрельбище. Для этого командиру взвода вместе с командирами отделений накануне занятия необходимо выйти туда и выбрать места для занятий каждому отделению. Здесь же наметить план и порядок проведения занятия в каждом отделении.

Занятие целесообразнее начать на необорудованном участке местности. Отделение вывести к месту занятий скрытно и объявить обстановку.

Обстановка должна быть несложной и понятной молодым солдатам. Обучаемым следует сообщить примерно следующее: «В результате наступления ваш взвод достиг... (указать рубеж) и встретил сильный огонь противника с рубежа... (указать на местности). Взвод получил задачу перейти к обороне. Нашему отделению приказано выдвигаться... (указать рубеж на местности) и на этом рубеже

окопаться и быть в готовности к отражению атак противника.

После этого командир отделения подает команду на выдвигание солдат на указанный рубеж, предварительно указав им, что местность обстреливается противником из стрелкового оружия. Когда солдаты начнут передвижение, командиру отделения целесообразнее дать сигнал солдату, обозначающему противника (солдат высылается перед началом занятия), на открытие огня и проверить правильность выдвигания каждого обучаемого на указанный рубеж. По выдвигении солдат на рубеж, где отделение должно перейти к обороне, командир отделения приказывает окопаться, а затем смотрит, где каждый солдат остановится и какое выберет себе место для самоокапывания.

Обычно молодые солдаты, получив приказание окопаться, сразу останавливаются на том месте, где их застала команда, и приступают к самоокапыванию, не заботясь о том, обеспечивает ли это место хорошее наблюдение и удобное ведение меткого огня по противнику. Поэтому необходимо, подойдя к каждому солдату, проверить, насколько умело он выбрал место, и одновременно проверить правильность самоокапывания.

Если кто-либо из солдат выбрал место, неудобное для наблюдения и ведения огня, надо приказать ему найти другое, переползти туда и затем окопаться или укрыться от огня противника в яме, кювете или за камнем, деревом, пнем и т. п. При этом подчеркнуть, что приспособить к бою местные предметы и укрыться за ними от огня противника можно значительно быстрее, чем окопаться на ровной местности. Бывает так, что солдаты действительно умело отыскивают такие места на поле боя, а командир расценивает это как нежелание окапываться, т. е. как проявление лениности. Такая неправильная оценка действий молодых солдат может нанести вред обучению их искусству использования местности и местных предметов, может подорвать инициативу воинов, предприимчивость и сметку в использовании выгодной в тактическом отношении местности.

Вначале необходимо требовать от солдат, чтобы они окапывались для стрельбы лежа, напомнив, что окоп для стрельбы лежа представляет собой выемку глубиной до 20 см, шириной до 80 см и длиной до 150 см.

Окапываться нужно так: положить автомат справа от себя на расстояние вытянутой руки, дулом к противнику, по-

вернуться на левый бок, вынуть из чехла лопату и, не прекращая наблюдения за противником, приступить к самоокапыванию. В случае необходимости солдат приостанавливает работу по самоокапыванию и ведет огонь.

Командир, переходя от одного солдата к другому, внимательно следит за ходом работы и помогает словом и личным показом.

С окончанием времени, отведенного на самоокапывание, собрать обучаемых и подвести их вначале к окопу, который оборудован лучше всех, а затем к незаконченному и пояснить причины успеха в работе одного солдата и причины неуспеха другого. Солдатам, не окончившим работы, отвести дополнительное время и приказать закончить отрывку окопов лежа.

Следует помнить, что показать, как нужно выполнять то или иное действие, — это только полдела. Надо добиться, чтобы все солдаты правильно выполнили показанное. Только в этом случае командир научит солдат умелым действиям и одновременно воспитает у них исполнительность, упорство и другие качества, необходимые для боя.

Когда все обучаемые сделают себе окопы для стрельбы лежа, пояснить, что если продвижение вперед окажется невозможным, солдаты обязаны совершенствовать свои окопы, углублять их с тем, чтобы из них можно было стрелять с колена, а затем и стоя. На отрывку окопа для стрельбы лежа в среднем грунте требуется до 10 минут, с колена — до 30 минут и стоя — до 50—60 минут. В тех случаях, когда грунт мерзлый и, следовательно, самоокапывание малой лопатой затруднено, следует учить молодых солдат делать окопы из снега. Если снега нет, тренировать в использовании местных предметов в качестве укрытий.

Особое внимание при обучении уделить приспособлению к бою таких местных предметов, как воронки от снарядов, и мин, различные ровики, овраги, канавы, камни, пни, так как для их приспособления требуется меньше усилий и времени, чем для отрывки окопов.

Обучение следует начинать с показа техники приспособления местных предметов к бою. Для этой цели подвести молодых солдат к воронке, канаве или другому местному предмету и показать, как их лучше приспособить к бою. Если это будет воронка, то нужно срезать почти вертикально переднюю крутость, а отрываемый грунт использовать для создания бруствера. В ходе работы стремиться,



чтобы внешний вид воронки по возможности сохранился без изменения, — это одно из средств маскировки. Канава может быть использована как траншея. Для этого ее оборудуют ячейками для стрельбы с колена или стоя в зависимости от ее расположения на местности, глубины и имеющегося для работы времени.

Следует пояснить солдатам, что не все местные предметы можно приспособить к бою. Приспосабливаются главным образом те, которые обеспечивают наблюдение за противником, ведение огня и скрытое расположение. Затем показать и пояснить, какие местные предметы целесообразнее приспособить, а какие — нет, а затем провести тренировку. По окончании тренировки приступить к обучению молодых солдат маскировке.

Вначале пояснить, что маскироваться для солдата — значит укрываться от наблюдения противника, быть невидимым, а самому видеть все. Маскироваться необходимо всегда, от начала и до конца действий, не ожидая на то особых приказаний командира.

Маскироваться нужно умело. Например, окоп следует маскировать так, чтобы он был похож на окружающие предметы и не привлекал к себе внимания противника. Для маскировки следует широко использовать подручные средства — траву, ветки и т. п. После такого пояснения приказывать приступить к работе и проверять действия солдат. При обнаружении ошибок указать на них и пояснить, как лучше замаскировать ячейку. Когда солдаты доложат об окончании работ, вывести их вперед в сторону «противника» и приказывать посмотреть каждому на результаты своей работы и работы товарищей, указать на недостатки и приказывать устранить их.

На данном занятии не следует тратить много времени на инженерное оборудование позиции отделения. Молодым солдатам следует показать только порядок их действий при переходе к обороне под огнем противника, а затем перейти к отработке действий солдата при отражении разведки и передовых подразделений противника и к изучению других вопросов, используя готовую траншею. Однако перед этим целесообразнее показать молодым солдатам оборудованную в траншее позицию на отделение, при этом основное внимание обратить на ячейки для автоматчиков. Рассказать обучаемым о порядке оборудования ячеек в траншее и показать, что они по своей глубине должны соответ-

ствовать росту солдата и обеспечивать удобство наблюдения и ведения огня. Затем приказать солдатам выбрать себе удобные для наблюдения и ведения огня ячейки. Когда солдаты выберут ячейки и изготовятся для стрельбы, командиру отделения необходимо подойти к каждому солдату и проверить, правильно ли они выбрали ячейки, отвечают ли они их росту и могут ли солдаты, используя их, успешно вести бой.

Затем приступить к обучению ведению огня по наступающему противнику. Вначале следует научить вести огонь по команде командира, а затем самостоятельно. Организовать это можно так: предварительно выслать в сторону «противника» одного солдата с бегущими фигурами и, когда необходимо, установленным сигналом потребовать показать эти мишени, после чего подать команду «По атакующей пехоте, в пояс — огонь», и следить за правильностью прикладки и прицеливания. Заметив неправильные действия солдат, подать команду «Стоять». Указать на ошибки, а затем повторить команду на открытие огня. Тренировку проводить до тех пор, пока солдаты не научатся правильно и быстро изготовляться к стрельбе и вести огонь из окопа. Затем приказать солдату-показчику передвигаться с мишенями, а обучаемым солдатам — вести огонь самостоятельно. Руководитель в это время проверяет действия каждого солдата и добивается, чтобы каждый из них сознательно ставил правильный прицел, четко и сноровисто изготовлялся к стрельбе и хладнокровно производил выстрел. Во время тренировки рекомендуется напоминать молодым солдатам, что быстрота открытия огня должна достигаться за счет быстроты изготовления к стрельбе.

Пояснить солдатам, что по мере приближения пехоты противника огонь по ней должен усиливаться, а когда она подойдет на 30—40 м к нашей траншее, солдаты обязаны забросать врага гранатами и расстрелять огнем в упор, не ожидая команды командира (рис. 34).

Затем приказать всем солдатам приготовить гранаты, зарядить оружие учебными патронами и приступить к тренировке.

При отработке приемов отражения атаки пехоты «противника» гранатами и огнем следует обращать особое внимание на то, чтобы солдаты добрасывали гранаты до цели и сразу же после броска, не теряя времени, открывали огонь из автоматов по пехоте «противника». Если кто-либо



Рис. 34. Отражение атаки

из солдат не добрасывает гранаты до цели, нужно повторить с ними приемы отражения атаки гранатами и добиться умелого выполнения этого приема всеми солдатами.

Целесообразнее кратко рассказать, что граната — грозное оружие в руках умелого воина. Ручные гранаты по праву называют «карманной артиллерией». Для подтверждения целесообразно привести пример успешного применения ручных гранат из опыта Великой Отечественной войны. Вот один из многочисленных примеров.

Подразделение капитана Тарханова в феврале 1945 года, обороняя деревню Айхорн, попало в окружение и в течение двух суток отражало непрерывные атаки противника. Боеприпасы для стрелкового оружия были израсходованы полностью. Противник предпринял решительное наступление. Солдаты врага, ведя ожесточенный огонь по окопам подразделения и не встречая никакого огневого сопротивления с нашей стороны, быстро приближались. Советские воины в это время подготовили каждый по одной

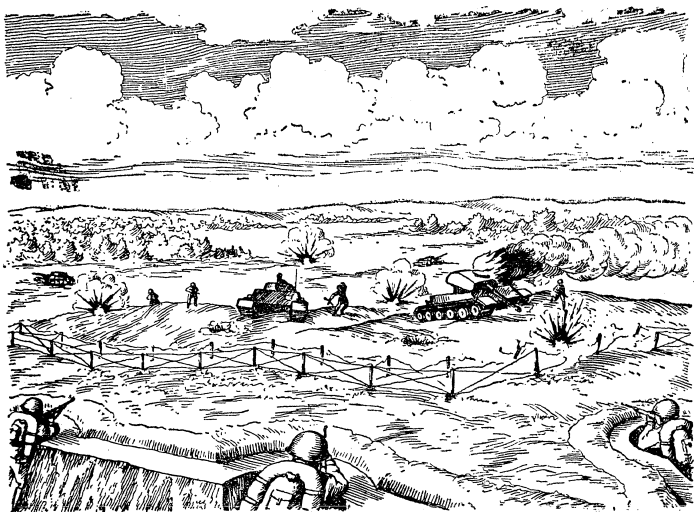
ручной гранате и ожидали приближения врага. Они хорошо слышали выкрики вражеских солдат и отчетливо видели их покрасневшие лица. Когда фашисты приблизились на 30—40 м, раздалась команда «Гранатой — огонь». На противника одновременно обрушилось несколько десятков гранат. Оставшиеся в живых фашистские солдаты бежали, а на подступах к нашей траншее осталось свыше двадцати убитых и раненых гитлеровцев. Так «карманная артиллерия» помогла подразделению отбить яростную атаку врага.

Полезно рассказать солдатам, что в современном бою пехота противника будет наступать, как правило, вслед за танками. Борьба с танками возлагается главным образом на артиллерию. Однако наступающий обычно имеет превосходство в силах на том участке, где предпринимается атака, и не исключена возможность, что танки врага могут прорваться к нашим траншеям и их нужно будет уничтожить своими силами. Следовательно, каждый солдат должен уметь вести борьбу с танками. Основным оружием у солдат для борьбы с танками будут противотанковые гранаты. Вот почему воин должен научиться умело использовать эти гранаты.

Прежде чем тренировать солдат в метании противотанковых гранат, пояснить, что если танк подходит к позиции, его следует поражать противотанковыми гранатами, а затем уничтожать двигающуюся за ним пехоту огнем и ручными гранатами. Если танк ворвется на позицию и переходит через траншею, то солдату нужно укрыться в траншее, пропустить танк, затем поразить его гранатой в корму и встретить пехоту огнем и ручными гранатами. В случае если солдат израсходует противотанковые гранаты при подходе танка к позиции и не подбьет его, он должен лечь на дно траншеи, а как только танк пройдет траншею, вести борьбу с пехотой противника.

Обучение молодых солдат метанию противотанковых гранат по танку обычно проводят по движущейся мишени танка. Для этой цели необходимо выделить солдат, которые будут передвигать «танк» на позицию, а затем подменить их солдатами, уже усвоившими методы борьбы с танками.

Обучая молодых солдат борьбе с танками противника, нужно одновременно разъяснить им, что для умелого и смелого воина танки не страшны, и подтвердить это каким-либо характерным примером. Можно, в частности, привести такой пример.

Южнее Воронежа кипел напряженный бой. Восемь вражеских танков шли в направлении нашего командного пункта. Танки двигались в ложину. Там в окопах залегли шесть советских воинов. Ничто не выдавало их присутствия.

Танки вели ураганный огонь, но им никто не отвечал. Они уверенно шли вперед. Лейтенант Квятковский, сержант Карякин, младший сержант Шенди, солдаты Струков, Ефимович и Соловьев выжидали, когда танки подойдут к окопам.

Вот фашистские танки уже в 100 м. Воины приготовили гранаты и бутылки с горючей смесью. Когда танки были на расстоянии примерно 25 м, оказалось, что наши воины находятся в мертвом пространстве. Из окопа полетели гранаты и бутылки с горючей смесью. Все они попали в цель. Танки охватило пламя. Экипажи стали выскакивать, пытались спастись бегством, но наши отважные воины расстреляли их всех до последнего. Так шесть храбрых советских воинов расправились с восемью фашистскими танками.

После тренировки в уничтожении танков «противника» сделать разбор.

## ЗАНЯТИЕ 2. ДЕЙСТВИЯ СОЛДАТА В ОБОРОНЕ НОЧЬЮ

В начале занятия напомнить молодым солдатам, что они научились уничтожать наступающего противника днем. Но противник может наступать и ночью. Следовательно, нужно учиться действовать ночью так же умело, как и днем. Чтобы успешно бить врага ночью, нужно к этому готовиться днем и прежде всего готовить оружие к ведению огня в условиях ограниченной видимости. Для этого каждому солдату необходимо изучить удобные подступы со стороны «противника» к позиции отделения и подготовить по этим подступам огонь.

После этого показать, как нужно подготавливать оружие к ночной стрельбе, а затем указать молодым солдатам рубежи, по которым необходимо подготовить огонь, и показать подготовить оружие к стрельбе ночью.

Когда солдаты научатся подготавливать свое оружие для стрельбы ночью по рубежам, показать, как нужно ночью обозначать границы полосы наблюдения и обстрела для того, чтобы не поразить огнем свои войска, и приказать выполнить этот прием практически,

С наступлением темноты приступить к тренировке солдат в ведении огня по рубежам, на которые вышел «противник», по вспышкам выстрелов «противника», по силуэтам и при освещении местности ракетами и кострами. Отработку этих вопросов целесообразнее проводить под руководством командира взвода.

С наступлением темноты по сигналу командира взвода солдаты-показчики начинают движение к позиции обучаемых, изображая наступление противника. По достижении рубежа, по которому было наведено оружие солдат, командиры отделений подают команду «Огонь». Когда солдаты произведут по два выстрела холостыми патронами, проверить положение оружия и сделать замечания.

После этого командиры отделений приказывают солдатам, обозначающим противника, перебежками и ползком продвигаться вперед, ведя огонь холостыми патронами, а обучаемым — вести огонь по вспышкам выстрелов и по силуэтам перебегающих солдат.

По приказанию командира взвода солдаты, обозначающие противника, в 200 м от обороняющихся зажигают костер. Обучаемые, видя на фоне костра цели, тренируются в ведении огня по бегущим фигурам. Когда погаснет костер и местность будет освещаться ракетами, командиры отделений приказывают тренироваться в ведении огня по «противнику». Заметив, что во время воспламенения ракеты некоторые солдаты сначала смотрят на вспышку ракет, а затем на местность в расположении «противника», объяснить, что этого делать не следует, так как яркий свет ракеты сильно действует на глаза, и солдат после этого долгое время не может наблюдать в темноте, а значит, и не может успешно вести огонь по «противнику».

Далее командир взвода заменяет солдат, обозначавших противника, и занятие по отработке этих вопросов повторяется.

Отражение атаки пехоты и танков отрабатывается примерно так же, как и днем. Со стороны «противника» действует макет танка. Солдаты учатся метать противотанковые гранаты по танку, затем используют ручные гранаты и ведут огонь в упор по пехоте. Один раз отражение атаки пехоты и танков проводится при освещении ракетами, другой раз — без искусственного освещения.

В заключение надо сделать разбор.

## ОБЯЗАННОСТИ СОЛДАТА-НАБЛЮДАТЕЛЯ И СВЯЗНОГО

Занятие по этой теме организует командир роты. Он выбирает участок местности, обеспечивающий наиболее плодотворное проведение занятия, намечает место для занятия, определяет число показчиков, которые должны будут изображать живые цели и показывать различные мишени, и организует необходимые инженерные работы по оборудованию места для занятия.

Ввиду того что организация этого занятия требует большой затраты времени и средств, рекомендуется выбирать и подготавливать место для занятий заблаговременно и проводить обучение молодых солдат всех взводов на одном и том же участке поочередно.

Накануне занятия командир роты знакомит командиров взводов и командиров отделений с оборудованием поля, порядком установки мишеней, порядком пользования пультом управления (если показ мишеней не механизирован, то указываются действия показчиков).

В день занятий командир отделения в исходном положении объявляет тему и цель занятия и кратко объясняет основные обязанности наблюдателя. Молодым солдатам необходимо рассказать о том, что каждый из них должен уметь вести наблюдение за полем боя, т. е. за расположением и поведением противника, за передвижением и действиями своего подразделения и соседей, за сигналами своего командира и докладывать о результатах наблюдения.

Место для наблюдения должно быть выбрано так, чтобы наблюдатель мог видеть как можно больше в расположении «противника», а сам был невидимым для него.

При передвижении командира наблюдатель должен следовать поблизости от него, продолжая вести наблюдение. Для наблюдения с места днем следует выбирать хорошо замаскированный пункт на какой-либо возвышенности, на дереве, на чердаке и т. п., а для наблюдения ночью располагаться ниже по отношению к наблюдаемому объекту, с тем чтобы приближающийся «противник» вырисовывался на фоне неба. При этом ночью нужно не только зорко смотреть, но и очень внимательно прислушиваться.

Очень важно рассказать молодым солдатам о демаскирующих признаках различных целей и объектов, подчеркнув при этом, что противник так же, как и мы, всегда стре-

мится скрыть свои действия. Для этой цели он тщательно маскирует технику и инженерные сооружения под цвет местности и местных предметов, а при передвижениях стремится использовать скрытые от нашего наблюдения участки местности. Отсюда задача солдата-наблюдателя — разгадать, где и что находится у «противника», умело используя даже еле заметные признаки. Эти признаки могут быть следующие: увядшие ветки или увядшая трава, использованная для маскировки окопов; появление на местности отдельных, а иногда и нескольких кустов для маскировки окопов, танков, машин или инженерных сооружений; поблескивание стекол; выход дыма, показывающий расположение наблюдательных пунктов, кухонь, жилья и т. п. Зная эти демаскирующие признаки, солдат может распознавать объекты «противника», а также вскрывать его замыслы. Для успешного же распознавания нужно вырабатывать у себя наблюдательность.

Солдат-наблюдатель ведет наблюдение в назначенном ему секторе. Для удобства наблюдения за «противником» впереди лежащую местность условно разбивают на полосы наблюдения, а каждую полосу — на зоны наблюдения. Нужно разъяснить молодым солдатам, что такое полоса наблюдения, как она разбивается на зоны наблюдения, указать, что разбивку полосы наблюдения на зоны следует делать соответственно типичным дистанциям стрельбы: ближняя зона — до 200 м, средняя — до 600 м, дальняя — до 800 м.

После этого сержант определяет ориентиры, полосу наблюдения на местности, ограничивая ее хорошо заметными местными предметами, делает разбивку ее по зонам наблюдения, опять-таки намечая примерные границы зон с помощью характерных ориентиров, складок местности и т. п. Пояснить обучаемым, что тщательное и организованное наблюдение заключается в осмотре местности в секторе наблюдения в определенном порядке, последовательно, по зонам. Вначале осматривается ближняя зона справа налево, потом средняя зона, а затем дальняя.

Во время обучения молодых солдат наблюдению важно добиваться, чтобы каждый из них наблюдал по определенной системе, а не обзирал всю местность сразу.

Установив сектор наблюдения, сержант приказывает солдатам самостоятельно выбрать и оборудовать место для наблюдения. Когда эти места солдатами будут выбраны, сержанту следует обойти всех солдат и посмотреть, на-

сколько целесообразно выбраны места для наблюдения, и в случае необходимости потребовать от тех солдат, которые расположились неудачно, выбрать новые места. На выбор и оборудование места для наблюдения не следует затрачивать много времени, так как этот вопрос отработывался на занятиях по теме «Действия солдата в обороне днем и ночью». Нужно быстрее перейти к практическому изучению порядка наблюдения за действиями противника и за сигналами командира и доклада о результатах наблюдения.

Отрабатывать этот вопрос можно так: переходя от одного солдата к другому и располагаясь рядом с каждым из них, сержант требует, чтобы солдат рассказал, в какой последовательности он ведет наблюдение, приказывает ему 2—3 минуты наблюдать в заданном секторе, затем повернуться кругом и доложить, что он заметил и запомнил на учебном поле.

Сержант, сличая доклад подчиненного с тем, что он видит лично, делает вывод о полноте доклада и умении солдата запоминать детали местности и обстановки.

Так, неоднократно меняя секторы наблюдения и вызывая у солдат дух соревнования, необходимо вырабатывать у них наблюдательность и умение быстро и точно определять расстояние до целей, четко и кратко делать доклад о замеченном на поле боя. Примерная форма доклада: «Ориентир первый, правее два пальца, пулемет противника» или «Ориентир второй, влево 30, дальше 100, орудие противника». При докладах молодые солдаты обычно допускают многословие. Сержанту необходимо сразу же приучать молодых солдат к лаконичности и ясности. Нужно требовать, чтобы солдат докладывал громко; в этом случае, как правило, рассуждений и многословия бывает меньше.

Ясно, что на одном этом занятии нельзя выработать у молодых солдат наблюдательность, научить их быстрому отысканию целей, целеуказанию и четкому докладу. Для этого нужно использовать все последующие занятия в поле, шире использовать для этой цели переезды и передвижения.

**Обязанности солдата-связного.** Приступая к отработке вопросов: 1. Обязанности связного, действия его при встрече с противником и при ранении; 2. Доклад командиру о выполнении задачи — сержант рассказывает молодым солдатам о том, что связной должен хорошо ориентироваться на

местности, точно знать местонахождение своего командира, уметь выбирать скрытые пути следования к начальнику, к которому он послан.

Получив донесение или приказание, связной обязан:

— уяснить и повторить его содержание и точно знать, кому и к какому сроку оно должно быть доставлено; доставляемые документы спрятать так, чтобы не потерять их и суметь быстро достать;

— скрытно и к назначенному сроку доставить донесение и вручить адресату;

— по выполнении приказа с разрешения командира, к которому он прибыл, немедленно возвратиться к выславшему его командиру и доложить о выполнении приказа, а также обо всем замеченном и происшедшем в пути.

При ранении связной обязан передать донесение (приказание) находящемуся поблизости командиру или солдату для доставки его по назначению.

Доставляемый документ ни при каких обстоятельствах не должен попасть в руки противника. При угрозе захвата документа противником связной обязан уничтожить документ (сжечь, мелко разорвать, проглотить, закопать в землю).

После этого командир должен задать несколько вопросов обучаемым, добиться твердого знания и понимания обязанностей связного, а затем перейти к практическому обучению молодых солдат выполнению задач связного. Делать это можно так: сержант отдает приказание солдату (приказание слушают все), потом поочередно требует от каждого обучаемого повторить полученное приказание. При этом следует особое внимание обращать на краткость и четкость повторения приказания. После некоторой тренировки в повторении полученного приказания сержант по договоренности с другими командирами отделений поочередно направляет своих солдат к ним и к командиру взвода. В этот период нужно обращать особое внимание на правильное использование солдатами местности при передвижении. После возвращения солдат требовать от них доклада о выполнении задачи и полученных приказаний.

На данном занятии необходимо добиться того, чтобы молодые солдаты поняли обязанности солдата-связного и получили первоначальные навыки в практическом их выполнении. Совершенствовать полученные знания и навыки следует на всех последующих занятиях и в повседневной жизни,

## ДЕЙСТВИЯ ДОЗОРНЫХ В РАЗВЕДКЕ И ПОХОДНОМ ОХРАНЕНИИ

В содержание данной темы включается изучение следующих вопросов: 1. Обязанности дозорных. 2. Наблюдение на месте и в движении. 3. Осмотр местности и местных предметов. 4. Действия дозорных при обнаружении инженерных и химических заграждений противника и участков местности, зараженных радиоактивными и отравляющими веществами. 5. Действия при встрече с противником.

Для отработки этих вопросов необходимо накануне занятия подобрать на учебном поле такой участок местности, чтобы там были одна — две небольшие высоты, роца или кустарник, дом или другие строения и инженерные заграждения.

Занятие можно организовать таким образом.

Выделить одного солдата для обозначения противника, тщательно его проинструктировать и практически отработать с ним действия за противника, добиваясь твердого усвоения необходимых действий и запоминания сигналов, которые будет подавать ему командир отделения.

В день занятий на местности командир отделения объясняет солдатам тему, цель и учебные вопросы занятия, коротко объясняет цель и основные задачи разведки и походного охранения, а затем обязанности дозорных. В частности, надо рассказать молодым солдатам, что разведка ведется с целью своевременно добыть данные о противнике и местности, т. е. установить, где находится противник, каковы его силы, что он делает и каковы его намерения; захватить пленных и документы; уточнить характер местности, проходимость ее вне дорог, наличие и прочность мостов, глубину рек, наличие бродов; установить характер оборонительных сооружений противника, расположение огневых средств, наблюдательных пунктов, инженерных заграждений. Пояснить солдатам, что стрелковое отделение может быть выделено от наступающей стрелковой роты в отдельный разведывательный дозор. Оно может вести разведку, следуя на бронетранспортере или пешим порядком. Разведку ведет командир отделения лично. Для непосредственного охранения отделения и для осмотра местности и отдельных местных предметов командир отделения высылает дозорных в составе двух человек, один из которых назначается старшим.

Дозорным указывается, что надо узнать или осмотреть,

способ действий (наблюдением или непосредственным осмотром) и способ доклада командиру отделения (сигналами или условными знаками). Дозорные действуют скрытно, т. е. так, чтобы все видеть, оставаясь незаметными для противника. С этой целью они двигаются от одного укрытия к другому. Передвижение совершают энергично, не задерживая движения отделения.

Старший дозорный движется несколько позади другого дозорного. Он указывает скрытый путь движения дозорному и пункт, куда он должен выдвинуться и откуда наблюдать за впереди лежащей местностью. Пока дозорный выдвигается, старший дозорный остается на месте в готовности поддержать его огнем. Когда дозорный достигнет указанного ему пункта и даст сигнал, к нему выдвигается старший дозорный, непрерывно поддерживая зрительную связь с командиром отделения. Так дозорные, продвигаясь от одного укрытия к другому, тщательно осматривают местность.

Стрелковое отделение может быть назначено в походное охранение, которое имеет целью обеспечить охраняемое подразделение от внезапного нападения противника, не допустить его разведчиков и дать возможность нашему подразделению организованно вступить в бой. Дозорные в походном охранении действуют так же, как и в разведке.

Солдат при подготовке к действиям в разведке должен тщательно проверить исправность своего оружия, средств противохимической защиты, а обмундирование и снаряжение подогнать так, чтобы они не стесняли движений и не производили шума. Документы и личная переписка, записные книжки и т. п. перед выходом в разведку должны быть сданы на хранение старшине роты.

Объяснив действия дозорных в разведке и походном охранении, командир отделения объясняет задачу, поставленную отделению на разведку (примерно).

«Противник отходит в северном направлении. При отходе он широко применяет минирование и заражение местности.

Наше отделение назначено в отдельный разведывательный дозор с задачей установить наличие противника (при возможности указывает пункты на местности), состав его и намерения, проходимость местности вне дороги и имеются ли заграждения на путях отхода противника.

Маршрут движения (показывает на местности).

Слева и справа наших войск нет».

После этого командир отделения переходит к обработке первого учебного вопроса.

1. Наблюдение на месте и в движении. Осмотр местности и местных предметов. Действия дозорных при обнаружении инженерных и химических заграждений противника и участков местности, зараженных радиоактивными и отравляющими веществами. В этом комплексе вопросов основным является осмотр местности и местных предметов. При отработке данного вопроса изучаются действия солдат и по остальным вопросам. Поэтому занятие по отработке практических действий солдата следует начинать с этого вопроса.

Командир отделения объясняет всем солдатам сигналы связи дозорных с командиром отдельного разведывательного дозора и затем приказывает двум — трем солдатам продемонстрировать их подачу. Убедившись, что солдаты запомнили сигналы, командир отделения назначает дозорных и ставит им задачу (примерно).

«Дозорные — солдат Петров и солдат Егоров. Старший — солдат Петров. Дозорным выдвинуться к пункту (указывает на местность). Обо всем замеченном докладывать сигналами».

Убедившись, что дозорные уяснили поставленную им задачу, командир отделения проверяет, как старший дозорный распределит обязанности, какой путь движения изберет к указанному пункту, после чего командует: «Дозорные — вперед».

Двигаясь вместе с отделением за дозорными, командир отделения наблюдает за действиями дозорных и на их действиях учит остальных солдат. При этом он обращает внимание на то, чтобы дозорные при выполнении своей задачи не теряли зрительной связи с отделением, и проверяет это подачей сигналов дозорным. Если дозорные допускают ошибки, командир отделения возвращает их в исходное положение, указывает им на недочеты, а при необходимости показывает, как надо действовать, после чего приказывает дозорным повторить показанное.

Научив одну пару дозорных, командир отделения таким же порядком поочередно учит остальных солдат отделения.

Дозорные должны уметь использовать укрытия, чтобы скрытно выйти к указанному пункту. Встретив на пути движения высоту, дозорные ни в коем случае не должны выхо-

дить на обратные скаты через ее гребень; они должны двигаться по одному из ее скатов, тщательно осматривая места, где может укрыться противник.

Командир отделения тренирует солдат в осмотре высоты, последовательно назначая пары дозорных. С остальными солдатами отделения он наблюдает за действиями дозорных и дает необходимые пояснения.

После тренировки дозорных в осмотре высоты надо назначить новую пару дозорных для осмотра роши. Предварительно следует объяснить отделению, что осмотр роши начинается с наблюдения за опушками, после чего дозорные просматривают всю рошу.

После этого командир отделения приказывает дозорным осмотреть рошу, обращая внимание на сноровистость и быстроту действий.

Разобрав действия дозорных при осмотре роши, командир отделения объясняет, как надо действовать при осмотре строений: домов, сараев и т. п.

Осмотр строений — сложное дело. Поэтому командиру отделения следует более подробно разъяснить молодым солдатам, что осмотр дома или сарая производится дозорными вначале путем скрытного наблюдения снаружи; затем один из дозорных подходит к разведываемому объекту с тыльной стороны и осматривает его внутреннюю часть через окно (щели), после чего входит внутрь для детального осмотра. Другой дозорный занимает в это время удобное место для наблюдения и стрельбы и находится в готовности поддержать огнем дозорного, который осматривает строение. При осмотре дома (строения) дозорные должны особенно тщательно проверить, не заминирован ли он; открывать двери при входе в дом надо при помощи веревки, шеста или использовать для этого поясной ремень. При входе внутрь дома (строения) следует помнить о том, что противник может внезапно появиться из-за двери, из комнат, с чердака или из подвала. Поэтому действия внутри дома должны быть быстрыми и дерзкими. Солдат должен быть в готовности мгновенно открыть огонь или нанести удар штыком, прикладом. Нельзя задерживаться в комнатах, тем более проявлять любопытство к домашним предметам и утвари, так как противник может их заминировать (рис. 35).

После этого командир отделения выделяет очередную пару дозорных и ставит им задачу на осмотр строения.

После этого командир отделения переходит к отработке первого учебного вопроса.

1. Наблюдение на месте и в движении. Осмотр местности и местных предметов. Действия дозорных при обнаружении инженерных и химических заграждений противника и участков местности, зараженных радиоактивными и отравляющими веществами. В этом комплексе вопросов основным является осмотр местности и местных предметов. При отработке данного вопроса изучаются действия солдат и по остальным вопросам. Поэтому занятие по отработке практических действий солдата следует начинать с этого вопроса.

Командир отделения объясняет всем солдатам сигналы связи дозорных с командиром отдельного разведывательного дозора и затем приказывает двум — трем солдатам продемонстрировать их подачу. Убедившись, что солдаты запомнили сигналы, командир отделения назначает дозорных и ставит им задачу (примерно).

«Дозорные — солдат Петров и солдат Егоров. Старший — солдат Петров. Дозорным выдвинуться к пункту (указывает на местность). Обо всем замеченном докладывать сигналами».

Убедившись, что дозорные уяснили поставленную им задачу, командир отделения проверяет, как старший дозорный распределит обязанности, какой путь движения изберет к указанному пункту, после чего командует: «Дозорные — вперед».

Двигаясь вместе с отделением за дозорными, командир отделения наблюдает за действиями дозорных и на их действиях учит остальных солдат. При этом он обращает внимание на то, чтобы дозорные при выполнении своей задачи не теряли зрительной связи с отделением, и проверяет это подачей сигналов дозорным. Если дозорные допускают ошибки, командир отделения возвращает их в исходное положение, указывает им на недочеты, а при необходимости показывает, как надо действовать, после чего приказывает дозорным повторить показанное.

Научив одну пару дозорных, командир отделения таким же порядком поочередно учит остальных солдат отделения.

Дозорные должны уметь использовать укрытия, чтобы скрытно выйти к указанному пункту. Встретив на пути движения высоту, дозорные ни в коем случае не должны выхо-

дить на обратные скаты через ее гребень; они должны двигаться по одному из ее скатов, тщательно осматривая места, где может укрыться противник.

Командир отделения тренирует солдат в осмотре высоты, последовательно назначая пары дозорных. С остальными солдатами отделения он наблюдает за действиями дозорных и дает необходимые пояснения.

После тренировки дозорных в осмотре высоты надо назначить новую пару дозорных для осмотра роши. Предварительно следует объяснить отделению, что осмотр роши начинается с наблюдения за опушками, после чего дозорные просматривают всю рошу.

После этого командир отделения приказывает дозорным осмотреть рошу, обращая внимание на сноровистость и быстроту действий.

Разобрав действия дозорных при осмотре роши, командир отделения объясняет, как надо действовать при осмотре строений: домов, сараев и т. п.

Осмотр строений — сложное дело. Поэтому командиру отделения следует более подробно разъяснить молодым солдатам, что осмотр дома или сарая производится дозорными вначале путем скрытного наблюдения снаружи; затем один из дозорных подходит к разведываемому объекту с тыльной стороны и осматривает его внутреннюю часть через окно (щели), после чего входит внутрь для детального осмотра. Другой дозорный занимает в это время удобное место для наблюдения и стрельбы и находится в готовности поддержать огнем дозорного, который осматривает строение. При осмотре дома (строения) дозорные должны особенно тщательно проверить, не заминирован ли он; открывать двери при входе в дом надо при помощи веревки, шеста или использовать для этого поясной ремень. При входе внутрь дома (строения) следует помнить о том, что противник может внезапно появиться из-за двери, из комнат, с чердака или из подвала. Поэтому действия внутри дома должны быть быстрыми и дерзкими. Солдат должен быть в готовности мгновенно открыть огонь или нанести удар штыком, прикладом. Нельзя задерживаться в комнатах, тем более проявлять любопытство к домашним предметам и утвари, так как противник может их заминировать (рис. 35).

После этого командир отделения выделяет очередную пару дозорных и ставит им задачу на осмотр строения.



Сам командир отделения в это время входит в строение и оттуда наблюдает за действиями дозорных при подходе к строению и при его осмотре.



Рис. 35. Осмотр строения дозорными

Осмотру строения командир отделения последовательно обучает всех солдат, а затем проводит частный разбор и, если надо, повторяет действия дозорных.

Действия дозорных при обнаружении инженерных заграждений и участков местности, зараженных радиоактивными и отравляющими веществами, целесообразнее обрабатывать после того, как молодые солдаты научатся осматривать различные участки местности и местные предметы, которые могут встретиться на учебном поле.

Инженерные заграждения, в частности проволочные заграждения, желательно иметь реальные. Минные поля и зараженные участки местности обозначаются. Способ обозначения может быть различным. Например, минное поле можно обозначить подрезкой и легким поднятием дерна, установкой нескольких учебных мин (макетов). При обучении дозорных действиям при обнаружении заграждений особое внимание следует обращать на то, чтобы они немедленно докладывали командиру о встретившихся заграждениях, быстро искали обходы или преодолевали их. Способы преодоления заграждений и порядок обучения молодых солдат этому примерно те же, что и при отработке подобных вопросов по теме «Действия солдата в наступлении днем».

2. Действия дозорных при встрече с противником. Перед отработкой этого вопроса командир отделения разъясняет молодым солдатам, что при встрече с небольшими группами солдат противника (два — три человека) дозорные подают об этом сигнал командиру отдельного разведывательного дозора, пропускают эту группу и, тщательно маскируясь, наблюдают за ней и за подходом других групп противника; затем они помогают составу дозора захватить противника в плен, а при невозможности захвата — уничтожить огнем и гранатами. При неожиданном столкновении с одиночными солдатами противника дозорные без шума захватывают их в плен или уничтожают.

После этого командир отделения назначает дозорных, ставит им задачу и приказывает действовать. Одновременно командир отделения приказывает (подает сигнал) солдату, обозначающему противника, двигаться навстречу дозору и таким путем обучает молодых солдат действиям при встрече с одиночным солдатом противника.

После этого командир отделения может проинструктировать двух — трех солдат и выслать их для обозначения противника, а затем назначает очередных дозорных, ста-

вит им задачу и приказывает действовать. Незаметно для дозорных он подает сигнал солдатам, действующим за противника, а сам в это время вместе с остальными солдатами отделения наблюдает за действиями дозорных при встрече с «противником». Действиям дозорных при встрече с небольшой группой противника командир отделения обучает поочередно всех солдат отделения. Для этого он каждый раз указывает новое направление движения дозорным и новые места, откуда начинают движение солдаты, обозначающие противника.

Закончив отработку действий дозорных при встрече с группой солдат противника, командир отделения собирает отделение, проверяет состояние оружия и снаряжения и производит разбор занятия. При возвращении с места занятий организуется отработка действий дозорных в походном охранении.

\* \* \*

Характер современного боя предъявляет большие требования к обучению и воспитанию солдата. Нужно готовить инициативных солдат, способных действовать самостоятельно, что особенно важно при ведении боевых действий в условиях применения оружия массового поражения. Следовательно, к делу организации и проведения занятий с молодыми солдатами нужно подходить с особой заботой, не жалеть для этого сил и времени и стараться сделать занятия с ними в поле школой боевого мастерства. Ключ к этому — четкое планирование занятий по тактической подготовке, тщательная подготовка руководителей и умелое проведение занятий.

Изложенные в настоящей главе советы по вопросам планирования занятий, подготовки и методики проведения их не претендуют на полноту, не являются рецептом, и их нельзя рассматривать как шаблон. Местные условия, личный опыт командиров всегда подскажут им, как лучше организовать и проводить обучение и воспитание солдат, с тем чтобы обучить их первоначальным навыкам в действиях на поле боя и подготовить к совместным действиям со старослужащими солдатами в составе подразделений.

## ГЛАВА ЧЕТВЕРТАЯ

### ОГНЕВАЯ ПОДГОТОВКА

#### СОВЕТЫ КОМАНДИРАМ, ПРОВОДЯЩИМ ЗАНЯТИЯ ПО ОГНЕВОЙ ПОДГОТОВКЕ

1. **ОСМАТРИВАЙТЕ** перед каждым занятием с оружием ПАТРОННИК, СУМКИ ДЛЯ МАГАЗИНОВ, МАГАЗИНЫ И УЧЕБНЫЕ ПАТРОНЫ, для того чтобы убедиться, что оружие не заряжено и среди учебных нет боевых или холостых патронов.
2. **НАУЧИТЕ СОЛДАТА** с первых дней обучения ОТЛИЧАТЬ БОЕВЫЕ ПАТРОНЫ ОТ УЧЕБНЫХ И ХОЛОСТЫХ.
3. **НЕ ДОПУСКАЙТЕ ПРИЦЕЛИВАНИЯ** В ЛЮДЕЙ.
4. **ОБУЧАЙТЕ** приемам стрельбы ОБРАЗЦОВЫМ ПОКАЗОМ с кратким пояснением.
5. **ПОКАЗЫВАЙТЕ** выполнение приема ВСЕМ, а усвоение ПРОВЕРЯЙТЕ ПО ОДНОМУ, ибо ИНДИВИДУАЛЬНЫЙ ПОДХОД в обучении — залог успеха меткой стрельбы.
6. **Судите о навыке** по исполнению приема — РАССКАЗА НЕ ТРЕБУЙТЕ.
7. **УВЯЗЫВАЙТЕ** теснее сведения по основам стрельбы с практической стрельбой.
8. **НЕ ПЕРЕХОДИТЕ** к следующему, пока не усвоено предыдущее.
9. **НЕ ОПЕКАЙТЕ** обучаемого, а **ВЫРАБАТЫВАЙТЕ** у него САМОСТОЯТЕЛЬНОСТЬ в действиях и уверенность в себе и своем оружии.
10. **СОЗДАВАЙТЕ** при обучении СЛОЖНЫЕ УСЛОВИЯ ОБСТАНОВКИ, приближенные к боевым.

## ОБЩИЕ СВЕДЕНИЯ

Огневая подготовка является одним из ведущих предметов в системе обучения воинов Советской Армии.

Молодых солдат в первый месяц раздельного обучения необходимо научить производству меткого выстрела из оружия, которым они вооружены, правильному обращению с ручными гранатами и броску их на дальность, а также обучить уходу за оружием и его сбережению. Кроме того, необходимо дать им понятие о явлении выстрела и обо всем, что связано с его производством.

Для того чтобы каждое занятие было правильно организовано и проведено на высоком методическом уровне, с офицерами и сержантами необходимо систематически проводить командирские и инструкторско-методические занятия, а с сержантами, кроме того, — краткие практические инструктажи накануне занятий.

Следует помнить, что успеха в огневой подготовке можно достигнуть в том случае, если занятия будут целеустремленными, живыми и увлекательными. Цель проводимых занятий должна быть ясной и понятной каждому солдату.

Содержание каждого занятия определяется в ротном расписании. Расписание на предстоящую неделю вывешивается в роте, как правило, в пятницу текущей недели. На основе расписания занятий командир и планирует свою работу. Прежде всего он должен ясно себе представить, чему он обязан научить солдат подразделения в течение предстоящей недели, а затем решить, как он будет обучать их.

Несмотря на то что командир знает материал, по которому будет проводить занятия, ему необходимо вновь посмотреть соответствующие статьи наставлений по стрелковому делу, Курса стрельб и имеющиеся методические пособия.

Одновременно с решением вопроса — как учить, необходимо определить, где учить и что потребуется из приборов и пособий для того, чтобы обеспечить успешное усвоение изучаемого материала молодыми солдатами подразделения.

В качестве примера возьмем занятия по определению расстояний глазомерным способом. Для занятий выбирается место либо в районе казарм, либо на учебном поле. Здесь выбираются три — четыре направления, по которым откладываются отрезки в 25, 50, 100 м. Если на концах этих отрезков нет естественных ориентиров, выставляются простейшие искусственные. При обучении солдат определению расстояний ночью на слух командир определяет места,

на которых будут имитироваться различные звуки и шумы, и точно измеряет до них расстояния.

В том случае, когда на занятии предстоит обозначение действий противника, командир определяет, где и какие действия необходимо показать и сколько солдат-показчиков для этого потребуется. Инструктаж показчиков-имитаторов проводится накануне занятия и обязательно на местности.

Кроме этого, важное значение имеет материальное обеспечение занятий. Все необходимые средства материального обеспечения следует заблаговременно подготовить к занятию и проверить правильность и безотказность их работы.

В итоге всей подготовительной работы командир составляет в произвольной форме план-конспект, в котором обычно указывается: название темы; учебные вопросы, подлежащие изучению, последовательность их отработки и ориентировочное время на каждый вопрос; материальное обеспечение занятия; если надо, то и кратко ход занятия.

План-конспект должен прежде всего помочь командиру провести занятие в намеченном порядке и с полным использованием учебного времени.

Следует иметь в виду, что недостаточно только знать вопросы, которым предстоит обучать, надо еще и уметь образцово показать, как выполняется тот или иной прием, сопровождая показ кратким, ясным и доходчивым объяснением. Для этого практические приемы, которым предстоит обучать, командир накануне занятия продельвает несколько раз в точном соответствии с наставлениями и пособиями (перед зеркалом или под наблюдением товарища).

Занятия могут строиться примерно следующим образом.

В течение 1—2 минут командир производит осмотр внешнего вида солдат, оружия, учебных патронов и проверяет наличие всего необходимого для занятия. Затем объявляет тему и учебную цель занятия. Если предстоит изучение какого-либо приема с оружием, то лично показывает выполнение этого приема, сопровождая показ кратким объяснением.

Затем он разучивает с обучаемыми технику выполнения приема, добываясь при этом правильности действий. Сложные приемы командир расчленяет на элементы и отрабатывает их по подразделениям. По мере усвоения отдельных элементов он объединяет их вместе и отрабатывает технику выполнения приема слитно, сначала в медленном темпе, а затем, постепенно сокращая время, доводит темп до нормального.

После этого командир тренирует солдат в выполнении приема, добиваясь четкости и быстроты.

В конце занятия он производит разбор и, если надо, дает задание на самоподготовку.

В зависимости от темы и цели занятие может строиться и иначе.

При проведении первых занятий основное время нужно расходовать на разучивание правильного выполнения приемов и действий.

На повторных занятиях большую часть времени следует использовать для тренировки солдат с целью выработки у них твердых практических навыков в выполнении приемов и действий.

Обучение следует проводить последовательно, начинать с простого и постепенно переходить к сложному. Вопросам, которые усваиваются труднее, необходимо уделять больше внимания.

В ходе занятия рассказывать солдатам нужно очень кратко и лишь самое необходимое, а больше времени использовать на их практические действия. На каждом занятии соблюдать правило — меньше рассказа, больше практических действий.

В ходе занятия следует широко использовать наглядные пособия.

Отвечая на вопросы или делая замечания, необходимо быть терпеливым и выдержанным. В ходе занятия следует периодически проверять, как солдаты усвоили изучаемый вопрос.

Непременным условием, обеспечивающим успех обучения молодых солдат огневому делу, является индивидуальный подход. Командир должен учить не вообще и не всех сразу, а конкретно каждого. При обнаружении у солдата ошибки не следует спешить с выводами о причинах ее возникновения. Надо терпеливо и внимательно определить эти причины. Например, при стрельбе боевыми патронами одиночным огнем пробойны в мишени солдата расположились внизу. Налицо ошибка, но причины ее возникновения могут быть различными: или солдат берет неровную мушку и неправильно совмещает ее с точкой прицеливания, или он ожидает выстрел и дергает за спусковой крючок. Командир знает, что солдат при проверке перед стрельбой брал ровную мушку и прицеливался правильно. Поэтому более вероятно предположение, что солдат ожидает выстрела и дергает за спусковой крючок. Командир решает проверить

солдата, для чего снаряжает магазин боевыми патронами вперемешку с учебными, и убеждается, что солдат действительно дергает за спусковой крючок и закрывает глаза в ожидании выстрела. После того как причина возникновения ошибки установлена, командир может определить и способы ее устранения.

Необходимые сведения по основам стрельбы, имеющие практическое значение, как, например, прицеливание (наводка), явление выстрела и прямой выстрел, с молодыми солдатами целесообразнее изучать в тире или на стрельбище со стрельбой боевым патроном. Тогда все теоретические положения становятся простыми, ясными и, главное, занятия чрезвычайно заинтересовывают обучаемых.

Занятия с молодыми солдатами по огневой подготовке проводятся, как правило, в стрелковом городке, в тире и на стрельбище.

Распределение учебного материала и времени по огневой подготовке по неделям при отдельном обучении молодых солдат может быть примерно таким, как показано в табл. 1. Эту таблицу не следует рассматривать как шаблон; она предлагается как один из возможных вариантов. Учебные вопросы из различных разделов огневой подготовки могут изучаться с молодыми солдатами необязательно в той последовательности, как они изложены в таблице. Так, например, на первой неделе сначала может быть проведено показное занятие по боевым свойствам оружия, затем могут изучаться разборка, сборка, чистка и смазка оружия, параллельно с этим солдаты могут обучаться заряданию и разряжанию и т. д. Обучение приемам метания ручных гранат необязательно начинать с третьей недели, а можно начать с первой или второй недели, исходя из имеющихся возможностей.

Немалую роль играет продуманная организация занятий в подразделении. Рекомендовать «образцы» организации занятий на все случаи жизни нецелесообразно. В этом вопросе должна проявляться широкая инициатива командира.

Прочные навыки можно выработать у солдат лишь при условии систематической их тренировки. Командир должен об этом всегда помнить и использовать всякую возможность на занятиях в поле и учениях, а также при движении на занятия и при возвращении с них для совершенствования навыков обучаемых.

Таблица 1

**РАСПРЕДЕЛЕНИЕ УЧЕБНОГО МАТЕРИАЛА И ВРЕМЕНИ  
РАЗДЕЛЬНОМ ОБУЧЕНИИ ПО ОГНЕВОЙ ПОДГОТОВКЕ ПО НЕДЕЛЯМ ПРИ  
МОЛОДЫХ СОЛДАТ**

1-я неделя	Количество часов	2-я неделя	Количество часов	3-я неделя	Количество часов	4-я неделя	Количество часов	Всего при раздельном обучении молодых солдат	
<p><b>Приемы и правила стрельбы:</b></p> <p>а) снаряжение магазина;</p> <p>б) зарядание и разрядание оружия (по разделениям и слитно);</p> <p>в) изготовка к стрельбе и производство стрельбы из положения лежа (по разделениям)</p> <p><b>Материальная часть оружия:</b></p> <p>а) боевые свойства и назначение оружия (показное занятие на стрельбище, которое совмещается с занятием по теме I тактической подготовки молодых солдат);</p> <p>б) разборка, сборка, чистка и смазка автомата</p> <p><b>Краткие сведения по основам стрельбы</b></p> <p>Прицеливание (наводка)</p>	5	<p><b>Приемы и правила стрельбы:</b></p> <p>а) зарядание и разрядание оружия (слитно);</p> <p>б) изготовка к стрельбе и производство стрельбы из положения лежа (слитно, с использованием упора);</p> <p>в) изготовка к стрельбе и производство стрельбы из положения с колена (по разделениям и слитно);</p> <p>г) стрельба малокалиберными патронами из положения лежа и с колена</p> <p><b>Материальная часть оружия:</b></p> <p>а) разборка и сборка автомата;</p> <p>б) назначение и устройство частей и механизмов автомата</p> <p><b>Краткие сведения по основам стрельбы</b></p> <p>Явление выстрела</p> <p><b>Наблюдение за полем боя и определение расстояний</b></p> <p>Выработка наблюдательности; целеотыскание и целеуказание</p>	5	<p><b>Приемы и правила стрельбы:</b></p> <p>а) изготовка к стрельбе и производство стрельбы стоя и на ходу навскидку с короткой остановкой и без остановки (по разделениям и слитно);</p> <p>б) стрельба малокалиберными патронами из положения стоя</p> <p><b>Материальная часть оружия:</b></p> <p>а) назначение и устройство частей и механизмов автомата;</p> <p>б) боевые свойства, название, назначение и устройство частей и механизмов ручных осколочных гранат</p> <p><b>Краткие сведения по основам стрельбы:</b></p> <p>а) движение пули в воздухе;</p> <p>б) форма траектории и ее практическое значение</p> <p><b>Приемы метания ручных осколочных гранат на дальность и меткость из положения стоя и с колена</b></p> <p><b>Наблюдение за полем боя и определение расстояний</b></p> <p>Способы определения расстояний</p>	3	<p><b>Приемы и правила стрельбы:</b></p> <p>а) слитное выполнение приемов стрельбы из различных положений днем и ночью;</p> <p>б) выполнение начального упражнения стрельбы боевыми патронами</p> <p><b>Приемы метания ручных осколочных гранат на дальность и меткость из положения лежа</b></p> <p><b>Наблюдение за полем боя и определение расстояний</b></p> <p>Наблюдение за полем боя и определение расстояний в ночных условиях</p>	5	<p>Приемы и правила стрельбы — 18 часов</p> <p>Изучение материальной части оружия — 4 часа</p> <p>Изучение кратких сведений по основам стрельбы — 4 часа</p> <p>Приемы метания ручных гранат — 2 часа</p> <p>Наблюдение за полем боя и определение расстояний — 4 часа</p>	
<b>Всего . . .</b>	<b>7</b>		<b>9</b>		<b>9</b>		<b>7</b>	<b>32</b>	

## ОБУЧЕНИЕ ПРИЕМАМ И ПРАВИЛАМ СТРЕЛЬБЫ

Приемы и правила стрельбы с молодыми солдатами при отдельном обучении обычно отрабатываются в такой последовательности. Вначале изучается порядок заряжания оружия (безотносительно к изготовке для стрельбы), затем правила прицеливания с использованием показной мушки и диафрагмы. Далее отрабатывается по разделениям и слитно техника выполнения приемов стрельбы из положений лежа, с колена и стоя, с руки и с упора, из-за укрытий, с места, а затем на ходу с короткой остановки и без остановки. В процессе отработки приемов стрельбы изучаются также и правила стрельбы по неподвижной цели как днем, так и ночью.

При отработке приемов и правил стрельбы проводится стрельба малокалиберными патронами, а затем выполняется начальное упражнение одиночных стрельб боевыми патронами.

### ОБУЧЕНИЕ СНАРЯЖЕНИЮ МАГАЗИНА

Прежде чем приступить к обучению солдат заряжанию и разряжанию оружия, сержант обучает их снаряжению магазина патронами.

Обучение может проводиться следующим образом. Построив отделение в одну шеренгу, сержант обходит строй и показывает каждому солдату учебный и боевой охлажденный патрон. Во время показа командир кратко объясняет, чем отличается боевой патрон от учебного, чтобы солдаты могли их различать при дальнейшем обучении.

Затем командир отделения показывает технику снаряжения магазина патронами. После этого он выдает каждому солдату по 10—15 учебных патронов, располагает обучаемых в положении сидя и приказывает им вначале проверить выданные учебные патроны, а затем снарядить патронами магазины. При этом сержант следит за тем, чтобы каждый солдат взял магазин в левую руку подавателем вверх и опорным выступом влево, а 5—6 патронов — в правую руку пулями к мизинцу.

Для того чтобы проверить, правильно ли солдаты берут патроны, сержант приказывает им вытянуть правую руку с патронами вперед ладонью кверху. Все патроны при этом должны быть расположены пулями влево.

Убедившись, что магазины и патроны взяты правильно,

сержант разрешает солдатам приступить к снаряжению магазинов патронами.

Во время работы обучаемых командир отделения следит за тем, чтобы они вкладывали патрон между загибами боковых стенок магазина дном гильзы к опорному выступу и нажимом большого пальца правой руки утапливали его книзу и продвигали под загибы боковых стенок магазина (рис. 36).

Для того чтобы облегчить продвижение очередного патрона под загибы боковых стенок магазина, сержант приказывает солдатам держать магазин с некоторым наклоном влево.

Затем сержант показывает солдатам, как извлекать патроны из магазина. Для этого он поворачивает магазин в левой руке опорным выступом к себе, наклоняет его вперед таким образом, чтобы патроны были расположены пулями вниз, и, слегка нажимая большим пальцем левой руки на верхний патрон книзу, выталкивает его большим пальцем правой руки из-под загибов боковых стенок магазина (рис. 37). Таким же образом извлекаются и остальные патроны.

Далее командир приказывает обучаемым выполнить показанный прием и наблюдает за правильностью их работы.



Рис. 36. Снаряжение магазина патронами



Рис. 37. Извлечение патронов из магазина

При обнаружении ошибки в действиях солдат сержант подает команду «СТОЙ» и вновь показывает, как нужно правильно извлекать патроны.

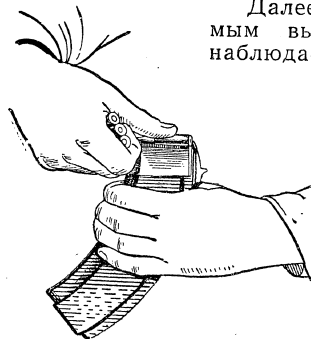
Снаряжение магазинов и извлечение из них патронов повторяются до тех пор, пока солдаты научатся правильно выполнять эти приемы.

### ОБУЧЕНИЕ ЗАРЯЖАНИЮ И РАЗРЯЖАНИЮ ОРУЖИЯ

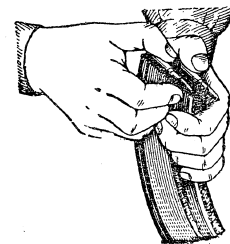
Обучение заряданию и разряданию оружия вначале следует проводить безотносительно к положению изготовки, например, сидя на скамье, стоя с оружием, положенным на подставку. При этом надо стремиться к тому, чтобы солдаты твердо усвоили технику зарядания и разрядания оружия.

Построив отделение в одну шеренгу, командир прежде всего осматривает оружие, сумки для магазинов и учебные патроны, чтобы убедиться в отсутствии боевых патронов среди учебных.

Затем сержант объявляет, что на данном занятии солдаты должны научиться заряжать автомат. После этого командир быстро и четко показывает перед строем, как заряжать оружие. Показ должен производиться образцово, чтобы вызвать у обучаемых живой интерес и стремление научиться заряжать оружие так же ловко, как это делают их командир.

Затем, расчленив прием на ряд элементов (например, доставание магазина из сумки и присоединение его к автомату, снятие автомата с предохранителя, досылание патрона в патронник, постановка автомата на предохранитель), сержант последовательно показывает и, если нужно, кратко поясняет выполнение каждого элемента.

Закончив показ по разделением, командир приступает к разучиванию у солдатами техники выполнения первого элемента. По команде «Заряжай, делай — РАЗ» каждый солдат достает из сумки снаряженный магазин и присоединяет его к автомату.

Во время выполнения первого элемента командир следит за правильностью действий солдат. Обучаемые, удерживая автомат левой рукой за цевье, должны поворачивать его так, чтобы рукоятка затворной рамы оказывалась сверху, а правой рукой вводить в окно ствольной коробки как можно глубже верхнюю переднюю часть магазина и энергично поворачивать магазин на себя до отказа, пока не слышится щелчок, указывающий на то, что защелка магазина заскочила за его опорный выступ (рис. 38). При этом очень важно, чтобы солдаты, присоединив магазин, сразу же перенесли правую руку на предохранитель, а не задерживали ее на магазине. Если действие выполняется неэнергично, то командир подает команду «ОТСТАВИТЬ», по которой солдаты отделяют магазины и укладывают их в

сумки. Выполнение этого элемента повторяется до тех пор, пока солдаты научатся выполнять его правильно.

По команде «Делай — ДВА» обучаемые снимают автомат с предохранителя. При выполнении второго элемента сержант обязательно проверяет, чтобы солдаты ставили переводчик (предохранитель) на одиночный огонь. Затем, убедившись, что все солдаты выполняют действие правильно, командир может в течение нескольких минут обучать



Рис. 38. Присоединение магазина к автомату

их постановке переводчика на одиночный или автоматический огонь без зрительного контроля, наблюдая за целью. После нескольких повторений сержант объединяет второй элемент с первым и разучивает с солдатами технику выполнения действий на два счета.

Убедившись, что первые два элемента усвоены, сержант показывает солдатам, как досылается патрон в патронник по команде «Делай — ТРИ». Затем, подавая команду «Делай — ТРИ», сержант следит, чтобы обучаемые правой рукой оттягивали рукоятку затворной рамы назад до отказа и резко отпускали ее. Если будет обнаружено, что некоторые обучаемые не отпускают рукоятку, а сопровождают рукой ее движение, сержант подает команду «СТОЙ» и объясняет, что эта ошибка может привести к задержке в стрельбе. После этого он продолжает обучение досыланию патрона в патронник.

Как только третий элемент будет правильно выполняться всеми обучаемыми, сержант объединяет его с первыми двумя элементами и обучает слитному выполнению действий на три счета.

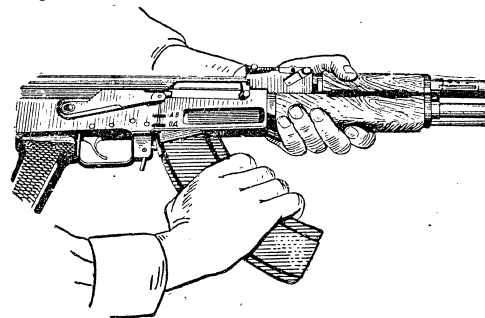
Элемент постановки автомата на предохранитель не требует особой тренировки, и останавливаться на нем нет надобности.

Научив солдат заряжать автомат по разделением, сержант показывает, как нужно прекращать стрельбу по командам «СТОИ» и «РАЗРЯЖАЙ». Показ он производит также вначале слитно, а затем по разделением.

Действие солдата по команде «РАЗРЯЖАЙ» может быть расчленено на семь элементов: постановка прицела на деление «П», отделение магазина, снятие автомата с предохранителя, извлечение патрона из патронника, спуск курка с боевого взвода, постановка автомата на предохранитель и присоединение магазина. Методика обучения солдат технике выполнения этих элементов аналогична рассмотренной выше.

При обучении заряданию и разряжению оружия по разделением сержант должен производить хронометраж действий солдат.

Вначале он устанавливает на зарядание автомата, например, 12 секунд; по мере приобретения обучаемыми навыка время сокращается до 6—8 секунд.

После того как с солдатами будет отработана последовательность действий при принятии положения для стрельбы лежа, командир повторяет зарядание оружия уже в сочетании с этим приемом. В дальнейшем навыки в зарядании и разряжении оружия совершенствуются в сочетании с приемами стрельбы из различных положений.

#### ОБУЧЕНИЕ ПРИЦЕЛИВАНИЮ

Точное прицеливание имеет чрезвычайно важное значение для производства меткого выстрела. Для выработки прочного навыка обучение этому вопросу необходимо начинать одновременно с обучением солдат заряданию и разряжению оружия и заниматься им на протяжении всего месяца.

#### Определение ведущего глаза

Прицеливание, как известно, осуществляется одним глазом. В связи с этим сейчас же возникает вопрос: каким глазом прицеливаться. Обычно обучают прицеливанию правым глазом. При одинаковой остроте зрения обоих глаз или при несущественной между ними разнице вопрос о выборе глаза для прицеливания может быть решен определением так называемого ведущего глаза.

Для определения ведущего глаза существует несколько способов. Вот один из них: в куске бумаги величиной 15 × 20 см прорвать круглое отверстие диаметром 2,5—3 см. Затем, держа голову неподвижно, а бумагу — вертикально в вытянутой руке, смотреть обоими глазами через отверстие на мишень, укрепленную на светлом фоне. Далее, закрывая поочередно правый и левый глаз, следить за мишенью. Допустим, при закрывании левого глаза мишень была видна, а при закрывании правого глаза она скрылась за бумагой. Следовательно, у данного солдата ведущим глазом является правый. После определения ведущего глаза необходимо дать возможность солдатам потренироваться во время прицеливания в зажмуривании одного (неведущего) глаза.

В тех случаях, когда тот или иной солдат не сможет по каким-либо причинам прицеливаться с зажмуренным (неведущим) глазом, ему можно разрешить прицеливаться с обоими открытыми глазами.

#### Взятие ровной мушки

После того как солдаты на занятиях по основам стрельбы ознакомились с прицеливанием (наводкой) и каждый из них определил свой ведущий глаз, командир приступает к практическому обучению солдат прицеливанию.

Сначала командир строит солдат в одну шеренгу и кратко объясняет, какую часть прицельного приспособления оружия обозначает та или иная деталь показной мушки. Убедившись, что объяснение солдатами понято, командир устанавливает на показной мушке ровную мушку и показывает солдатам поочередно, в каком положении находится мушка относительно прорези прицельной планки.

После того как все обучаемые посмотрят ровную мушку, командир объясняет: «Вы видели, что мушка совмещена с серединой прорези прицельной планки, а вершина мушки находится наравне с верхними краями ее гравки. Вы будете обучаться взятию ровной мушки».

Далее командир раздает солдатам показные мушки и приказывает установить мушку в такое положение относительно прорези прицельной планки, в каком они ее видели на его приборе.

При достаточном количестве показных мушек и прицельных брусьев (рис. 39) командир распределяет их между солдатами и приказывает каждому взять на этих приборах ровную мушку. При недостатке приборов командир





Рис. 39. Прицельный брус для обучения взятию ровной мушки



Рис. 40. Отклонение пуль в результате ошибок при взятии ровной мушки

дает один прибор на двух — трех человек. Затем командир поочередно проверяет каждого солдата, как он практически усвоил взятие ровной мушки при помощи приборов. Обнаружив ошибку, командир объясняет, к чему может привести эта ошибка при стрельбе. Свои объяснения командир сопровождает показом на заранее изготовленной схеме, куда отклонились бы пули при стрельбе в результате этой ошибки (рис. 40).

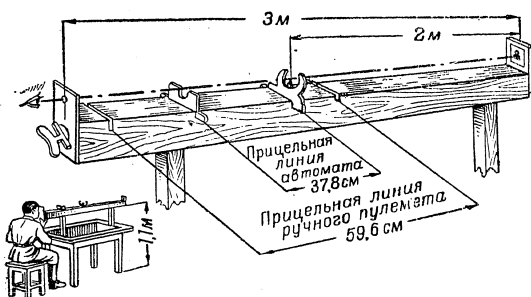
Для обучения солдат взятию ровной мушки командир, кроме показных мушек и брусков, использует диафрагмы. При этом он кратко поясняет, что после установки диафрагмы на оружии необходимо взять оружие в руки (или установить его на прицельном станке) и, направляя на светлый фон, вращением горизонтального винта диафрагмы придержать мушку к какому-нибудь краю прорези прицельной планки, а при помощи вертикального винта точно выровнять вершину мушки с верхними краями гивки прицельной планки; затем при помощи горизонтального винта вывести мушку на середину прорези (рис. 41).

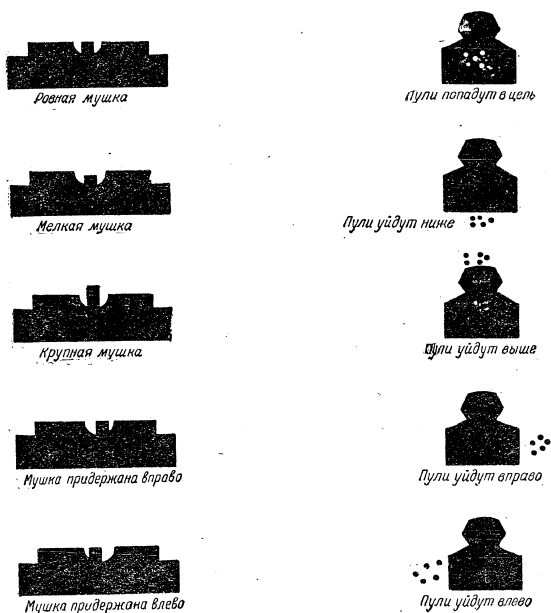

Рис. 41. Взятие ровной мушки при помощи диафрагмы

После краткого объяснения командир приказывает обучаемым установить ровную мушку, а затем поочередно проверяет их и исправляет обнаруженные ошибки.

В процессе обучения, помимо личной проверки очередного солдата, командир привлекает других солдат к проверке правильности установки ровной мушки.

Обучение продолжается до тех пор, пока командир не убедится, что все солдаты научились брать ровную мушку при помощи диафрагмы и других приборов.

Показ ровной мушки может производиться и при помощи зеркала (рис. 42). Подойдя с солдатом к зеркалу, сержант показывает ему, как производится прикладка для производства стрельбы из положения стоя. Затем командир приказывает солдату выполнить показанный прием перед зеркалом. Встав с левой стороны зеркала, командир берет правой рукой оружие солдата снизу за дульную часть ствола и, наблюдая за отражением в зеркале мушки

и прорези прицельной планки, устанавливает ровную мушку. Удерживая оружие в приданном положении, он приказывает солдату посмотреть на мушку и запомнить, в каком положении она находится по отношению к прорезу прицельной планки. Затем, отведя оружие в произвольное положение, сержант приказывает солдату взять ровную мушку самостоятельно. Проверив результаты работы и указав недостатки, командир продолжает обучение до тех пор, пока убедится, что солдат научился брать ровную мушку.

Обычно взятие ровной мушки усваивается после нескольких повторений, но было бы ошибочно ограничиться одним занятием. К этому вопросу следует возвращаться на всем протяжении обучения молодых солдат.



Рис. 42. Показ ровной мушки при помощи зеркала

#### Наводка оружия со станка

Прицеливание складывается из двух последовательно выполняемых действий: взятия ровной мушки и совмещения ее с точкой прицеливания.

При стрельбе из стрелкового оружия с руки оружие совершает непрерывные колебания, что, естественно, затрудняет наводку. Поэтому при обучении молодых солдат наводке вначале оружию нужно придавать устойчивое положение. С этой целью применяют прицельные станки, которые позволяют еще и фиксировать положение оружия, наведенного в точку прицеливания.

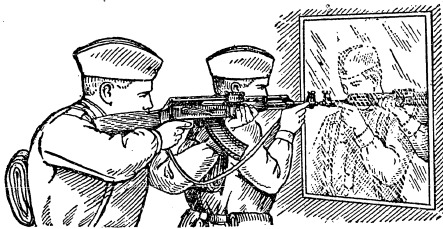
Прицельные станки и экраны необходимо устанавливать на заблаговременно подготовленных местах и прочно закреплять. Для установки, например, прицельных станков можно использовать врытые в землю столбы диаметром 25—30 см. Столбы необходимо устанавливать такой высоты, чтобы солдаты могли производить наводку не только



Рис. 43. Установка прицельного станка с укрепленным на нем автоматом на столбе

из положения лежа, но также с колена и стоя. На столбе прицельный станок укрепляется при помощи сошников лап основания и шурупов (рис. 43).

Обучив солдат взятию ровной мушки при помощи показной мушки и диафрагмы, командир наводит со станка автомат с установленной на нем диафрагмой в цель (черный кружок 3—5 см в диаметре), выставленную на удалении 10—15 м (рис. 44), и закрепляет станок. Затем приказывает солдатам посмотреть и запомнить правильное положение мушки уже не только относительно прореза прицельной планки, но и относительно точки прицеливания.

Затем командир сбивает наводку автомата и приказывает обучаемым по очереди навести оружие в цель и закрепить его. Проверку правильности наводки командир производит теми же способами, что и при обучении взятию ровной мушки.

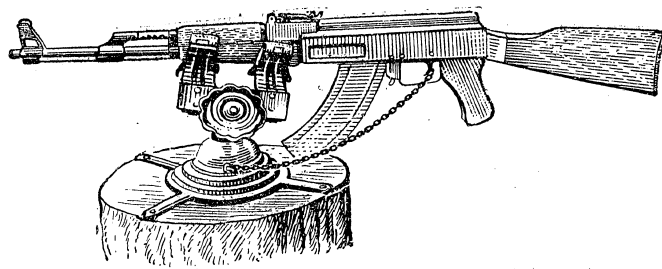
Практика показала, что наводку оружия в цель с установленной на нем диафрагмой со станка солдаты усваивают быстро. Поэтому, как только командир убедится, что наводка при помощи диафрагмы осуществляется правильно, он переходит к обучению наводке со станка на сокращенное расстояние, но уже с открытым прицелом. Диафрагма



Рис. 44. Показ при помощи диафрагмы правильной наводки

при этом применяется лишь для контроля. Методика обучения может быть следующей. Командир при помощи диафрагмы устанавливает ровную мушку, наводит оружие в точку прицеливания, отводит откидную планку диафрагмы в сторону и сбивает наводку. Очередной обучаемый наводит оружие в эту же точку прицеливания (без использования диафрагмы) и закрепляет его в станке. Командир ставит откидную планку диафрагмы в прежнее положение и проверяет правильность наводки.

После обучения солдат наводке со станка на сокращенное расстояние командир приступает к обучению наводке на действительное расстояние. Методика обучения при этом будет аналогичной.

Только после усвоения молодыми солдатами правил наводки со станка на сокращенные и действительные расстояния целесообразно в дальнейшем в занятиях по огневой подготовке включать тренировки для выработки навыков в однообразном прицеливании.

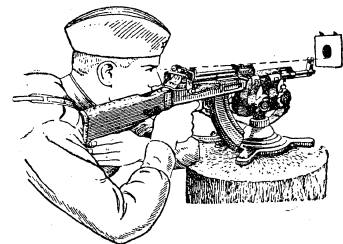
#### Однообразие прицеливания

Общеизвестно, что если навести оружие несколько раз в одну и ту же неподвижную точку прицеливания, то точки отметок наводки не совпадут между собой. Эти колебания линии прицеливания у молодых солдат могут быть настолько значительными, что при стрельбе приведут к очень низким результатам. При систематической тренировке в прицеливании этот недостаток значительно уменьшается.

Для тренировки с целью выработки навыков в однообразном прицеливании командир приказывает закрепить оружие на прицельном станке, а в 10 м от центра прицельного станка установить экран; на экране на высоте горизонта оружия укрепить листок чистой бумаги.

Командир высылает к экрану показчика с ручной указкой и остро отточенным карандашом, приказывает ему наложить указку примерно на середину листа, наводит оружие под черный круг указки и приказывает показчику через отверстие в указке сделать карандашом отметку на листке и обозначить точку отметки буквой «К» (контрольная точка).

На каждый прицельный станок командир назначает двух обучаемых, из которых один наводит оружие со станка, а другой в качестве показчика работает с указкой у экрана. Затем они меняются местами.

Очередной солдат, подойдя к оружию, закрепленному на станке, принимает положение для стрельбы лежа, с колена или стоя (в зависимости от высоты установки станка) и устанавливает правый (левый) глаз так, чтобы видеть ровную мушку. В это время показчик прикладывает указку к листу бумаги в произвольном месте. Обучаемый, не изменяя положения головы, командует показчику, куда передвинуть указку: «Выше», «Ниже», «Вправо», «Влево».



Рис. 45. Расположение отметок наводки по высоте при прицеливании со станка

Когда точка прицеливания совместится с вершиной ровной мушки, обучаемый командует: «Отмечай». Показчик, не сдвигая указки, отмечает острым карандашом, через отверстие в центре черного круга указки, точку на листе бумаги и перемещает указку на бумаге в другое место. Эти действия повторяются еще два раза.

После того как обучаемый солдат произведет наводку три раза, показчик докладывает командиру об окончании наводки.

Давая оценку результатов наводки, командир должен учитывать, что точки отметок наводки со станка дают обратные показания. Это объясняется тем, что при работе с указкой оружие остается неподвижным, будучи закрепленным в станке, а перемещается по краю указки. Если обучаемый допустит ошибку в установке глаза по отношению к направлению линии прицеливания, он будет подводить указку на неверно взятое направление и фиксировать свою ошибку на экране в обратном направлении.

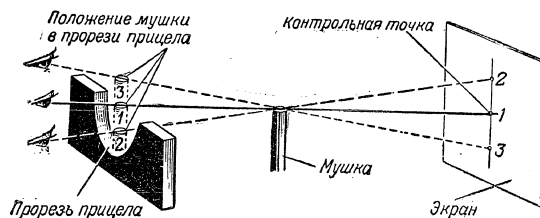
Допустим, что отметка 3 находится ниже контрольной точки 1 (рис. 45). Это значит, что при наводке солдат взял крупную мушку или навел в указку выше ее нижнего обреза (точки прицеливания), т. е. врезался в черный круг указки.

Если же отметка 2 находится выше контрольной точки, то, значит, солдат взял мелкую мушку или же навел в указку ниже ее нижнего обреза (с просветом). При подобных ошибках солдата в прицеливании треугольник отметок наводки будет иметь большую высоту и малое основание, т. е. будет вытянут в вертикальном направлении.

Отметки обучаемого могут быть отклонены от контрольной точки также по боковому направлению. Если, например, отметка 3 (рис. 46) отклонилась влево от контрольной



Рис. 46. Расположение отметок наводки по боковому направлению при прицеливании со станка

точки 1, то, значит, солдат придержал мушку в прорези прицельной планки вправо или же навел в указку правее точки прицеливания. Если, например, отметка 2 отклонилась вправо, то, значит, солдат придержал мушку в прорези прицельной планки влево или же навел в указку левее точки прицеливания. При подобных ошибках треугольник отметок наводки будет иметь широкое основание и малую высоту.

Для наглядного показа солдату его ошибок командир поворачивает листок с его отметками наводки на  $180^\circ$ , т. е. верхним краем вниз, чтобы отметки наводки давали прямое изображение, и дает оценку результатов наводки по кучности.

При установке экрана на удалении 10 м однообразие прицеливания оценивается «отлично», если все три отметки наводки вмещаются в круг диаметром 3 мм, «хорошо» — в круг диаметром 5 мм, «удовлетворительно» — в круг диаметром 10 мм, «неудовлетворительно» — когда отметки наводки не вмещаются в круг диаметром 10 мм. При установке экрана на удалении 20 м от станка указанные габариты следует увеличивать вдвое и т. д.

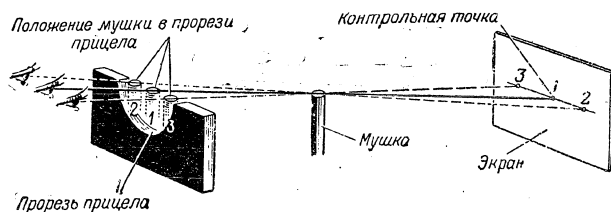
Далее командир по удалению средней точки треугольника от контрольной точки оценивает правильность прице-

ливания. Прицеливание считается правильным, когда удаление средней точки треугольника (трех отметок наводки) от контрольной точки не превышает  $\frac{1}{2000}$  расстояния от центра прицельного станка до экрана. Эта величина является практически необходимым пределом совмещения средней точки треугольника с контрольной точкой при ограниченном количестве отметок наводки, а при стрельбе на действительное расстояние она обеспечивает достаточную действительность огня. Так, например, при наводке на 10 м допустимое удаление средней точки треугольника от контрольной в любую сторону будет равно  $0,5 \text{ см} \left( \frac{1000}{2000} = 0,5 \right)$ , что на 100 м составит 5 см. Как известно, такое удаление средней точки попадания от контрольной считается допустимым при приведении оружия к нормальному бою.

Если при кучном расположении отметок наводки удаление средней точки треугольника от контрольной точки превышает  $\frac{1}{2000}$  расстояния, командир выясняет причины возникновения ошибок. Прежде всего командир выясняет, не сбилась ли наводка оружия. С этой целью он приказывает показчику наложить указку на лист бумаги таким образом, чтобы контрольная точка была видна в центре отверстия черного круга указки, а сам, не сбивая установки станка, берет ровную мушку и проверяет, не сбилась ли наводка оружия. Если наводка оружия сбилась, то командир исправляет ее и приказывает обучаемому солдату повторить наводку. Если же наводка не сбилась, то он производит разбор результатов наводки, произведенной солдатом. Во время разбора командир объясняет солдату возможные причины возникновения ошибок, рассказывает, как их устранить, и приказывает солдату повторить наводку с учетом указанных ему ошибок.

Для того чтобы избежать обратных показаний отметок наводки, целесообразно при обучении солдат прицеливанию использовать механические указки (рис. 47). Методика обучения прицеливанию при помощи механической указки может быть следующей. Прибор устанавливается в 10 м от прицельного станка. К ленте прикрепляется мишень, а в карман прибора вставляется листок чистой бумаги. Основанию прибора придается такое положение, чтобы отверстие указателя было расположено против середины листка бумаги. Затем через отверстие указателя на бумагу наносится контрольная точка и это положение прибора замечается по рискам указателя и ленты. Командир наводит

оружие, установленное на прицельном станке, в мишень на приборе и закрепляет станок. Показчик у прибора, передвигая ленту и основание прибора, придает им произвольное положение. Очередной обучаемый три раза производит прицеливание, не сбивая положения оружия. совме-



Рис. 47. Механическая указка для обучения однообразному прицеливанию: а — вид спереди; б — вид сбоку; 1 — неподвижная рамка; 2 — горизонтальные стержни; 3 — основание; 4 — лента; 5 — рукоятка; 6 — мишень; 7 — карман; 8 — неподвижный указатель; 9 — тренога

шение точки прицеливания с ровной мушкой и отметка наводки производятся так же, как и при работе с обычной указкой. После каждой отметки установка мишени и основания сбивается. После трех отметок производится разбор и оценка наводки. При этом следует иметь в виду, что изображение отметок наводки и их положения относительно контрольной точки получается прямое.

Для проверки следующего обучаемого в прибор вставляется новый листок бумаги. После установки по рискам основания прибора в контрольное положение на листок бумаги наносится контрольная точка. Это освобождает командира от необходимости наносить контрольную точку

для каждого солдата и позволяет ему заниматься с отделением приемами изготовления к стрельбе или производства стрельбы. Работа следующего обучаемого производится аналогично изложенному выше.

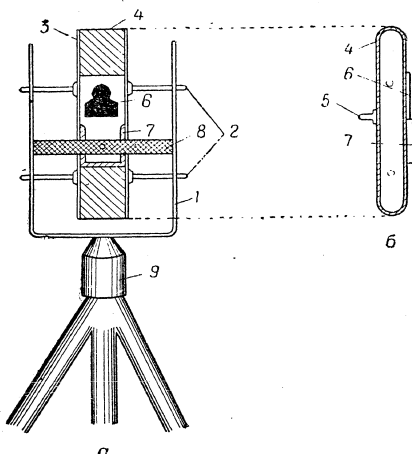
Научив солдат однообразно и правильно наводить оружие со станка на сокращенные расстояния, командир приступает к обучению их прицеливанию на действительные расстояния, применяя разнообразные мишени-экраны и прицельные станки.

#### ОБУЧЕНИЕ ИЗГОТОВКЕ К СТРЕЛЬБЕ ЛЕЖА С РУКИ

Изготовка к стрельбе включает выполнение следующих приемов: принятие положения для стрельбы и зарядание оружия.

Обучая солдат изготовке к стрельбе, командир должен учитывать, что только правильно принятое положение для стрельбы обеспечивает устойчивость оружия и меткость огня.

Рассмотрим, как может проводиться обучение солдат выполнению этих приемов.

Построив отделение в одну шеренгу, командир, как всегда, прежде всего осматривает оружие, магазины, сумки для магазинов и учебные патроны. Убедившись, что оружие не заряжено и среди учебных патронов нет боевых, сержант объявляет, что на данном занятии солдаты должны научиться правильно принимать положение для стрельбы лежа с руки.

Затем командир отделения четко и быстро показывает, как выполняется этот прием. Для того чтобы научить солдат правильно принимать положение для стрельбы лежа, сержант расчленяет прием на ряд элементов (снятие ремня автомата с плеча, полуоборот направо и выставление правой ноги вперед на полшага, опускание на левое колено, опускание плашмя на землю), последовательно показывает и кратко поясняет, по какой команде и как каждый из них выполняется.

Закончив показ по разделением, командир размыкает отделение на один — два шага и приступает к разучиванию техники выполнения первого элемента.

Подав команду «Лежа заряжай, делай — РАЗ», сержант следит, чтобы солдаты, взявшись правой рукой за ремень, подавали приклад автомата вперед, а левой рукой брали автомат за спусковую скобу и ствольную коробку (рис.

48, а), снимали ремень с плеча и энергично перехватывали оружие правой рукой, удерживая его за ствольную накладку и цевье (рис. 48, б).

Если командир обнаружит, что действия выполняются неправильно, он подает команду «Отставить», по которой обучаемые вновь берут автоматы «на ремень». Указав ошибку, сержант вновь подает команду «Лежа заряжай,



Рис. 48. Выполнение первого элемента при изготовке к стрельбе лежа из автомата

делай — РАЗ». Первый элемент повторяется до тех пор, пока не будет выполняться солдатами правильно.

После усвоения техники выполнения первого элемента сержант показывает выполнение второго элемента. Подает команду «Делай — ДВА», он поворачивается вполборота направо и одновременно выставляет вперед на полшага правую ногу (рис. 49). Разучивая этот элемент, командир отделения следит, чтобы солдаты четко производили полуоборот и энергично, кратчайшим путем, выставляли вперед правую ногу, не «шаркая» ею по земле и не подпрыгивая.

После отработки второго элемента командир объединяет его с первым и повторяет это действие на два счета.

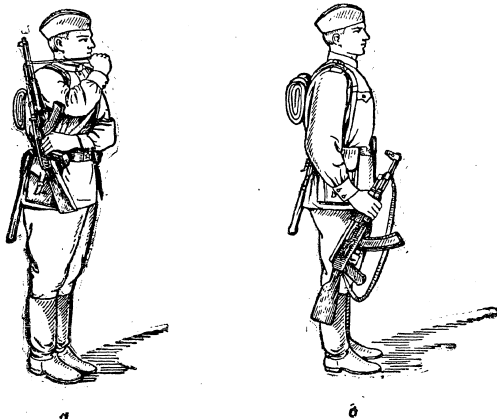
Добившись правильного выполнения первых двух эле-

ментов, сержант приступает к изучению третьего элемента методом, изложенным выше. По его команде «Делай — ТРИ» солдаты быстро опускаются на левое колено, удерживая оружие на бедре правой ноги (рис. 50).

Разучив третий элемент, командир объединяет его с первыми двумя и повторяет это более сложное действие, добиваясь правильного его выполнения.



Рис. 49. Выполнение второго элемента при изготовке к стрельбе лежа из автомата



Рис. 50. Выполнение третьего элемента при изготовке к стрельбе лежа из автомата

В таком же порядке производится изучение и четвертого элемента. Солдаты, опираясь на левую руку (рис. 51, а), ложатся в направлении сделанного полуоборота (рис. 51, б), слегка раскинув ноги в стороны носками наружу (рис. 51, в).

Во время выполнения четвертого элемента командир отделения следит, чтобы обучаемые опускали левую руку и ложились в направлении, принятом при полуобороте направо, направляя автомат в сторону цели и удерживая его левой рукой за цевье, а правой за пистолетную рукоятку.

После отработки последнего элемента командир приступает к обучению солдат принятию положения для стрельбы лежа с руки в целом.

Навыки в правильной и однообразной изготовке могут быть привиты молодым солдатам лишь в результате правильно организованной тренировки, проводимой на всем

протяжении их обучения. Поэтому вначале не следует требовать от обучаемых быстрого выполнения приемов, добиваясь лишь, чтобы они выполнялись правильно.

После того как солдаты научатся правильно выполнять по разделениям приемы изготровки к стрельбе (принятие положения для стрельбы и зарядание оружия), командир



Рис. 51. Выполнение четвертого элемента при изготровке к стрельбе лежа из автомата

переходит к обучению солдат слитному выполнению этих приемов вначале в медленном темпе (15—18 секунд), а затем, постепенно ускоряя темп, доводит его до норматива времени, установленного для данного периода обучения (8—10 секунд).

В дальнейшем приемы изготровки совершенствуются уже в сочетании с приемами производства стрельбы.

#### ОБУЧЕНИЕ ПРОИЗВОДСТВУ СТРЕЛЬБЫ ИЗ ПОЛОЖЕНИЯ ЛЕЖА

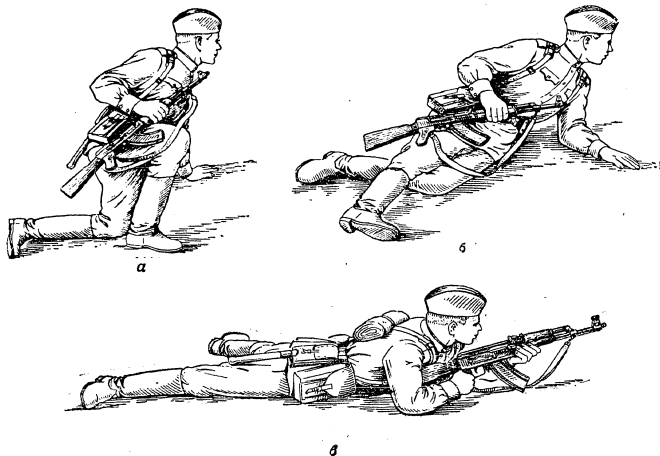
Производство стрельбы включает выполнение следующих приемов: установку прицела, прикладку, прицеливание, спуск курка и удержание автомата при стрельбе. От правильного выполнения этих сложных приемов зависит

меткость стрельбы. Поэтому, прежде чем переходить к обучению слитному их выполнению, необходимо отработать каждый прием в отдельности.

#### Установка прицела

Установка прицела на нужное деление не является сложным приемом, однако прежде чем включить его в слитное выполнение производства стрельбы, его надо изучить в отдельности. Как обычно, обучение начинается с личного показа командиром техники выполнения приема. Затем производится разучивание его с солдатами. При этом командир обращает внимание на то, чтобы обучаемые одновременно с переносом правой руки к хомутику прицельной планки левой рукой подавали оружие несколько назад — на себя. Это позволит яснее видеть деления прицельной планки и обеспечит быстроту и точность установки прицела (рис. 52).

Вначале командир требует, чтобы солдаты, не торопясь, устанавливали хомутик на командованное деление. Затем, по мере приобретения обучаемыми навыка, время на установку прицела следует сокращать до 1—2 секунд.



Рис. 52. Установка прицела

#### Прикладка лежа с руки и с упора

К обучению прикладке командир приступает после того, как с молодыми солдатами будет отработана техника выполнения приемов изготровки к стрельбе и установки прицела.

Для выполнения прикладки из любого положения обучаемый должен произвести следующие действия: вынести оружие вперед по направлению к цели, вставить приклад в плечо, наложить на спусковой крючок указательный палец правой руки, приложить щеку к прикладу.

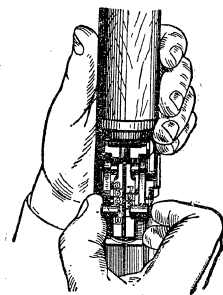
Начинать обучение прикладке целесообразно из наиболее удобного и менее утомительного положения — лежа без использования упора. Изготовившись, например, для стрельбы в положении лежа, командир производит при-

кладку, сопровождая ее примерно следующими пояснениями: «При стрельбе лежа между корпусом стреляющего и продольной осью оружия, взятого в положение прикладки, должен быть угол от 30 до 45° (рис. 53). Это необходимо для удобства изготовления и придания оружию наибольшей устойчивости. Величина угла зависит от длины рук солдата.

При разучивании приема прикладки необходимо помнить, что солдатам с короткими руками лучше располагать корпус под большим углом к плоскости стрельбы, а с длинными руками — под меньшим углом. При правильной изготовке к стрельбе центр тяжести оружия при прикладке дол-



Рис. 53. Угол между корпусом автоматчика и продольной осью оружия при прикладке лежа с руки

жен располагаться на ладони левой руки. Оружие нижней плоскостью цевья должно лежать на ладони левой руки, ближе к мякоти большого пальца. Пальцы левой руки полусогнуты и лишь слегка (без напряжения) прикасаются к цевью» (рис. 54, а).

Закончив показ, командир строит обучаемых в одну шеренгу, размыкает отделение на один — два шага, подает команду «Лежа ЗАРЯЖАЙ» и наблюдает за правильностью выполнения ранее изученных приемов. Проверив изготовку каждого обучаемого, командир подает команду «ПРИЛОЖИСЬ». Во время прикладки командир может обнаружить, что некоторые солдаты держат оружие на пальцах левой руки и сильно зажимают его пальцами (рис. 54, б). У этих обучаемых левая рука обычно быстро устает, мышцы ее настолько ослабевают, что начинается заметное на глаз дрожание руки, а вместе с ней и оружия. Во время стрельбы при подобной ошибке пули обычно отклоняются вправо вниз. Обнаружив такую ошибку во время обучения, сержант подает команду «ОТСТАВИТЬ», указывает солдатам на ошибку и вновь показывает правильное положение оружия на ладони левой руки. Затем, подавая команды «ПРИЛОЖИСЬ» и «ОТСТАВИТЬ», он требует от обучаемых правильного выполнения этого приема. Следует

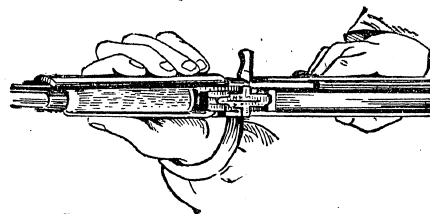

а

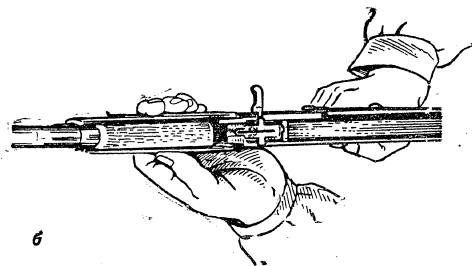

б

Рис. 54. Положение оружия на ладони левой руки при стрельбе лежа (вид сверху): а — правильное; б — неправильное



Рис. 55. Положение рук при прикладке лежа и удержании оружия левой рукой за цевье



иметь в виду, что левой рукой автомат может удерживаться не только за цевье (рис. 55), но и за магазин (рис. 56).

При обучении прикладке командиру необходимо учитывать, что при стрельбе лежа с руки вся тяжесть оружия располагается на левой руке, которая служит как бы упором для оружия; поэтому ей нужно придавать такое положение, чтобы она меньше утомлялась и была более устойчивой. Угол, образуемый в локтевом суставе левой руки,

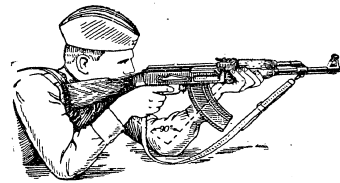

Рис. 56. Положение рук при прикладке лежа и удержание оружия левой рукой за магазин

выгоднее иметь близким к прямому (см. рис. 55). Если этот угол будет больше прямого, то мышцы левой руки получат дополнительную нагрузку, вследствие чего рука быстрее устанет, нарушится устойчивость оружия и увеличатся его колебания в вертикальном направлении.

Может оказаться, что некоторые солдаты при прикладке сильно раздвигают локти обеих рук в стороны от продольной оси оружия. В этом случае командир указывает обучаемым на ошибку и показывает правильное положение. При этом следует учитывать, что при правильной прикладке локти обеих рук должны твердо упираться в землю и в зависимости от телосложения быть несколько раздвинуты в стороны. Расстояние между локтями по перпендикуляру к продольной оси оружия должно быть примерно 8—12 см. Если смотреть спереди на солдата, стреляющего из положения лежа, то предплечья его рук и поверхность земли должны составлять равнобедренный треугольник, в вершине которого расположено оружие (рис. 57). При таком положении рук оружие приобретает большую устойчивость. Чтобы найти правильное место для постановки локтя правой руки, сержант может сделать следующее: под командой «ПРИЛОЖИСЬ», приказав обучаемым вставить

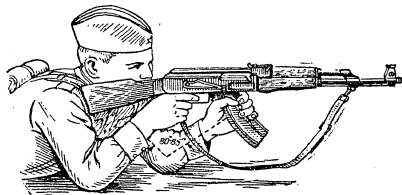

Рис. 57. Положение рук при прикладке лежа



Рис. 58. Нахождение места постановки локтя правой руки

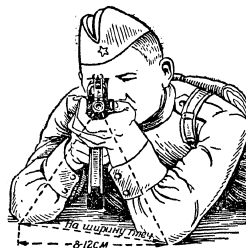

Рис. 59. Низкая прикладка при стрельбе лежа с руки

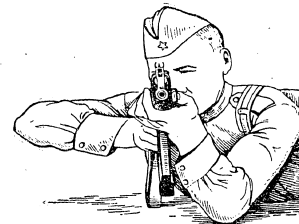

Рис. 60. Высокая прикладка при стрельбе лежа с руки

затыльник приклада в плечо и, удерживая оружие в этом положении, поднять локоть правой руки вверх до уровня плеча, не отрывая кисти правой руки от пистолетной рукоятки (рис. 58); затем свободно опустить локоть на землю и оставить его в том месте, где он опустился. Такое естественное положение локтя ограничит боковые колебания оружия и, следовательно, уменьшит рассеивание пуль при стрельбе.

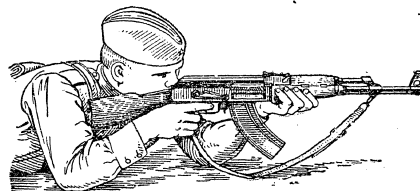

Рис. 61. Проверка правильности положения приклада в плече

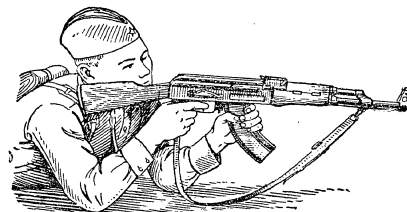
При отработке прикладки следует обращать внимание не только на положение рук, но и на положение приклада оружия в плече. При стрельбе весь затыльник приклада должен плотно прилегать к плечу, так как при упоре приклада в плечо верхним (тупым) углом (низкая прикладка) (рис. 59) пули, как правило, будут отклоняться вниз, а при упоре нижним (острым) углом (высокая прикладка) (рис. 60) — будут отклоняться вверх.

С целью проверки правильности положения приклада в плече командир после прикладки приказывает обучаемым поднять правую руку в сторону на высоту плеча (рис. 61). Если приклад был вставлен в плечо неплотно и неправильно, то при поднимании руки он выскользнет вниз или вверх. При правильной прикладке приклад останется на месте. Плотность упора приклада в плечо командир может проверить также легким нажимом сверху на дульную часть оружия.

Не менее важное значение при обучении прикладке имеет правильное положение головы обучаемого у приклада. Поэтому при обучении сержант следит, чтобы солдат держал голову прямо и, не напрягая и не вытягивая шею, слегка наклонял голову вперед и вправо, прикладывая щеку к прикладу так, чтобы правый (левый) глаз находился на уровне прицела.

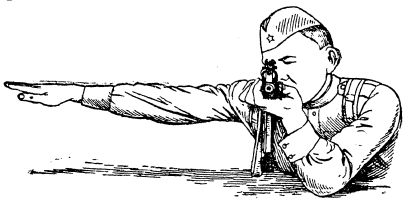
Повторение прикладки с руки проводится до тех пор

пока обучаемые полностью усвоят технику ее правильного выполнения.

На последующих занятиях навыки солдат в прикладке совершенствуются уже в сочетании с другими приемами производства стрельбы.

После обучения молодых солдат прикладке с руки командир приступает к обучению их прикладке с использованием упора. Занятие проводится на оборудованном учебном поле, имеющем кочки, упоры из дерева и земли; кроме того, сержант должен заблаговременно подготовить мешки, нетуго набитые опилками или песком.

Командир, построив солдат так, чтобы всем были видны его действия, изготавливается для стрельбы и показывает, как правильно используется упор. Для стрельбы лежа упор обычно делается высотой 25—30 см; он должен быть устойчивым (без качания), верхняя его плоскость не должна быть наклонной. Производя показ, командир кратко поясняет, что наличие упора значительно повышает меткость стрельбы и, кроме того, способствует маскировке.

В стрелковой практике существуют два приема прикладки при использовании упора. Первый прием — кисть левой руки кладется на упор, а на ладонь этой руки цевьем кладется оружие (рис. 62, а). Второй прием — оружие кладется цевьем непосредственно на упор, а левой рукой удерживается за магазин и прижимается книзу (рис. 62, б).

Сержант показывает солдатам оба приема, а обучение начинается с первого приема. После показа и объяснения командир приказывает обучаемым подготовить для себя упоры из подручного материала или приспособить в качестве упоров мешки с опилками (песком) и изготовиться к стрельбе. Затем он проверяет правильность подготовки упора каждым солдатом,

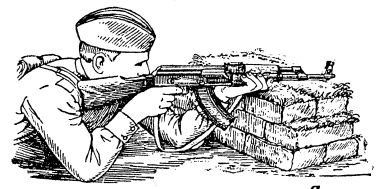

а

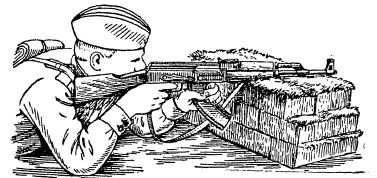

б

Рис. 62. Использование упора при стрельбе лежа

положение оружия на упоре, правильность прикладки и устраняет обнаруженные ошибки.

Если упор твердый, как, например, дерево, камень, мерзлый грунт, то целесообразнее оружие класть на ладонь левой руки или же подкладывать под цевье что-либо мягкое.

Для проверки правильности подготовки упора по высоте командир после доклада солдата о готовности к стрельбе убирает у него упор из-под руки. При этом он следит, чтобы корпус, руки обучаемого и оружие не изменили своего положения.

Проверяя правильность прикладки при использовании упора, сержант обращает внимание на удаление корпуса солдата от упора. Если, например, упор высок или корпус обучаемого слишком удален от упора, то солдату при стрельбе придется приподниматься и отрывать от земли правый локоть. Если же упор низкий или корпус обучаемого расположен близко к нему, то при прицеливании солдату придется прижиматься к земле. Все это ухудшает устойчивость оружия, затрудняет прицеливание и отрицательно влияет на результаты стрельбы. Командир приказывает обучаемым путем незначительных перемещений корпуса и локтей рук вперед и назад относительно упора найти удобное, естественное положение.

После того как обучаемые научатся правильно подготавливать для себя упоры из подручного материала, командир обучает солдат правильному использованию в качестве упора естественных местных предметов (пней, кочек и т. д.).

Далее командир обучает молодых солдат прикладке при стрельбе из положения лежа из-за укрытий. С этой целью сержант выстраивает отделение у укрытий так, чтобы солдатам были хорошо видны его действия, и показывает, как следует правильно использовать укрытие при стрельбе из положения лежа (рис. 63, а и б). Во время показа сержант кратко поясняет, что для стрельбы солдат может располагаться справа или слева от укрытия, в зависимости от своих индивидуальных особенностей. Если солдат стреляет с правой руки, то он должен располагаться с правой стороны укрытия, если же стреляет с левой руки, то ему удобнее находиться с левой стороны укрытия. В этих случаях солдат будет открыт от огня и наблюдения противника. Если солдат сделает наоборот, то он будет виден со стороны противника и легко может быть поражен

его огнем (рис. 63, в). Для того чтобы обучаемые убедились в этом, сержант приказывает им посмотреть на расположившегося у укрытия солдата не только сбоку, но и спереди.

После показа командир выстраивает обучаемых на исходном положении (в 15—20 м от укрытий), приказывает



Рис. 63. Использование укрытия при стрельбе лежа:  
а и б — правильное; в — неправильное

им выдвинуться к укрытиям ползком по-пластунки и изготовиться к стрельбе из положения лежа.

Затем сержант проверяет правильность использования укрытий, обратив внимание на выбор места для стрельбы. Обнаружив, например, что один из солдат расположился у дерева на площадке, имеющей небольшое углубление посередине, командир приказывает обучаемым поочередно изготовиться к стрельбе лежа на этом месте и практически убедиться, насколько неудобно стрелять, когда корпус автоматчика прогибается в поясе. Таким же образом сержант поступает и в тех случаях, если он обнаружит, что кто-то из солдат изготовился для стрельбы лежа на неболь-

шом бугре, когда локти рук и ноги располагаются ниже живота.

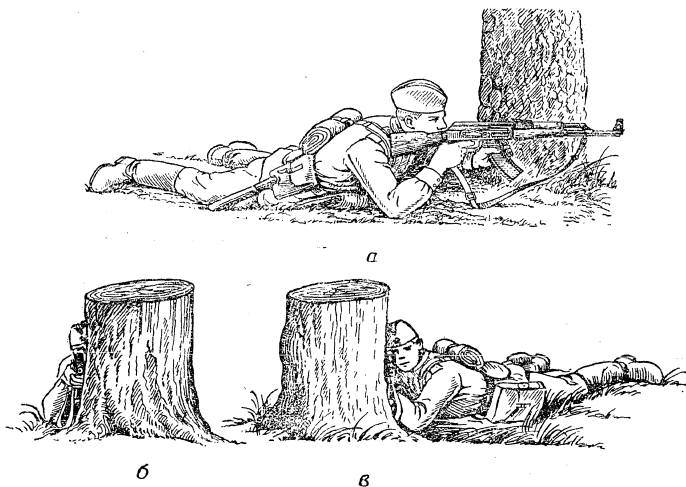
В результате такого наглядного показа обучаемые убеждаются, что для меткой стрельбы из положения лежа надо уметь не только правильно использовать укрытие, но и выбирать удобное место для изготовления. Обучение сержант продолжает до тех пор, пока не убедится, что все солдаты получили навыки в использовании всевозможных укрытий при стрельбе из положения лежа.

### Прицеливание лежа с руки

Как уже описано, сначала молодые солдаты обучались взятию ровной мушки при помощи различных стрелковых приборов, затем — наводке со станка с укрепленной на оружии диафрагмой и без нее, однообразному прицеливанию на сокращенные и действительные расстояния. В результате этого солдаты усвоили сущность прицеливания.

После такой подготовки командир может приступить к обучению солдат прицеливанию уже в сочетании с изготовкой к стрельбе и прикладкой.

Изготовившись к стрельбе лежа с руки, командир прежде всего показывает и объясняет солдатам, что после прикладки они должны посмотреть по линии прицеливания, куда направлено оружие относительно цели. Если оружие направлено мимо цели, то наводить его в цель необходимо не усилиями отдельных мышц или наклоном рук в ту или иную сторону, а изменением положения всего корпуса, не изменяя положения локтей.

Закончив показ, командир приказывает обучаемым изготовиться к стрельбе и навести оружие в цель по указанному способу.

Сначала оружие с ровно взятой мушкой солдаты наводят в цель по боковому направлению путем перемещения корпуса вправо или влево, не обращая пока внимания на точность наводки по высоте. Для самоконтроля командир приказывает солдатам закрыть оба глаза на 2—3 секунды, расслабить мышцы, а затем открыть глаза и проверить наводку. Если после этого наводка изменилась, то положение изготовления неправильное. В этом случае командир приказывает уточнить наводку и вновь произвести самоконтроль.

После того как обучаемые уяснят наводку оружия по боковому направлению, командир обучает их наводке по

высоте. При этом командир указывает, что если оружие направлено выше (ниже) цели, то необходимо перемещать корпус соответственно вперед (назад). После того как обучаемый доложит о готовности наводки, командир приказывает ему закрыть оба глаза, сделать нормальный



Рис. 64. Обучение прицеливанию при помощи зеркала: а — устройство зеркала; 1 — зеркало; 2 — рамка; 3 — пластинка с мишенью; 4 — отверстие для наблюдения командира; б — проверка командиром прицеливания

вдох, на выдохе затаить дыхание, открыть глаза и проверить наводку. При наводке оружия в цель положение стрелка должно быть естественным, удобным и без излишнего напряжения мышц.

Для проверки правильности прицеливания на сокращенное расстояние командир может использовать зеркало (рис. 64, а). Зеркало прочно устанавливается (подвешивается) на высоте головы обучаемого, изготовившегося

к стрельбе. Пластика с точкой прицеливания (мишенькой) устанавливается под углом  $45^\circ$  по отношению к плоскости зеркала. По команде командира «Лежа ЗАРЯЖАЙ» обучаемый изготавливается к стрельбе лежа так, чтобы оружие во время прицеливания было расположено под углом  $45^\circ$  по отношению к плоскости зеркала, а дульный обрез ствола был на удалении 15—20 см от зеркала.

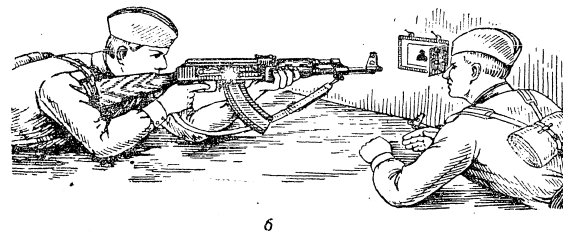
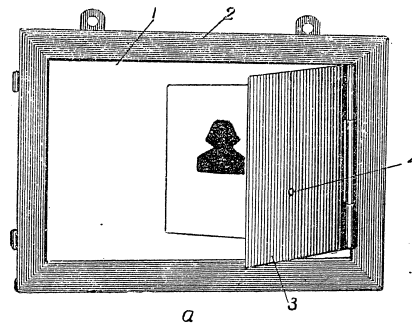
По приказанию командира солдат прицеливается в отраженную в зеркале точку прицеливания. Командир рас-



Рис. 65. Проверка при помощи ортоскопа правильности прицеливания

полагается у прибора таким образом, чтобы ему удобно было наблюдать через отверстие в пластинке и проверять правильность положения мушки в прорези прицельной планки и точность совмещения вершины мушки с точкой прицеливания (рис. 64, б). По результатам наблюдения командир дает оценку точности прицеливания солдата.

В последующем этот простейший прибор можно использовать для проверки удержания правильной (ровной) мушки в момент спуска курка.

Убедившись, что все обучаемые правильно прицеливаются на сокращенное расстояние, командир переходит к обучению их прицеливанию на действительные расстояния, используя для контроля правильности прицеливания ортоскоп (рис. 65).

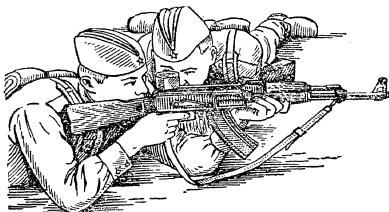
Практика показывает, что при правильной изготовке и прикладке колебания оружия у точки прицеливания при стрельбе на 100 м даже у начинающих стрелков не превышают 5—8 см. А это значит, что пуля при стрельбе не выйдет за пределы любой мелкой цели. Кроме того, по мере тренировки величина колебаний оружия будет уменьшаться, а ровная мушка станет более устойчивой и будет

задерживаться у точки прицеливания более продолжительное время.

Заниматься прицеливанием без спуска курка долгое время не следует. Как только командир убедится, что обучаемые прицеливаются правильно, он приступает к обучению солдат спуску курка.

### Спуск курка

Заключительным этапом подготовки солдата к производству стрельбы является обучение его спуску курка в сочетании с затаиванием дыхания.

Во время прицеливания и спуска курка необходимо, чтобы оружие оставалось неподвижным. Если при производстве выстрела свободно дышать, то оружие будет колебаться: при вдохе ствол будет перемещаться вниз, а при выдохе — вверх (рис. 66).

Опыт показывает, что на вдохе и выдохе при стрельбе в положении лежа колебание ствола происходит в пределах 1—2 см; при стрельбе на 100 м такое колебание ствола вызовет рассеивание пуль до 1,0 м вверх и вниз от точки прицеливания. Поэтому и необходимо затаивать дыхание во время производства выстрела.

Для того чтобы обучаемые наглядно убедились в необходимости затаивания дыхания во время прицеливания, командир приказывает им изготовиться к стрельбе лежа, прицелиться в какую-либо точку и сделать несколько глубоких вдохов и выдохов, наблюдая при этом за движением дульной части ствола оружия относительно точки прицеливания.

Обучение затаиванию дыхания можно начинать еще при обучении солдат наводке со станка на сокращенные расстояния. В это время солдатам достаточно рассказать, что вдох продолжается примерно 0,5—1 секунду, затем начинается выдох, а новый вдох начинается только после более или менее продолжительной паузы — в 2—3 секунды. Эту естественную паузу можно без особого напряжения увеличить до 10 секунд. Дыхательную паузу (затаивание дыхания) можно сделать и после вдоха. Для стрельбы это не имеет большого значения, лишь бы солдат затаивал дыхание правильно. Однако практика показывает, что лучше всего затаивать дыхание после выдоха.

Как вдох, так и выдох перед затаиванием не должны быть усиленными.



Рис. 66. Колебание оружия при свободном дыхании при стрельбе лежа с руки

Если задерживать дыхание на сильном вдохе, то создаются неблагоприятные условия для производства выстрела. Повышается мышечное напряжение, которое вызывает дополнительные колебания оружия и стремление скорее произвести выстрел, хотя бы за счет рывка за спусковой крючок. Особенно это наблюдается при стрельбе после перебежки.

Ни в коем случае нельзя также перед затаиванием дыхания производить сильный выдох. Выдох должен быть неполным, естественным и свободным, как при обычном дыхании.

Для того чтобы каждый обучаемый лично убедился, когда ему удобнее начинать прицеливание — на вдохе или на выдохе, командир располагает солдат в положении изготовления к стрельбе лежа, указывает им точку прицеливания и приказывает несколько раз прицелиться в сочетании с затаиванием дыхания.

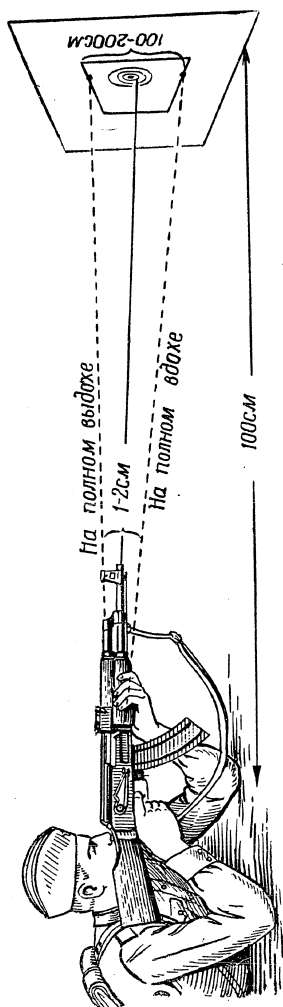
Такого ознакомления с приемом затаивания дыхания в небольшой тренировке в этом будет вполне достаточно для того, чтобы молодые солдаты могли выполнять это действие при обучении их наводке станка и однообразному прицеливанию.

Спуск курка является одним из важных и ответственных приемов техники производства стрельбы. Главным в спуске

курка является умение плавно нажимать на спусковой крючок. Нажим должен быть настолько плавным, чтобы положение, приданное оружию при прицеливании, не нарушалось. Ни в коем случае нельзя отождествлять понятия «плавный» и «медленный» спуск курка. Чрезмерно медленный спуск курка неизбежно приводит к «затягиванию» выстрела, к излишнему утомлению стрелка, а следовательно, и к неточному выстрелу. Чрезмерно острый, а тем более неуверенный нажим на спусковой крючок снижает меткость стрельбы. Поэтому с самого начала обучения молодых солдат их необходимо приучать к плавному, но смелому спуску курка.

Для того чтобы положение оружия не изменялось во время спуска курка, необходимо, взяв ровную мушку, подвести ее к точке прицеливания, затаив дыхание и продолжая выравнивать мушку в прорези прицельной планки, одновременно нажимать плавно и равномерно на спусковой крючок до тех пор, пока курок незаметно, как бы сам собой, не спустится с боевого взвода, т. е. пока не произойдет выстрел.

Это — правило производства меткой стрельбы, и точному его выполнению необходимо научить каждого солдата.

Обучение молодых солдат спуску курка командир начинает с проверки их умения сгибать указательный палец правой руки, не двигая остальными пальцами и кистью руки.

Построив обучаемых в одну шеренгу, командир приказывает им согнуть правую руку в локтевом суставе, сжать кисть руки в кулак, а указательный палец держать вытянутым вперед. Затем по команде командира «Делай — РА-А-З» солдаты плавно сгибают указательный палец, а по команде «Делай — ДВА-А» разгибают его.

Во время этого упражнения командир разрешает солдатам вначале наблюдать за движением своего пальца, а затем требует, чтобы они, выполняя действия, наблюдали за каким-нибудь предметом впереди.

Упражняться долго в сгибании и разгибании указательного пальца не следует. Нужно сразу же переходить к выполнению этого действия с оружием, причем обязательно с тем, которое закреплено за солдатом, что позволяет каждому хорошо изучить спуск своего оружия.

Вначале командир показывает и объясняет солдатам, что накладывать указательный палец на спусковой крючок необходимо первым суставом и нажимать надо плавно

и прямо назад (рис. 67, а, б). Если же указательный палец пропустить глубоко в спусковую скобу и наложить на спусковой крючок второй фалангой, то нажим будет происходить влево назад (рис. 67, в), вследствие чего и оружие будет смещаться влево.

После показа и объяснения командир приказывает всем обучаемым выполнить показанное и поочередно проверяет их действия.



Рис. 67. Нажим указательным пальцем на спусковой крючок:

а — правильный нажим (вид сверху); б — правильный нажим (вид снизу); в — неправильный нажим (вид сверху)

Плавность нажима на спусковой крючок командир может показать следующим образом. Приказав очередному обучаемому правильно наложить указательный палец на спусковой крючок, командир накладывает свой палец на палец обучаемого и плавно нажимает до тех пор, пока курок не сорвется с боевого взвода (рис. 68). Такой показ командир повторяет два — три раза, чтобы солдат почувствовал силу и плавность нажима и запомнил это ощущение. Для проверки, правильно ли понят показанный прием, командир накладывает свой палец на спусковой крючок, а обучаемому приказывает, наложив палец сверху, произвести плавный спуск курка.

Плавность спуска курка вначале можно отрабатывать без прицеливания.

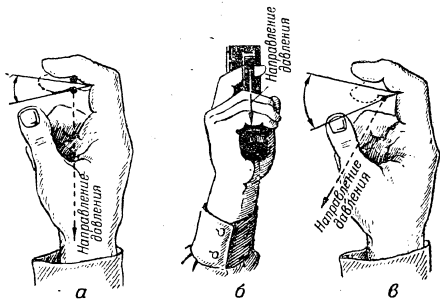
При обучении спуску курка без прицеливания оружие, заряженное учебными патронами, целесообразно класть

на упор или закреплять в станке. Это позволит командиру показать плавный нажим на спусковой крючок, обеспечит удобство проверки действий обучаемых и даст им возможность лучше усвоить изучаемый прием. В начале тренировки командир рекомендует обучаемым наблюдать за плавностью нажима указательного пальца на спусковой крючок. Для этого можно надевать им на палец



Рис. 68. Показ плавности нажима на спусковой крючок

«козью ножку». Это приспособление как бы удлиняет указательный палец солдата, и по его тонкому концу можно хорошо наблюдать плавность и правильность движения пальца при нажиме на спусковой крючок.

После того как солдаты усвоят плавность нажима на спусковой крючок, наблюдая за движением пальца, командир приказывает им потренироваться в плавном спуске курка без зрительного контроля, наблюдая за каким-нибудь удаленным предметом. В это время он поочередно проверит действия обучаемых, выявляет и устраняет ошибки.

В дальнейшем командир продолжает обучение спуску курка в сочетании с прицеливанием и затаиванием дыхания. Командир обязан твердо помнить, что если до этого он обучал солдат отдельным приемам производства стрельбы — прицеливанию, затаиванию дыхания и спуску курка, то теперь перед ним стоит задача научить солдат выполнять все эти приемы одновременно.

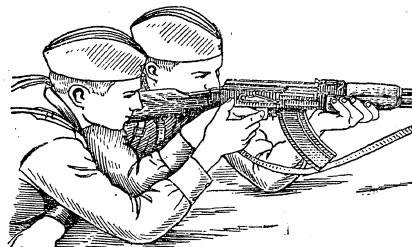
Целесообразно будет сначала обучать солдат плавному спуску курка в сочетании с затаиванием дыхания и удержанием ровной мушки, но без фиксированной точки при-

целивания. Основная задача обучаемых — удержать ровную мушку во время спуска курка.

Чтобы обучаемые убедились в том, какое влияние оказывает на выстрел резкий спуск курка, командир приказывает им изготовиться к стрельбе и, взяв ровную мушку, дернуть за спусковой крючок. После этого он спрашивает каждого солдата, куда отклонилась мушка, и делает вывод, что при дергании за спусковой крючок мушка отклоняется вправо вниз, поэтому и пули при стрельбе пойдут также вправо вниз. Наряду с плавностью нажима на спусковой крючок необходимо вырабатывать у обучаемых навык в нажиме на спусковой крючок определенной продолжительности. Навык в выполнении нажима на спусковой крючок определенной продолжительности необходимо вырабатывать у обучаемых постепенно. Вначале спуск курка должен производиться за 5—6 секунд, затем это время доводится до 1—2 секунд. Плавность спуска курка может быть проверена при помощи «козьей ножки» или указателя спуска курка (рис. 69).

Убедившись, что солдаты освоили правильный спуск курка с удержанием ровной мушки на белом фоне, командир переходит к обучению их спуску курка и удержанию ровной мушки у точки прицеливания. Обучение этому целесообразнее начинать на сокращенные расстояния по специально изготовленным учебно-тренировочным мишеням.

Первоначально можно, например, обучать прицеливанию в учебно-тренировочную мишень, показанную на рис. 70. Построив отделение в одну шеренгу и разомкнув его, командир подает команду «Лежа ЗАРЯЖАЙ». Проверив правильность изготовления, командир подает команду «Под цель», приказывает прицеливаться в фигуру *а* и производить спуск курка, удерживая верхнюю ровную мушку и грибок прицельной планки у горизонтальной черты, а сам поочередно проверяет при помощи ортоскопа правильность прицеливания. Затем по фигуре *б* командир обучает удержанию вертикальной черты в пределах ширины ровной мушки. В заключение упражнения производится прицеливание и спуск курка по фигуре *в* с задачей выработки навыка в удержании ровной мушки по высоте и по боковому направлению. При каждом спуске курка целесообразно требовать от обучаемых доклада о положении мушки относительно точки прицеливания.

На последующих занятиях, и особенно на стрелковых тренировках, можно применять учебно-тренировочные мишени



Рис. 69. Указатель спуска курка.  
Устройство прибора:

1 — основание; 2 — стрелка; 3 — напечник; 4 — спусковой крючок оружия; 5 — захват для крепления прибора на оружии; а — прибор, укрепленный на оружии; б — взаимное положение стрелки, напечника и спускового крючка; в — проверка плавности нажима на спусковой крючок при помощи указателя спуска курка



Рис. 70. Учебно-тренировочная мишень

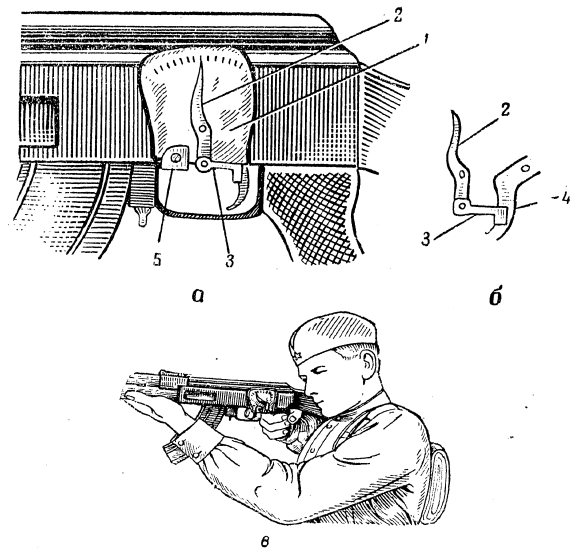

подобные показанной на рис. 71. При этом ширина фигур *а, в, д, ж, и* (белый круг) должна соответствовать кроющей ширине мушки на расстояние прицеливания. Остальные фигуры можно изготовить в соответствии с кроющей шириной прорези или гравки прицельной планки.

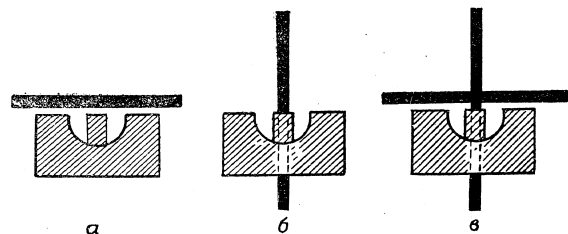

Рис. 71. Учебно-тренировочная мишень

Убедившись с помощью учебно-тренировочных мишеней, что солдаты научились удерживать ровную мушку во время спуска курка при прицеливании на сокращенные расстояния, командир переходит к обучению тем же действиям при прицеливании на действительные расстояния по обычным мишеням.

Следует иметь в виду, что прицеливание, затаивание дыхания и спуск курка проверять одновременно практически невозможно. Поэтому целесообразнее проверять правильность выполнения одного какого-нибудь приема, например прицеливания или спуска курка. При этом важно,

чтобы солдат не знал, какой прием у него проверяется в данный момент.

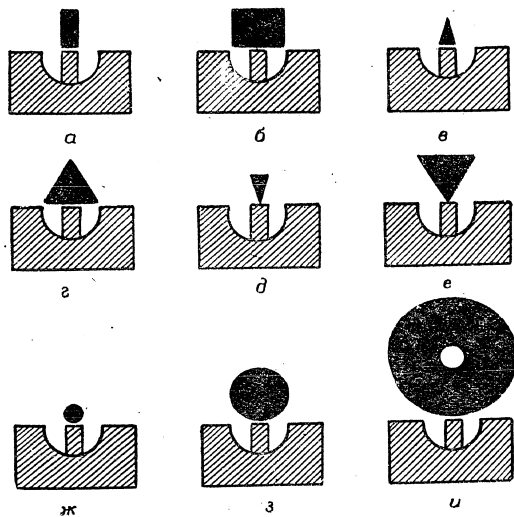
Обучая солдата, командир должен выявлять и устранять даже самые незначительные ошибки в прицеливании, затаивании дыхания и спуске курка, потому что незамеченная ошибка может превратиться в привычку.

После того как солдатами будет усвоена техника выполнения каждого приема в отдельности, командир проводит с ними тренировочные занятия. Во время этих занятий обучение солдат должно продолжаться под личным контролем командира.

#### Удержание автомата при стрельбе

Отработав плавный спуск курка, сержант должен научить солдат вести огонь из автомата очередью определенной длины.

Обучать автоматчиков этому можно примерно следующим образом.

После того как автоматчик по команде командира готовится к стрельбе и произведет прикладку лежа с руки, сержант ложится рядом с солдатом, отводит затворную раму автомата назад, накладывает свой палец на указательный палец обучаемого и показывает не только плавность, но и продолжительность нажима на спусковой крючок для ведения огня очередью определенной длины. Для проверки усвоения показанного приема командир изготавливается сам для стрельбы из автомата и приказывает обучаемому нажимать на указательный палец его правой руки.

Убедившись, что солдаты усвоили продолжительность нажима на спусковой крючок, командир приступает к отработке приема удержания автомата при стрельбе. Для отработки этого приема командир использует холостые патроны или прибор, имитирующий колебания оружия при автоматической стрельбе.

При отработке приема удержания автомата при стрельбе сержант может встретить у солдат следующие ошибки. Некоторые автоматчики, правильно выполняя прикладку и прочно удерживая автомат при изготовке к стрельбе, после первого же или нескольких выстрелов очереди расслабляют мышцы рук. В результате этого автомат у них будет уходить в сторону. Обнаружив эту ошибку, командир объясняет, что при стрельбе боевыми патронами это вызовет отклонение последних пуль очереди от цели.

Иногда с началом очереди автоматчик может увеличивать усилие, с которым он удерживает автомат, что также приведет к отклонению последних пуль очереди от цели. Командир объясняет, что при правильном удержании автомата усилие должно оставаться неизменным на протяжении всей очереди.

Проверив всех обучаемых, сержант путем тренировки вырабатывает у них навыки в удержании автомата при стрельбе.

#### ОБУЧЕНИЕ ИЗГОТОВКЕ К СТРЕЛЬБЕ И ПРОИЗВОДСТВУ СТРЕЛЬБЫ ИЗ ПОЛОЖЕНИЯ С КОЛЕНА

Методика обучения приемам изготовления к стрельбе и производства стрельбы подробно рассмотрена выше, поэтому здесь остановимся лишь на некоторых особенностях обучения приемам стрельбы с колена.

При стрельбе с колена устойчивость оружия обеспечивается главным образом правильной постановкой ног и расположением рук.

Обучая этому приему, командир подает команду «С колена ЗАРЯЖАЙ» и следит за тем, чтобы солдаты подавали ступню правой ноги назад, примерно на ширину плеч. При приседании на каблук правой ноги голень левой ноги должна быть поставлена отвесно, а носок несколько повернут вправо; бедро правой ноги должно быть расположено под углом примерно  $90^\circ$  к плоскости стрельбы (рис. 72, а). Проверая правильность изготовления, командир может обнаружить, что у некоторых обучаемых голень левой ноги наклонена назад (рис. 72, б); это значит, что эти солдаты подали ступню правой ноги излишне назад. У некоторых обучаемых голень левой ноги может быть наклонена вперед (рис. 72, в); это значит, что эти солдаты недостаточно подали ступню правой ноги назад. Правая ступня, на которую садится солдат, должна стоять отвесно (рис. 73, а). Иногда солдат может поставить ступню правой ноги не отвесно, а так, как изображено на рис. 73, б, или сесть на каблук правой ноги, как изображено на рис. 73, в. Во всех этих случаях увеличится напряжение мышц, что приведет к быстрому утомлению, нарушению устойчивости изготовления и, следовательно, к ухудшению меткости стрельбы.

С целью устранения ошибок командир повторяет с



Рис. 72. Положение голени левой ноги при стрельбе с колена:

а — правильное; б и в — неправильное

обучаемыми изготовку с колена до тех пор, пока они не будут правильно и быстро выполнять этот прием.

Далее командир проверяет правильность выполнения солдатами ранее изученного приема — установки прицела.

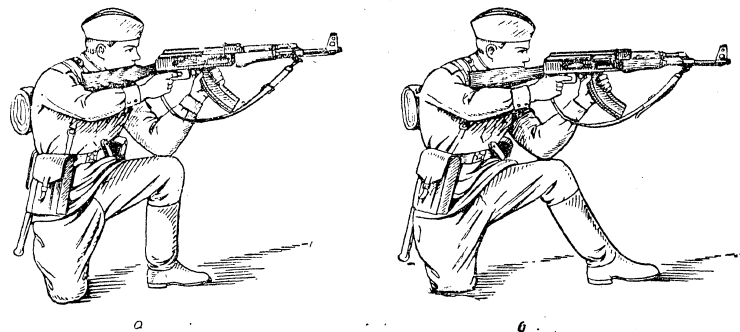
Подавая команды для установки прицела на различные деления, командир следит за правильностью действий обучаемых.



Рис. 73. Положение ступни правой ноги при стрельбе с колена:  
а — правильное; б и в — неправильное

Убедившись, что все солдаты усвоили изготовку к стрельбе с колена и установку прицела, командир переходит к обучению их прикладке. Сначала он показывает, что при прикладке с колена локоть левой руки может занимать двоякое положение. Он может быть несколько спущен с колена вперед и незначительно смещен вправо (рис. 74, а); корпус при этом будет несколько наклонен вперед. Можно локоть левой руки не спускать с колена, а упереть в мякоть левой ноги, несколько выше чашечки коленного сустава и ближе к внутренней стороне (рис. 74, б); в этом случае корпус вперед не наклоняется, он будет почти прямым. Положение локтя левой руки зависит от телосложения каждого солдата. Поэтому командиру необходимо порекомендовать солдатам испробовать оба способа и применять тот, который окажется наиболее удобным для каждого из них.

Закончив показ, командир обучает солдат прикладке

с колена, подавая команду «Три, под цель». По этой команде обучаемые устанавливают прицел 3 и выполняют показанный прием прикладки, прицеливаясь в мишень, установленную на расстоянии 100 м.

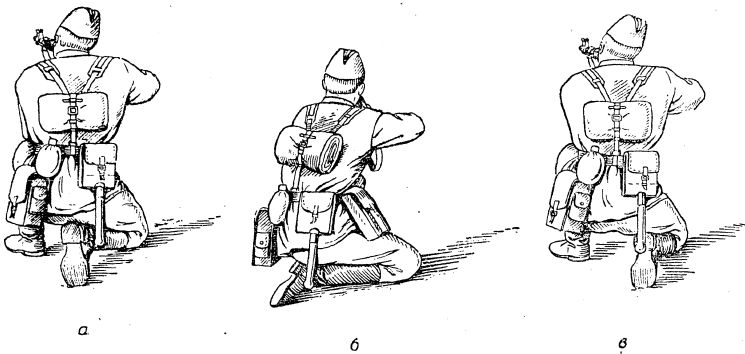
При обучении прикладке командир обращает внимание на то, чтобы голень левой ноги, локоть левой руки солдата и оружие располагались в одной вертикальной плоскости (рис. 75), так как от этого зависит устойчивость изготовки, а следовательно, и меткость стрельбы.

Далее командир обучает молодых солдат приемам стрельбы с колена из-за укрытий.

Прежде всего сержант выстраивает обучаемых у



Рис. 74. Положение локтя левой руки при стрельбе с колена



Рис. 75. Положение корпуса, рук и оружия при стрельбе с колена

заранее подготовленных укрытий и показывает им правильное выполнение приемов стрельбы с колена из-за различных укрытий. Во время показа командир кратко объясняет: «В бою могут встретиться самые различные укрытия, и положение для стрельбы, принимаемое автоматчиком, будет зависеть от их характера. В одном случае автоматчик для повышения устойчивости в зависимости от характера (формы) укрытия может упираться в укрытие предплечьем

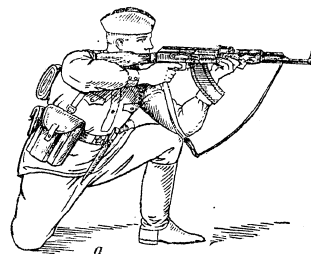

Рис. 76. Использование укрытия при стрельбе с колена:  
 а и б — правильно; в — неправильно

а

в

б

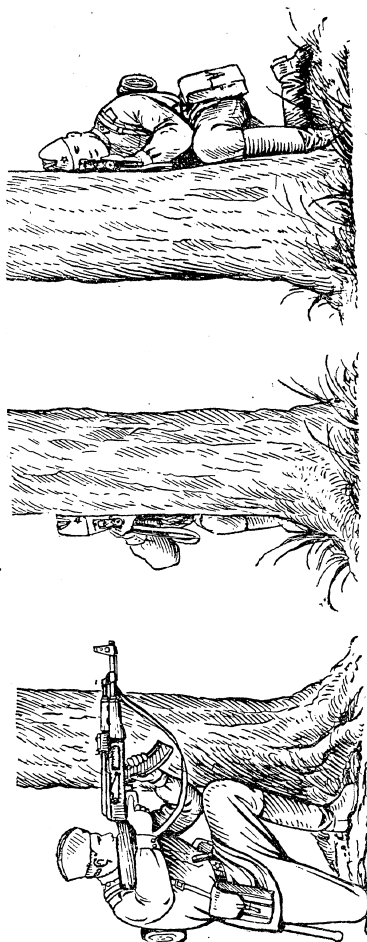
левой руки и левым коленом. В другом случае он может плотно прислониться к укрытию левым боком и плечом. Но всегда укрытие должно защищать солдата от наблюдения и огня противника и обеспечивать наиболее устойчивое положение оружия при стрельбе. При этом положение для стрельбы должно быть естественным, не вызывающим чрезмерного напряжения мышц. При стрельбе с колена укрытия используются так, как показано на рис. 76.

Далее сержант ведет обучаемых на исходное положение в 30—50 м от укрытий и приказывает выдвинуться к укрытиям ползком по-пластунски или на полчетвереньках, выбрать каждому для себя укрытие и изготовиться к стрельбе с колена.

Затем командир проверяет правильность выполнения приемов стрельбы каждым солдатом. При этом он приказывает каждому солдату опробовать оба способа изготовления и выбрать из них наиболее удобный. Сержант обращает внимание на то, чтобы положение обучаемых было удобным, а оружия — устойчивым. Кроме того, он следит за тем, чтобы локоть правой руки солдата был опущен.

После того как солдаты будут правильно выполнять приемы изготовления к стрельбе с колена из-за укрытия, сержант приказывает им выполнить приемы производства стрельбы, прицеливаясь в цель, выставленную на удалении 100—200 м, и проверяет при помощи ортоскопа или бокового прицела правильность прицеливания поочередно у каждого солдата.

#### ОБУЧЕНИЕ ИЗГОТОВКЕ К СТРЕЛЬБЕ И ПРОИЗВОДСТВУ СТРЕЛЬБЫ СТОЯ С МЕСТА И НА ХОДУ НАВСКИДКУ С КОРОТКОЙ ОСТАНОВКИ

Из положения стоя огонь можно вести с места и на ходу навскидку с короткой остановки. Обучение этим приемам может быть организовано следующим образом.

Выйдя со взводом на избранный участок местности, командир взвода осматривает оружие, учебные патроны и сообщает солдатам, что на данном занятии им предстоит отработать приемы стрельбы стоя с места и на ходу навскидку с короткой остановки. Затем приказывает сержантам развести группы на указанные ранее места и приступить к занятиям.

Командир 1-го отделения, как и другие командиры от-

делений, разомкнув отделение на один — два шага, показывает, как нужно правильно изготовляться к стрельбе стоя. Повернувшись четко вполоборота направо по отношению к направлению на цель и не приставляя левой ноги, сержант отставляет ее влево, примерно на ширину плеч, как ему удобнее, распределив при этом тяжесть тела равномерно на обе ноги.



Рис. 77. Изготовка к стрельбе стоя

Одновременно сержант, подав правую руку по ремню несколько вверх, снимает автомат с плеча и, подхватив его левой рукой за цевье и ствольную накладку, энергично подает дульной частью вперед, в сторону цели, заряжает автомат и правую руку переносит на пистолетную рукоятку (рис. 77).

После показа сержант приступает к отработке показанного приема изготовления. При исполнении этого приема некоторые солдаты могут подать левую ногу не только влево, а и несколько вперед. Обнаружив эту ошибку, сержант указывает, что в этом случае при направлении автомата в цель они вынуждены будут разворачивать корпус влево, т. е. принимать неестественное по-

ложение, что приведет к потере устойчивости. Затем сержант требует, чтобы солдаты исправили неправильное положение перестановкой левой ноги, а не дополнительным разворотом корпуса.

После того как солдаты научились изготовляться к стрельбе стоя, сержант подает команду для установки прицела и следит за правильностью выполнения обучающимися этого приема.

Далее сержант показывает прикладку для стрельбы из положения стоя (рис. 78) и приступает к разучиванию этого приема в сочетании с прицеливанием. По команде сержанта «Прикладка стоя, делай — РАЗ» солдаты сначала в медленном темпе выполняют показанный прием. Сержант в это время проверяет правильность прикладки у каждого солдата, после чего у одного — двух солдат проверяет при помощи ортоскопа правильность прицеливания в цель и подает команду «ОТСТАВИТЬ»; по этой



Рис. 78. Правильная прикладка для стрельбы стоя с места

команде все солдаты опускают оружие в положение изготовления к стрельбе стоя. Затем сержант вновь подает команду «Прикладка стоя, делай — РАЗ» и проверяет правильность прикладки у каждого солдата, а прицеливание проверяет у тех солдат, которых он не проверил первый раз.

Разучивание приемов прикладки и прицеливания продолжается до тех пор, пока сержант убедится, что все солдаты правильно выполняют прикладку и прицеливание в цель из положения стоя.

Некоторые солдаты при вскидывании оружия к плечу могут прижимать локоть левой руки к левому боку слишком низко; в этом случае для прикладывания правой щеки к прикладу они вынуждены будут изгибать корпус, излишне вытягивать шею и наклонять голову вперед. Такое неестественное положение обычно вызывает напряжение мышц, быстрое утомление и снижает результаты стрельбы. Сержант требует, чтобы солдаты прижимали левую руку к боку таким образом, чтобы ею было удобно удерживать автомат за магазин, не нарушая правильной прикладки.

Другой ошибкой может быть наклон корпуса назад (рис. 79). С целью устранения этого недостатка сержант приказывает солдатам после прикладки подняться на носки и опуститься на всю ступню, не отклоняя корпус назад. Тогда корпус будет занимать правильное положение, а общая устойчивость солдата улучшится.

Некоторые солдаты при выполнении приема могут прижимать левую руку и наклонять голову к



Рис. 79. Ошибка при прикладке стоя — наклон корпуса назад

прикладу одновременно со скидыванием оружия к плечу. В ходе обучения сержант добивается одновременного выполнения этих действий.

Отработав правильное выполнение приема прикладки, командир требует, чтобы солдаты, приложив оружие, сразу же производили стрельбу и докладывали, куда была направлена линия прицеливания в момент спуска курка. Для контроля за правильностью прицеливания и производства стрельбы сержант использует ортоскоп.

Далее командир обучает солдат изготовке и производству стрельбы стоя из-за укрытия. Сначала сержант практически показывает, как нужно правильно использовать различные местные предметы при стрельбе из положения стоя (рис. 80). Затем командир обучает солдат практическому выполнению показанных приемов примерно в том же порядке, что и из положения лежа и с колена.

После того как приемы производства стрельбы стоя с места будут отработаны, сержант переходит к обучению солдат приемам стрельбы на ходу навскидку с короткой остановки. Вначале он объясняет, что остановка солдата является выгодным моментом для ведения по нему огня противником и что солдат при стрельбе стоя представляет собой сравнительно крупную цель, поэтому прекращать движение нужно лишь на очень короткое время. Быстрота производства стрельбы при этом должна достигаться главным образом за счет большей скорости вскидки оружия и прицеливания, спуск же курка должен производиться хотя и быстро, но плавно, без рывка.

После объяснения командир лично образцово показывает обучаемым темп движения и слитное выполнение приемов стрельбы на ходу навскидку с короткой остановки.

Закончив показ, командир подает команду «ВПЕРЕД». По этой команде солдаты начинают движение. Как только по сигналу сержанта появится цель, обучаемые останавливаются, производят стрельбу и продолжают движение. Поскольку солдаты уже приобрели некоторые навыки в стрельбе стоя с места, сержант обращает внимание на новые элементы: темп движения, положение оружия во время движения и быстроту изготовления к стрельбе. В случае обнаружения ошибок сержант указывает их солдатам и повторяет действия. При этом сержант требует от солдат, чтобы они при обнаружении цели с постановкой левой ноги на землю одновременно быстро скидывали оружие



Рис. 80. Использование укрытия при стрельбе стоя:  
а и б — правильное; в — неправильное

к плечу, прекращали движение и, распределив тяжесть тела на обе ноги, производили прицеливание и спуск курка, после чего сразу же возобновляли движение. Он следит за тем, чтобы во время остановки ноги обучаемого были прямые, а корпус наклонен вперед несколько больше, чем при обычной стрельбе стоя с места. Продолжительность остановки для производства стрельбы в начале обучения может быть 5—7 секунд, а в конце — 2—4 секунды. В соответствии с этим следует рассчитывать время показа цели.

Сержант учит солдат заряжать и перезаряжать оружие, не замедляя движения и не прекращая наблюдения за полем боя. Для того чтобы проверить, не прекращают ли солдаты наблюдение за полем боя, сержант вызывает показ цели во время заряжания ими оружия в движении. Целесообразнее каждый показ цели сопровождать имитацией стрельбы.

В конце урока сержант производит разбор, на котором подводит итоги проделанной работы, отмечает лучших солдат, указывает характерные недостатки и отстающим ставит задачи по устранению отмеченных ошибок.

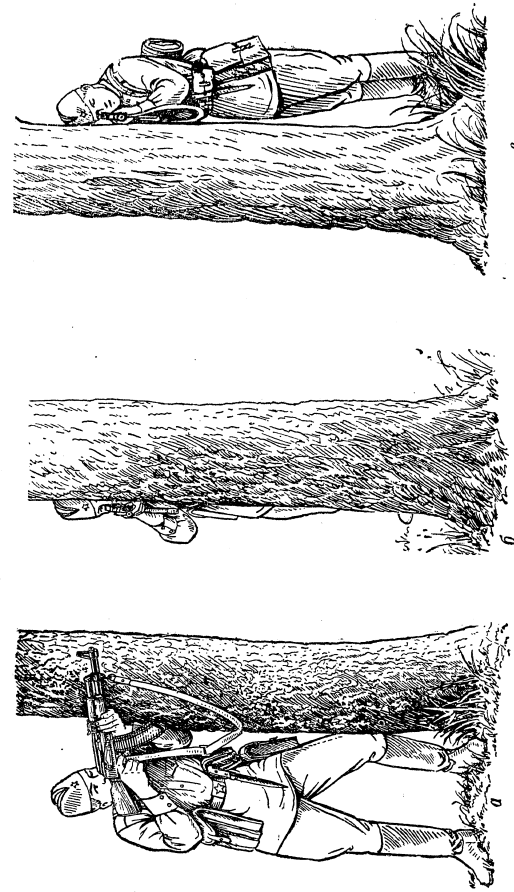
Таким же порядком проводятся занятия в других отделениях взвода. Командир взвода контролирует ход занятий в отделениях и помогает командирам отделений обучать солдат.

#### **ОБУЧЕНИЕ СТРЕЛЬБЕ НА ХОДУ НАВСКИДКУ БЕЗ ОСТАНОВКИ И С ПРИКЛАДОМ, ПРИЖАТЫМ К БОКУ**

После того как приемы стрельбы на ходу навскидку с короткой остановки будут отработаны, командир может приступить к обучению солдат приемам стрельбы на ходу навскидку без остановки. Занятие может проводиться примерно следующим образом. Прибыв с солдатами на место занятия, командир прежде всего проверяет, нет ли боевых патронов в патронниках, магазинах и среди учебных патронов. Затем он ставит перед солдатами задачу — научиться вести меткий огонь из автомата на ходу навскидку без остановки.

Далее командир производит показ в медленном темпе по разделениям, кратко поясняя, что оружие вскидывается к плечу одновременно с постановкой на землю левой (пра-

вой) ноги, а во время переноса правой (левой) ноги вперед производится стрельба (рис. 81) и оружие сразу же опускается к бедру в положение «к бою». Темп движения при стрельбе не замедляется.

Закончив показ, командир размыкает отделение на один — два шага, подает команду «ЗАРЯЖАЙ» и проверяет правильность действий обучаемых по этой команде. Затем подает команду «ВПЕРЕД», по которой солдаты начинают движение медленным шагом. Далее командир под правую (левую) ногу подает команду «ОГОНЬ». По этой команде обучаемые одновременно с постановкой на землю левой (правой) ноги вскидывают оружие к плечу, а при переносе вперед правой (левой) ноги производят спуск курка и, продолжая движение, опускают оружие к бедру и ставят курок на боевой взвод. При повторной команде «ОГОНЬ» они вновь выполняют те же действия. При этом командир добивается, чтобы солдаты производили спуск курка не в момент постановки левой (правой) ноги на землю, а при ее переносе вперед, так как в это время оружие имеет наименьшее колебание. Времени же от начала переноса ноги и до момента ее постановки на землю вполне достаточно для производства выстрела или очереди. Необходимо также добиваться, чтобы обучаемые не производили стрельбу стоя на одной ноге, т. е. с задержкой движения, а чтобы стрельба производилась с сохранением темпа движения ускоренным шагом. Кроме того, во время производства стрельбы командир следит, чтобы у обучаемых локоть правой руки находился примерно на уровне плеча, а локоть левой руки не прижимался к левому боку, так как при движении это вызовет излишнее колебание оружия. Особое внимание командир обращает на то, чтобы солдаты при производстве стрельбы не замедляли движения и не двигались на полусогнутых ногах. Эта ошибка является наиболее распространенной, и о ней надо сразу предупреждать молодых солдат.

Когда приемы стрельбы на ходу навскидку без остановки в медленном темпе будут выполняться солдатами правильно, командир переходит к их тренировке с движением в нормальном темпе (180 шагов в минуту).

Во время тренировки командир уже не подает команды на открытие огня, а сигналом вызывает цели на короткое время (3—5 секунд). Солдаты ведут наблюдение за полем боя, отыскивают цель и ведут по ней огонь самостоятельно. Цели при тренировке располагаются рассредоточенно по



Рис. 81. Стрельба из автомата на ходу навскидку без остановки



Рис. 82. Удержание оружия при стрельбе стоя на месте с прикладом, прижатым к боку

фронту и в глубину и показываются каждый раз в новом месте с одновременной имитацией стрельбы трещоткой.

В конце раздельного обучения молодых солдат с ними необходимо на нескольких занятиях отработать прием стрельбы на ходу без остановки с прикладом, прижатым к боку. Сначала сержант показывает, как нужно правильно держать оружие при стрельбе с прикладом, прижатым к боку (рис. 82). Он кратко поясняет, что левой рукой надо крепко удерживать оружие за цевье, а предплечьем правой руки плотно прижимать приклад к правому боку или упирать затыльником в плечевую часть правой руки у локтевого сустава; кистью правой руки удерживать оружие за пистолетную рукоятку. После показа командир обучает солдат правильному удержанию оружия при стрельбе с прикладом, прижатым к боку, сначала стоя на месте. При этом он проверяет у солдат правильность положения рук и оружия.

Убедившись, что солдаты научились правильно держать оружие для стрельбы с прикладом, прижатым к боку, командир показывает им, как нужно направлять оружие в цель стоя на месте. При этом он кратко поясняет, что направление оружия в цель осуществляется сначала поворотом стреляющего, а затем уточняется поворотом оружия левой

рукой вправо или влево. Вертикальная наводка производится перемещением приклада оружия правой рукой вверх или вниз. В случае появления новой цели дальше той, по которой велся огонь, приклад нужно опустить, а если цель появилась ближе, то приклад следует приподнять.

Закончив показ и объяснение, командир размыкает отделение на один—два шага, подает команду «ЗАРЯ-



Рис. 83. Боковое зеркало для проверки прицеливания на ходу:

*a* — устройство бокового зеркала; 1 — трубка переднего окна; 2 — перекрестие; 3 — стекло с контрольным кругом; 4 — загибы для крепления на оружии; *б* — боковое зеркало, укрепленное на оружии; *в* — проверка при помощи бокового зеркала направления оружия в цель для стрельбы с прикладом, прижатым к боку



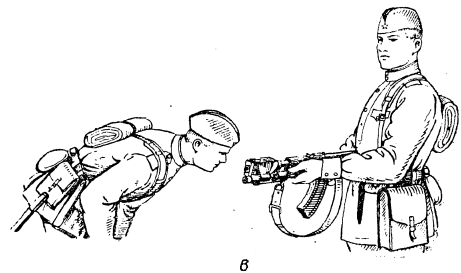
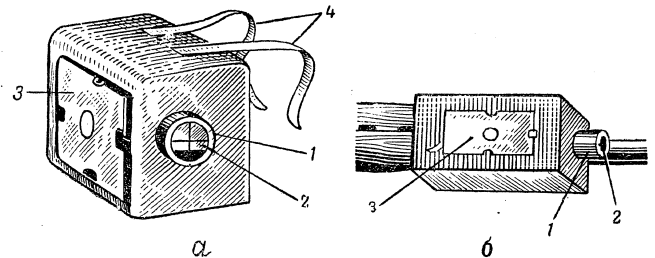

Рис. 84. Проверка по линии прицеливания направления оружия в цель для стрельбы с прикладом, прижатым к боку

ЖАЙ» и приказывает солдатам направить оружие по стволу в указанную цель. Как только солдаты доложат о готовности, командир при помощи бокового зеркала периодически проверяет правильность направления оружия в цель (рис. 83). С целью ускорения работы он может осуществлять контроль по линии прицеливания. Для этого он становится справа сзади проверяемого солдата, приказывает ему отвести локоть правой руки в сторону и проверяет, куда направлено оружие (рис. 84). В случае обнаружения ошибки командир указывает причины ее возникновения, способ устранения и продолжает обучение.

Правильность направления оружия в цель может проверяться также и самим солдатом при помощи специального ортоскопа (рис. 85).

Ортоскоп, предложенный подполковником П. А. Куренковым, состоит (рис. 85, а) из жестяного корпуса 1, в который вмонтированы два зеркала. Неподвижное зеркало 2 устанавливается в створе с прицелом оружия. Подвижное зеркало 3 — рабочее, в котором отражаются прицельные приспособления оружия и цель. На дне корпуса имеется вырез 4 для колодки прицела и две стальные лапки 5, при помощи которых прибор крепится к задней части колодки

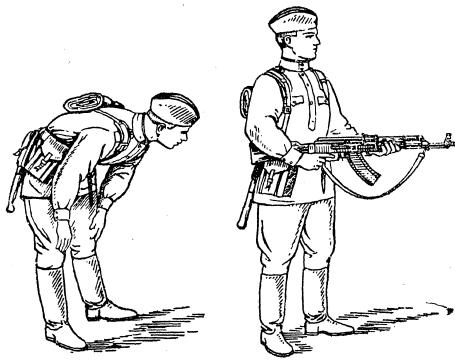
прицела оружия. Для пользования ортоскоп укрепляется на оружии под прицельной планкой, а затем подвижное зеркало смещается, так чтобы было установлено под углом, обеспечивающим удобство контроля за линией прицеливания, после чего зеркало закрепляется зажимом. Обучаемый, периодически наблюдая в ортоскоп за линией прицеливания (см. рис. 85), имеет возможность своевременно выявлять и исправлять свои ошибки. Устанавливая ортоскоп на оружии, командир должен предупредить обучаемого, чтобы он наблюдал за полем боя, а не смотрел



Рис. 85. Ортоскоп для самоконтроля стрельбы на ходу (размеры даны в мм):

а и б — устройство ортоскопа; 1 — жестяной корпус; 2 — неподвижное зеркало; 3 — подвижное зеркало; 4 — вырез; 5 — лапки; в — проверка автоматиком при помощи ортоскопа направления оружия в цель для стрельбы с прикладом, прижатым к боку

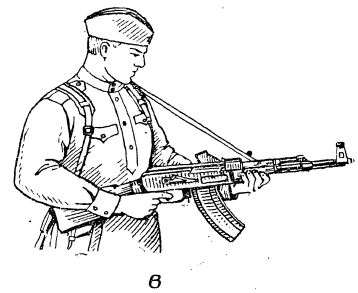
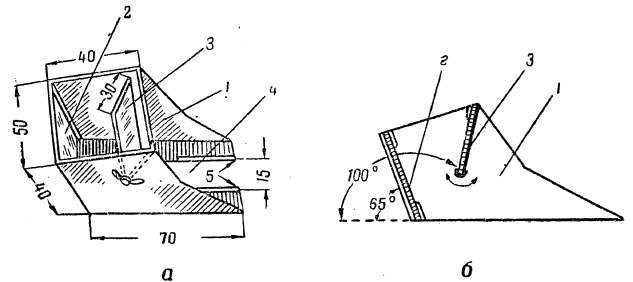

Рис. 86. Стрельба из автомата на ходу без остановки с прикладом, прижатым к боку

в рабочее зеркало прибора. Обнаружив цель, солдат направляет оружие в цель, производит «выстрел» (стрельбу) и только после этого контролирует правильность положения оружия при помощи ортоскопа.

Научив солдат направлять оружие в цель стоя на месте, сержант переходит к обучению их выполнению приема в движении. Вначале он показывает, как нужно оружие с прикладом, прижатым к боку, направлять в цель. При этом командир обращает внимание солдат на то, что они должны, наблюдая за целью, координировать движения рук с движением корпуса и производить стрельбу (очередь) в момент

переноса правой (левой) ноги вперед (рис. 86). При этом стреляющий должен двигаться в направлении строго на цель.

После показа командир обучает солдат приемам стрельбы в движении вначале в медленном темпе, а затем в нормальном.

Подав команду «ВПЕРЕД», командир вызывает показ целей и следит за правильностью действий солдат.

Направление оружия в цель во время движения командир может контролировать при помощи прибора «Катающийся шарик» (рис. 87), а на месте — при помощи описанного выше ортоскопа.

Прибор «Катающийся шарик» представляет собой небольшой ящик прямоугольной формы. Внутри ящика имеется дугообразный паз, в котором свободно перемещается металлический шарик. Вследствие дугообразной формы паза ролик в нем занимает определенное положение в зависимости от угла наклона ящичка. Таким образом, при помощи катающегося шарика удается фиксировать положение оружия в вертикальной плоскости. С лицевой стороны ящичка имеется прорезь, позволяющая наблюдать за движением шарика. Для более точного опре-

деления положения шарика на стенке прибора нанесены деления: +2; +1; 0; -1; -2. Для крепления на оружии прибор имеет захваты.

Перед началом занятия командир укрепляет прибор на оружии, устанавливает прицел в соответствии с расстоянием до цели, по которой предстоит тренироваться, и производит выверку прибора. Для этого командир передает оружие с укрепленным на нем прибором своему по-



Рис. 87. Прибор «Катающийся шарик»: 1 — ящик; 2 — дугообразный паз; 3 — металлический шарик; 4 — прорезь; 5 — захваты для крепления прибора на оружии

помощнику, приказывает ему изготовиться для стрельбы на ходу с прикладом, прижатым к боку, и отвести локоть правой руки в сторону. Сам становится справа сзади помощника (см. рис. 84) и, подавая ему соответствующие команды, наводит оружие по линии прицеливания в цель. Затем, приказав помощнику удерживать оружие в приданном положении, командир устанавливает прибор таким образом, чтобы шарик был около нулевого деления, и закрепляет прибор на оружии. После этого оружие с выверенным прибором передается одному из обучаемых.

Обучаемый по командам командира изготавливается для стрельбы на ходу с прикладом, прижатым к боку, и двигается вперед и ведет по цели огонь на ходу.

Командир двигается справа от обучаемого и в момент выстрела замечает, в каком положении находился шарик. Если шарик был около нулевого деления, то наводка была произведена правильно. Положение шарика около деления 1 свидетельствует о незначительных, а около деления 2 — о значительных ошибках в наводке. При этом знак «плюс» показывает, что оружие было направлено выше, а «минус» — ниже цели. В зависимости от положе-

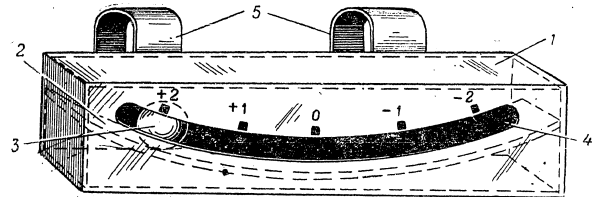
ния шарика командир определяет ошибки, допущенные обучаемым, дает ему указания, как их исправить, а при необходимости лично показывает правильные действия.

Убедившись, что обучаемый солдат правильно выполняет приемы стрельбы на ходу с прикладом, прижатым к боку, и направляет оружие в цель, не допуская грубых ошибок, командир приказывает передать оружие с прибором другому солдату и обучает его в таком же порядке.

#### ОБУЧЕНИЕ СТРЕЛЬБЕ ПО НЕПОДВИЖНЫМ ЦЕЛЯМ НОЧЬЮ

После отработки с молодыми солдатами какого-либо приема стрельбы в дневных условиях командир обучает их выполнению того же приема в условиях ночи.

Обучив, например, солдат технике снаряжения магазина, командир объявляет: «Сейчас вы должны научиться снаряжать магазины на ощупь». Для этого он приказывает обучаемым надеть очки с затемненными стеклами или закрыть повязкой глаза. Далее сержант подает команду «Снарядить магазины». Наблюдая за действиями солдат, он исправляет обнаруженные ошибки. Сначала командир требует, чтобы солдаты выполняли прием медленно, но правильно. В дальнейшем, по мере приобретения обучаемыми навыка, он может потренировать их в выполнении приема на быстроту.

Примерно таким же образом сержант обучает молодых солдат заряданию, разряжанию оружия на ощупь и установке прицела по щелчкам.

Обучая установке прицела по щелчкам, сержант сначала показывает, как выполняется этот прием. Он берет автомат в положение изготровки к стрельбе стоя, большим и указательным пальцами правой руки сжимает защелку хомутика и слегка сдвигает его вперед, после чего прекращает нажатие на защелку и продвигает хомутик вперед по прицельной планке до щелчка. После щелчка он поясняет, что защелка хомутика заскочила в вырезы на прицельной планке, соответствующие прицелу «1». Для установки прицела на следующее деление показанные действия необходимо повторить еще раз и т. д. После этого солдаты надевают очки с затемненными стеклами или закрывают повязкой глаза и по командам сержанта выполняют показанный прием.

Такой способ обучения позволит командиру разрабо-

тать у солдат навыки, необходимые для стрельбы в ночных условиях.

Для подготовки солдат к стрельбе ночью сержант может проводить обучение также и следующим образом. В вечернее время он выстраивает двух—трех солдат с оружием в затемненной комнате так, чтобы они не мешали друг другу, подает команду «ЗАРЯЖАЙ» и одновременно гасит свет. После того как все солдаты доложат «ГОТОВО», сержант включает свет и проверяет правильность зарядания оружия.

Таким же образом он проводит обучение установке прицела по щелчкам на командованное деление и разряжанию оружия.

Когда все солдаты отделения правильно будут выполнять в темноте приемы изготровки к стрельбе и установку прицела, командир обучает их производству стрельбы по освещенным целям, например, в электрифицированном городке, где на дальностях 100, 150 и 200 м выставляются различные цели.

Построив обучаемых на огневой позиции, сержант включает освещение цели, устанавливает автомат на прицельном станке, наводит его в цель, закрепляет и приказывает обучаемым поочередно посмотреть, как видны прицельное приспособление и освещенная цель в условиях ночи (рис. 88). После этого командир обучает солдат ведению огня лежа по неподвижной цели на дальность 100 м при продолжительном освещении.

Для показа техники стрельбы ночью по освещенным целям сержант может использовать боковой прицел (рис. 89). Закрепив прибор на автомате, установленном на прицельном станке, и отрегулировав его, сержант изготавливается для стрельбы лежа, а одному из солдат приказывает наблюдать в боковой прицел. Затем командир сначала берет на фоне освещенной цели крупную мушку, выравнивает ее с верхними краями гривки прицельной планки, совмещает с выбранной точкой прицеливания (см. рис. 88) и производит спуск курка. При этом коман-



Рис. 88. Прицеливание в освещенную цель при стрельбе ночью

дир обращает внимание обучаемого на то, что лучшие результаты получаются в том случае, когда наводка оружия производится не в нижний обрез мишени, а в ее середину; оружие подводится не снизу вверх, как это делается в дневных условиях, а сверху вниз или сбоку.

Далее сержант показывает технику стрельбы другому солдату и т. д. После этого очередной солдат по команде сержанта прицеливается в цель из автомата с боковым прицелом и производит спуск курка, а командир прове-



Рис. 89. Боковой прицел, прикрепленный к автомату, для проверки прицеливания

ряет правильность его действий. Остальные солдаты в это время прицеливаются из своего оружия лежа с руки в освещенную цель и также производят спуск курка. По мере приобретения солдатами навыка командир увеличивает расстояние до цели до 150—200 м.

Убедившись, что солдаты усвоили приемы производства стрельбы по целям, освещенным продолжительное время, сержант переходит к обучению стрельбе из положения лежа по целям, освещаемым периодически в течение непродолжительного времени. Одному из солдат сержант приказывает лечь у автомата, установленного на самозакрепляющемся при выстреле прицельном станке, прицелиться в цель в момент ее освещения и произвести спуск курка. Остальным солдатам он подает команду «Лежа ЗАРЯЖАЙ», приказывает наблюдать за полем боя, прицелиться в цель из положения лежа с руки в момент ее освещения и произвести спуск курка. Затем командир включает на 10 секунд освещение цели, расположенной на расстоянии 100 м. По истечении времени командир выключает свет, подает команду солдату, находящемуся у при-

цельного станка, «Отползти вправо (влево)», снова освещает цель и проверяет по линии прицеливания результат наводки обучаемого. Затем вызывает к станку следующего солдата, и все действия повторяются.

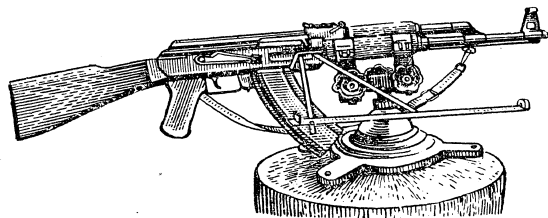
После того как командир, проверяя действия солдат при помощи прицельного станка, убедится, что они правильно производят стрельбу по цели, освещаемой в течение ограниченного времени, он тренирует все отделение в стрельбе из положения лежа с руки. Продолжительность освещения постепенно сокращается до 5 секунд. Если командир обнаружит, что обучаемый при прицеливании допускает ошибки, сержант приказывает ему наблюдать в прибор, а сам показывает, как нужно прицеливаться и удерживать ровную мушку около точки прицеливания в момент спуска курка.

В конце занятия сержант подводит итоги и докладывает результаты обучения командиру взвода.

На последующих ночных занятиях командир закрепляет путем тренировки полученные солдатами навыки и обучает их стрельбе по неподвижным освещенным целям из положения с колена и стоя.

#### СТРЕЛЬБА МАЛОКАЛИБЕРНЫМИ ПАТРОНАМИ

После отработки с молодыми солдатами приемов стрельбы из того или иного положения целесообразно проводить с ними стрельбу по неподвижной цели из малокалиберного оружия. Стрельбу малокалиберными патронами командир организует в тире с соблюдением всех правил безопасности. Упражнение для стрельбы разрабатывается командиром взвода или роты.

Так, например, отработав с солдатами приемы стрельбы из положения лежа, командир может провести с ними стрельбу из малокалиберной винтовки на 25 м по грудной фигуре с кругами (мишень № 4), уменьшенной в четыре раза (12,5 × 12,5 см) и наклеенной на щите 50 × 50 см. Стрельба производится из положения лежа с упора в неограниченное время одним, двумя или тремя патронами.

Порядок выполнения упражнения может быть примерно следующий. На исходном положении солдату выдается один малокалиберный патрон. По командам командира обучаемый выдвигается на огневую позицию и изготавливается для стрельбы лежа. Затем он докладывает, например: «Рядовой Семенов к стрельбе готов». Проверив изго-

товку и убедившись в готовности обучаемого, командир подает команду на открытие огня. По команде «ОГОНЬ» солдат производит один выстрел и докладывает: «Рядовой Семенов стрельбу окончил». Командир командует: «РАЗ-РЯЖАЙ», «ВСТАТЬ» — и осматривает оружие. Затем по командам командира солдат сдает гильзу раздатчику боеприпасов, который докладывает командиру о сдаче гильзы. Далее командир командует: «Направо (налево, кругом)», а затем «Рядовой Семенов, на исходное положение, шагом — МАРШ». На исходном положении командир приказывает передать малокалиберную винтовку следующему солдату, который производит стрельбу в таком же порядке.

После окончания стрельбы смены командир приказывает подать сигнал «Отбой» и ведет обучаемых к мишеням для ознакомления с результатами стрельбы. Каждый стрелявший останавливается в одном — двух шагах от своей мишени и осматривает ее. При подходе командира стрелявший докладывает о результатах стрельбы (примерно): «Товарищ лейтенант, рядовой Иванов цель поразил (не поразил)». Проверив доклад стрелявшего, командир оценивает результат стрельбы и отмечает пробою.

Посмотрев все мишени, командир ведет смену на исходное положение. В таком же порядке каждый солдат производит еще один или два выстрела.

По окончании стрельбы смены командир производит разбор. Стрельба оценивается:

- а) при стрельбе одним патроном — «выполнил» или «не выполнил»;
- б) при стрельбе двумя патронами — «отлично» — 18 очков, «хорошо» — 14, «удовлетворительно» — 10;
- в) при стрельбе тремя патронами — «отлично» — 27 очков, «хорошо» — 21, «удовлетворительно» — 15.

После отработки с молодыми солдатами приемов и правил стрельбы из положения с колена командир может провести с ними стрельбу малокалиберными патронами на 50 м по грудной фигуре с кругами (мишень № 4) на шите 50 × 50 см, но уже уменьшенной теперь в два раза (25 × 25 см).

Командиры должны всегда иметь в виду, что строгое соблюдение требований Курса стрельб при проведении стрельбы малокалиберными патронами позволит избежать несчастных случаев, а молодым солдатам даст возможность изучить общий порядок при проведении стрельб.

Наряду с малокалиберным оружием можно использовать для стрельбы пневматические винтовки. Дальность стрельбы при этом необходимо уменьшать с таким расчетом, чтобы получить правильно зафиксированный результат выстрела.

#### СТРЕЛЬБА БОЕВЫМИ ПАТРОНАМИ

В конце раздельного обучения молодые солдаты должны выполнить начальное упражнение стрельб.

В каждом конкретном случае стрельба может быть организована по-разному. Приведенный план-конспект командира роты представляет собой один из возможных вариантов организации выполнения начального упражнения в стрельбе с молодыми солдатами.

Вариант

#### ПЛАН-КОНСПЕКТ

проведения стрельбы боевым патроном с личным составом 1-й стрелковой роты 25 декабря 1958 г.

**Тема.** Ведение огня из автомата по неподвижным целям из положения лежа.

**Учебная цель.** Научить молодых солдат ведению меткого огня одиночными выстрелами и очередями из положения лежа по неподвижным целям.

**Время.** 5 часов (с 9.00 до 14.00 25.12.1958 г.).

**Место.** Стрельбище части.

**Пособия:** НСД-АК, НСД «Основы стрельбы из стрелкового оружия».

**Материальное обеспечение.** Автоматы на каждого солдата, малокалиберная винтовка, боевые, малокалиберные и учебные патроны, командирские ящики, прицельные станки, учебные гранаты, мишени № 4, 7 и 8, уменьшенные мишени № 4 и 7, флаги белые и красные, мел, линейка, бумага.

#### Ход и схема организации занятия

1. Следование в район стрельбища, осмотр оружия, учебных патронов и проверка наличия средств материального обеспечения. Объявление темы, цели занятия, очередности стрельбы и схемы организации занятий в тылу стрельбища — 40 минут.

## 3. Схема организации занятия

Время	1-й взвод	2-й взвод	3-й взвод
1-й час	<p>1. Тренировка в изготовке к стрельбе и производстве лежания с упора и с руки. Руководит командир взвода</p> <p>2. <b>Выполнение начального упражнения стрельб боевым патроном.</b> Руководит командир роты</p> <p>3. Чистка оружия. Руководят старшина роты и командиры отделений</p>	<p>1. Однообразие прицеливания на 100 м. Руководят командиры отделений</p> <p>2. Приемы гранатометания на расстоянии и меткость из положения стоя, с колена и лежа. Руководят командиры отделений</p> <p>3. Стрельба малокалиберным патроном из положения лежа с упора и с руки. Руководит командир взвода</p>	<p>1. Выбор места для наблюдения и его оборудование. Руководят командиры отделений</p> <p>2. Наблюдение, целеотыскание и целеуказание. Руководят командиры отделений</p> <p>3. Глазомерное определение расстояний по отрезкам местности. Руководят командиры отделений</p>
2-й час	<p>1. Окончание чистки оружия. Руководят старшина роты и командиры отделений</p> <p>2. Выбор места для наблюдения и его оборудование. Руководят командиры отделений</p> <p>3. Наблюдение, целеотыскание и целеуказание. Руководят командиры отделений</p>	<p>1. Тренировка в изготовке к стрельбе из положения лежа с упора и с руки Руководит командир взвода</p> <p>2. <b>Выполнение начального упражнения стрельб боевым патроном.</b> Руководит командир роты</p> <p>3. Чистка оружия. Руководят старшина роты и командиры отделений</p>	<p>1. Однообразие прицеливания на 100 м. Руководят командиры отделений</p> <p>2. Приемы гранатометания на расстоянии и меткость из положения стоя, с колена и лежа. Руководят командиры отделений</p> <p>3. Стрельба малокалиберным патроном из положения лежа с упора и с руки. Руководит командир взвода</p>

## Продолжение

Время	1-й взвод	2-й взвод	3-й взвод
3-й час	<p>1. Однообразие прицеливания на 100 м. Руководят командиры отделений</p> <p>2. Приемы гранатометания на расстоянии и меткость из положения стоя, с колена и лежа. Руководят командиры отделений</p> <p>3. Глазомерное определение расстояний по отрезкам местности. Руководят командиры отделений</p>	<p>1. Окончание чистки оружия. Руководят старшина роты и командиры отделений</p> <p>2. Выбор места для наблюдения и его оборудование. Наблюдение, целеотыскание и целеуказание. Руководят командиры отделений</p> <p>3. Глазомерное определение расстояний по отрезкам местности. Руководят командиры отделений</p>	<p>1. Тренировка в изготовке к стрельбе и производстве лежания с упора и с руки. Руководит командир взвода</p> <p>2. <b>Выполнение начального упражнения стрельб боевым патроном.</b> Руководит командир роты</p> <p>3. Чистка оружия. Руководят старшина роты и командиры отделений</p>

4. Проверка наличия средств материального обеспечения и разбор занятия (подведение итогов стрельбы, объявление оценок, указания по устранению недостатков) — 15 минут.
5. Следование в район расположения — 35 минут.

2. Проверка готовности стрельбища к стрельбе и организация занятий в тылу стрельбища под руководством командиров взводов — 10 минут.

В предложенной нами схеме очередность стрельбы взводов установлена в порядке их нумерации, но это не является обязательным. Командир роты назначает стрельбу в первую очередь наиболее подготовленный взвод. Командир этого взвода накануне стрельбы боевым патроном проводит со взводом стрельбу малокалиберным патроном и отбирает для стрельбы в первой смене наиболее подготовленных солдат.

Из схемы организации стрельбы видно, что для выполнения начального упражнения стрельб боевым патроном на каждый взвод предусматривается 1 час. Для того чтобы уложиться в это время, командир роты устанавливает по 10—15 мишеней на каждой дальности, т. е. из расчета, чтобы во взводе было не более двух стреляющих смен.

Для занятий в тылу стрельбища на каждый взвод предусмотрено три учебных вопроса. Исходя из этого, смена отделений во взводах, которые не стреляют боевым патроном, должна производиться через 15—17 минут, с тем чтобы солдаты каждого отделения смогли совершенствовать свои навыки во всех учебных вопросах, которые предусмотрены на этот час занятия.

Подготовка солдатами оружия к стрельбе (протирание канала ствола, осмотр в собранном виде) проводится под руководством командиров отделений. При этом солдаты 1-го взвода, стреляющие в первой смене, готовят оружие к стрельбе во время проверки командиром роты готовности стрельбища. В дальнейшем каждое отделение готовит оружие к стрельбе перед выходом на исходное положение.

Иногда подготовку оружия к стрельбе можно провести сразу во всех взводах по прибытии роты на стрельбище.

Чистка оружия производится сразу же после стрельбы боевым патроном в районе ротного пункта боевого питания под руководством старшины роты и командиров отделений.

Рассмотрим некоторые вопросы методики проведения стрельбы и занятий в тылу стрельбища по данной схеме.

Выполнив работу, указанную в пунктах 1 и 2 плана-конспекта, командир роты выстраивает роту на исходном положении, объявляет, какое упражнение предстоит выполнять, и лично показывает, как это упражнение выполняется. Закончив стрельбу, командир приказывает приме-

сти на огневые позиции мишени, по которым он стрелял, или же ведет всех солдат к мишеням, где показывает им результаты стрельбы. Образцовая личная стрельба офицера имеет большое воспитательное значение: она вселяет уверенность в оружие и вызывает у солдат стремление так же успешно выполнить упражнение. После личного показа командир роты оставляет на исходном положении 1-ю смену подготовленных к стрельбе солдат 1-го взвода, а остальных под командой командиров взводов отправляет для занятий в тылу стрельбища.

У оставленных солдат командир роты проверяет знание условий предстоящего упражнения, приказывает выдать им боевые патроны и подает команду для выхода смены на огневые позиции, где приказывает солдатам подготовиться для себя упоры. Затем он подает команду для заряжания оружия и следит за правильностью действий обучаемых. Если командир обнаружит, что кто-либо из солдат допускает ошибку в выполнении приема изготовления, он подает команду «Рядовой Яковлев, разряджай». По этой команде солдат разряджает оружие. Затем командир указывает солдату на ошибку и вновь подает ему команду для заряжания оружия. Если солдат вновь повторяет ту же ошибку, офицер приказывает ему сдать полученные для стрельбы боевые патроны и отправляет его с огневой позиции в тыл стрельбища для дополнительного обучения.

После проверки готовности обучаемых к стрельбе командир подает команду на открытие огня поочередно каждому солдату (а не всей смене). Во время стрельбы командир следит за действиями обучаемого. Проверяя правильность действий солдата, командир роты не должен заниматься опекой обучаемого. Неправильно поступают те офицеры, которые напоминают солдату, не забыл ли он поставить прицел и т. п. Внимательно контролируя действия солдата, командир не должен мешать ему вести стрельбу.

Какие же наиболее характерные ошибки обучаемого могут быть обнаружены командиром во время стрельбы, которые могли и не проявиться в процессе обучения? Прежде всего — это боязнь выстрела, в результате которой происходит моргание во время стрельбы или дергание за спусковой крючок из-за желания «подловить» момент, когда ровная мушка совмещена с точкой прицеливания.

Если командир роты обнаружил, например, что солдат

держит за спусковой крючок, он может сам присоединить к автомату обучаемого магазин с учебными патронами и дослать патрон в патронник. Солдат, будучи уверенным, что в патроннике находится боевой патрон, держит за спусковой крючок, но так как выстрела не произойдет, он увидит «клевок» оружия и наглядно убедится в своей ошибке. После этого командир указывает солдату на эту ошибку и направляет его в тыл стрельбища для дополнительного обучения.

После того как все солдаты первой смены закончат стрельбу, командир роты ведет их к мишеням. При осмотре мишеней офицер обращает внимание каждого солдата на меткость стрельбы. Он разбирает результаты стрельбы каждого солдата, указывает на возможные причины ошибок.

Закончив разбор стрельбы с первой сменой, командир отправляет ее под командой командира отделения в тыл стрельбища для чистки оружия, а на исходное положение вызывает очередную смену. Стрельба со второй сменой проводится в таком же порядке.

По окончании стрельбы 1-го взвода командир роты вызывает на исходное положение первую смену подготовленных к стрельбе солдат 2-го взвода и т. д.

По окончании всей стрельбы командир роты строит роту и приказывает командирам взводов осмотреть оружие, проверить наличие средств материального обеспечения и доложить. Затем он производит общий разбор результатов стрельбы всех взводов.

Командиры взводов организуют занятия в тылу стрельбища в соответствии с приведенной схемой. В ходе занятия командиры взводов руководят стрельбой малокалиберными патронами, проверяют готовность каждого солдата к стрельбе боевым патроном и лично направляют к командиру роты для стрельбы только подготовленных солдат взвода.

С солдатами, допустившими дерганье за спусковой крючок, которых командир роты направил в тыл для дополнительного обучения, командир взвода может провести стрельбу малокалиберными патронами по белому листу бумаги без фиксированной точки прицеливания. Прицел при этом устанавливается такой, чтобы превышение траектории над линией прицеливания у цели было равно нулю. При стрельбе командир требует от солдата, чтобы он при спуске курка обязательно докладывал, в каком положении

находится мушка относительно прорези прицельной планки, совершенно не заботясь о том, в какую часть белого листа наведено оружие. Отсутствие резко выраженной точки прицеливания устраняет у солдата вредное желание «подлавливать» момент наилучшего совмещения ровной мушки с точкой прицеливания, и он начинает сосредоточивать все свое внимание на удержании ровной мушки. В этих случаях пули чаще всего попадают в середину белого листа.

Кроме того, командиры взводов следят за ходом занятий в своих отделениях.

Сержанты в ходе занятия обучают солдат своего отделения, переходя с ними для отработки каждого учебного вопроса на новое учебное место. Если у солдата отделения командир роты обнаружил ошибку в выполнении приемов стрельбы и направил его в тыл стрельбища для дополнительного обучения, то сержант тренирует солдата, добиваясь устранения обнаруженной ошибки.

После окончания стрельбы солдатами отделения сержант руководит чисткой оружия, а по окончании чистки оружия проводит занятия по плану, указанному командиром взвода.

## ИЗУЧЕНИЕ МАТЕРИАЛЬНОЙ ЧАСТИ ОРУЖИЯ

### БОЕВЫЕ СВОЙСТВА И НАЗНАЧЕНИЕ ОРУЖИЯ

(Показное занятие)

Твердое знание материальной части оружия является непременным условием правильной его эксплуатации. Оно позволяет солдату готовить оружие к стрельбе так, чтобы обеспечить безотказность его работы в любых условиях как днем, так и ночью, а в случае возникновения задержки в стрельбе быстро найти неисправность и устранить ее.

Материальную часть оружия начинают изучать с его боевых свойств, с которыми молодые солдаты ознакамливаются на стрельбище при проведении показательной стрельбы. Степень усвоения солдатами необходимых знаний будет зависеть от организации занятий, соблюдения строгого порядка при проведении их, образцового показа и доходчивого пояснения показываемых действий со стороны руководителей-командиров.



Командир, назначенный руководителем показа боевых свойств оружия, например, стрелковой роты, должен подготовить соответствующим образом участок стрельбища.

Для этого мишенное поле может быть оборудовано примерно следующим образом (рис. 90).

Для показа пробивного действия пули необходимо на удалении 100 м от первой траншеи района исходных позиций, на фронте 50—80 м, оборудовать укрытия из различных материалов (бревна, доски, земля и т. д.). Чтобы обеспечить достаточную меткость стрельбы, следует на каждом из этих укрытий на высоте 35—40 см от его нижнего обреза укреплять ясно видимую точку прицеливания. Надо устраивать укрытия таким образом, чтобы обеспечивалась наглядность и быстрота показа результатов стрельбы по ним. Например, ящики для песка и глины устраиваются с картонной передней стенкой. Внутри ящика на глубину пробивного действия пули через 8—10 см ставятся легко вынимаемые картонные перегородки (рис. 91). Это позволяет наглядно показать глубину проникания пули в преграду. Пакет из 2,5-см досок следует изготавливать разборным с выдвигаемыми досками (рис. 92) и т. д.

На рубеже 100 м устанавливаются две мишени № 2 для показа кучности боя оружия.

Для целеуказания при помощи трассирующих пуль устанавливаются неподвижные мишени за масками на удалении от 400 до 800 м.

Для показа действительности огня стрелкового отделения при отражении атаки противника в 200 м от первой траншеи района исходных позиций подготавливаются появляющиеся мишени, а для показа отражения атаки противника ручными гранатами в 30 м на площади 15×50 м подготавливается для установки группа мишеней № 8.

Для показа действительности огня оружия стрелкового подразделения на дальностях от 25 до 600 м оборудуются различные появляющиеся и движущиеся одиночные и групповые цели.

В первой траншее района исходных позиций (рис. 93) на фронте 150—200 м оборудуются огневые позиции (№ 1—4) для стрельбы из оружия, боевые свойства которого предстоит показать. У каждой огневой позиции следует выставить указку с надписью, из какого вида оружия и какая стрельба с нее производится. Кроме того, здесь же участок траншеи оборудуется как позиция стрелкового



Рис. 90. Схема оборудования мишенного поля



Рис. 91. Устройство ящика с песком

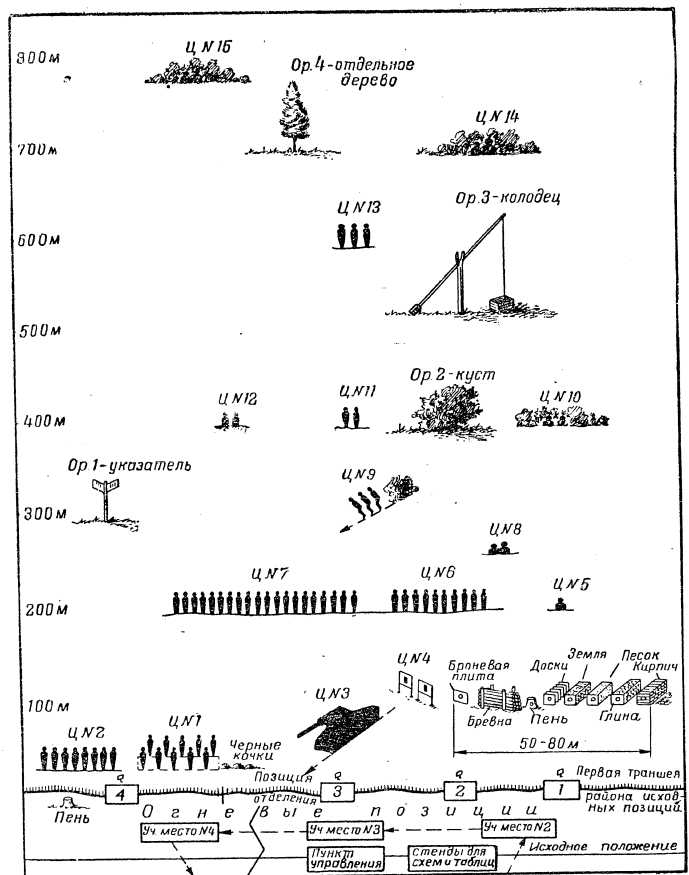

Рис. 92. Устройство пакета из досок

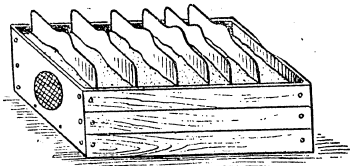

Рис. 93. Схема оборудования района исходных позиций стрельбища

отделения: с нее производится показ отражения атаки противника огнем и ручными гранатами.

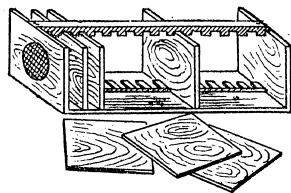
На исходном положении оборудуется место для пункта управления. Здесь же можно установить стенды с вывешенными на них таблицами боевых свойств оружия (пробивное действие пули, боевая скорострельность, дальность действительного огня и т. д.), которые потребуются руководителю в ходе занятия.

Перед второй траншеей района исходных позиций на фронте 100—150 м размещаются на столах (подстилках) образцы демонстрируемых видов оружия, устраивается пункт боевого питания и оборудуется место для снаряжения лент и магазинов. Кроме того, здесь же на стендах можно вывесить фотографии отличных стрелков части и мастеров спорта с результатами их стрельбы, таблицу боевых свойств демонстрируемых видов оружия и другие необходимые руководителю таблицы и схемы. Желательно иметь также классную доску.

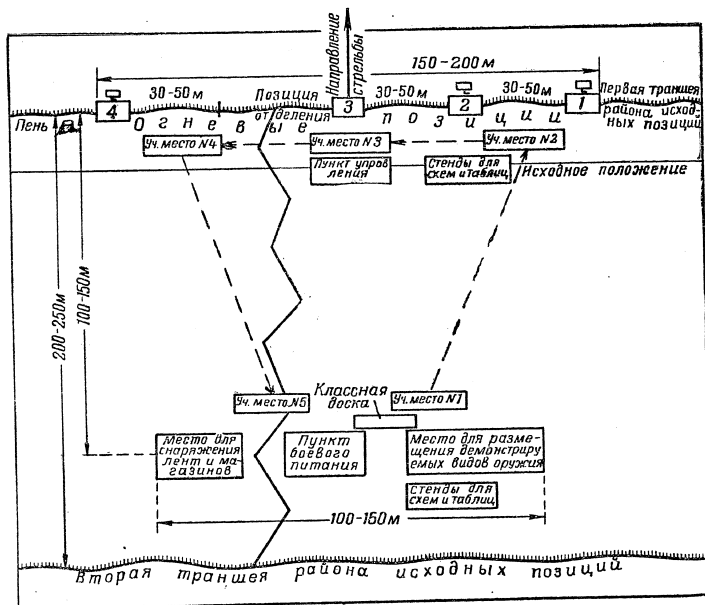
Для проведения занятия руководитель составляет для себя таблицу (табл. 2), в которой указывает: с какой огневой позиции, из какого вида оружия, по каким целям и на какую дальность будет производиться стрельба и сколько боеприпасов должно быть израсходовано.

Таблица 2

С какой огневой позиции производится стрельба	Из какого оружия производится стрельба	Характер показа	Характер цели	Количество мишеней, шт.		Расход патронов, гранат, шт.
				№ цели	Дальность до цели, м	
№ 1	Автомат	Пробивное действие пули	Броневая плита, бревна, пень, доски, земля, песок, глина, кирпич	8	100	40

## Продолжение

С какой огневой позиции производится стрельба	Из какого оружия производится стрельба	Характер показа	Характер цели	Количество мишеней, шт.			Расход патронов, гранат, шт.
				№ цели	Дальность до цели, м		
№ 2	Ротный пулемет	Пробивное действие пули	Бронева- я плита, бревна, пень, доски, земля, пе- сок, глина, кирпич	8	—	100	60 (из них 20 броневбой- ных)
№ 3	Ручной пулемет	Целеука- зание при помощи трассирую- щих пуль	Мишень № 6 (за маской) Мишень № 10 (за маской) То же	2	10	400	10
				1	14	700	14
				1	15	800	16
№ 3	Ручной пулемет	Кучность стрельбы	Мишень № 2	1	4	100	20
№ 1	Автомат	То же	То же	1	4	100	20
Из первой траншеи района исходных позиций	Автоматы, ручной пулемет	Действи- тельность огня при отражении атаки про- тивника	Мишень № 8	20	7	200	100
	Ручной противотанковый гранатомет			То же	Мишень № 12а	1	3
То же	Ручные гранаты	Отражение атаки противника ручными гранатами	Мишень № 8 (в прямо- угольнике 15×50 м)	10	1	30	7
№ 1	Автомат	Действи- тельность огня при стрельбе	Мишень № 6 Мишень № 8	1	5	200	6
				2	11	400	20
№ 3	Ручной пулемет	на различ- ные даль- ности	Мишень № 10 Мишень № 7	1	8	250	10
				2	12	400	24

## Продолжение

С какой огневой позиции производится стрельба	Из какого оружия производится стрельба	Характер показа	Характер цели	Количество мишеней, шт.			Расход патронов, гранат, шт.
				№ цели	Дальность до цели, м		
№ 2	Ротный пулемет	Действи- тельность огня при стрельбе на различные дальности	Мишень № 8	10	6*	200	120
			Мишень № 8а	3	9	300	30
№ 4	Пистолет		Мишень № 8	3	13	600	40
			Мишень № 8	8	2	25	8

Всего требуется патронов: обр. 1908 г. — 250, обр. 1943 г. — 280, pistolетных — 8; ручных гранат — 7; гранат к ручному противотанковому гранатомету — 3.

\* По цели № 6 огонь ведется с рассеиванием по фронту.

После оборудования стрельбища руководитель проводит пробную стрельбу с целью подготовки стрелков, проверки боя оружия, правильности оборудования позиций и безотказности действия мишеней. Руководитель обязан путем тренировки солдат и сержантов, выделенных для показа стрельбы, добиться четкости и красоты выполнения ими приемов стрельбы, чтобы молодые солдаты увидели сами, чего можно и надо добиваться во владении оружием.

Порядок перемещения обучаемых в ходе занятия может быть примерно таким, как показано на рис. 94.

Рассмотрим кратко методику проведения данного показа-ного занятия.

На учебном месте № 1 (см. рис. 93) руководитель строит обучаемых, объявляет тему, цель занятия, показывает им каждый вид оружия, боевые свойства которого предстоит показать, и кратко сообщает его боевую характеристику, используя схемы и таблицы, вывешенные на стендах.

Затем он ведет молодых солдат на учебное место № 2, где показывает им пробивное действие пули. По команде руководителя хорошо подготовленный автоматчик образцово изготавливается к стрельбе и производит стрельбу по различным укрытиям, установленным на расстоянии 100 м.

По каждому укрытию автоматчик производит три — пять одиночных выстрелов из положения лежа.

Для показа пробивного действия пули обр. 1908 г. производится стрельба из ротного пулемета. При этом по броневой плите стрельба ведется патронами с бронебойными или бронебойно-зажигательными пулями.

Далее руководитель указывает обучаемым, что в районе колодца и отдельного дерева (см. рис. 90) скрыты цели. Чтобы точно показать, где эти цели находятся, можно при-



Рис. 94. Порядок перемещения обучаемых в ходе занятия

менить трассирующие пули. Одновременно он дает сигнал пулеметчику ручного пулемета для производства целеуказания трассирующими пулями. Затем ведется стрельба из ручного пулемета и автомата на кучность по мишеням № 2, выставленным на удалении 100 м.

По окончании стрельбы на учебном месте № 2 руководитель приказывает разрядить и осмотреть оружие, отвести стрелявших на исходное положение и подать сигнал «ОТБОЙ». Затем он приказывает показчикам установить мишени для гранатометания (цель № 1), а обучаемых ведет к мишеням, по которым производилась стрельба, где подводит итоги стрельбы и делает выводы.

Производя разбор, руководитель использует макет (таблицу) «Пробивное действие пули» и сравнивает с ним полученные результаты стрельбы. В выводах он подчеркивает, какие укрытия могут быть пробиты пулей. При разборе результатов стрельбы на кучность у мишеней № 2 ру-

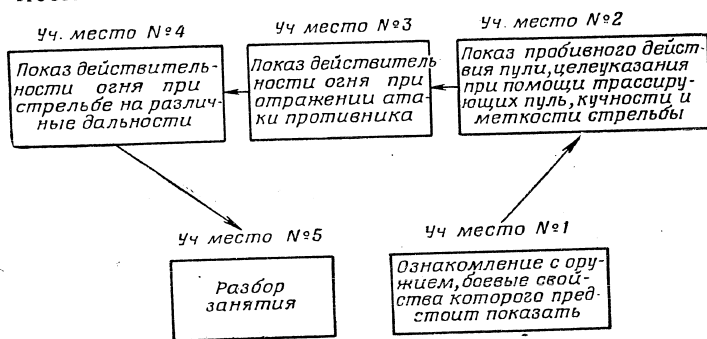
ководитель сравнивает полученные результаты с табличными характеристиками рассеивания пуль.

По окончании разбора руководитель ведет солдат на учебное место № 3. Здесь он сообщает обучаемым, что сейчас им будет показана действительность огня оружия стрелкового отделения при отражении атаки противника.

По команде руководителя подается сигнал «ОГОНЬ», а подготовленное стрелковое отделение занимает оборудованную позицию; солдаты отделения заряжают оружие и ведут наблюдение в полосе: справа — правый фланг позиции отделения, ор. 2; слева — левый фланг позиции отделения, ор. 1 (см. рис. 90). По сигналу руководителя производится показ цели № 7 и движение цели № 3. Отделение по команде своего командира поражает огнем атакующую пехоту «противника» и танк.

По окончании этой стрельбы под наблюдением командира взвода в отделении разряжается и осматривается оружие. Затем руководитель располагает обучаемых в ходе сообщения (в 70—100 м от первой траншеи), а командир отделения дает следующую вводную: «Атакующий противник достиг черных кочек, что впереди в 30 м». Отделение по команде командира «По атакующему противнику, гранатами — ОГОНЬ» забрасывает гранатами цель № 1, после чего оно отводится на исходное положение. Руководитель, после того как будет проверено, что гранаты брошены все и неразорвавшихся гранат нет, ведет обучаемых в район цели № 1 и осматривает с ними результаты гранатометания. Возвратившись с обучаемыми на учебное место № 3 и получив доклад о результатах стрельбы по атакующему противнику (целям № 3 и 7), руководитель делает вывод, что наше стрелковое отделение имеет оружие, обладающее высокой мощностью огня, и способно уничтожить атакующего противника перед передним краем обороны, если солдаты умеют вести меткий огонь и далеко и метко бросать гранаты. В подтверждение сказанного полезно привести пример из опыта Великой Отечественной войны.

Далее обучаемые под командой руководителя переходят на учебное место № 4. Здесь руководитель показывает действительность огня видов оружия стрелкового подразделения при стрельбе по различным целям, расположенным на удалении от 25 до 600 м. Этот показ руководитель может проводить примерно следующим образом.

Подготовленные автоматчики и пулеметчики ручных и ротных пулеметов поочередно, в соответствии с намечен-

ным планом (см. табл. 2), по командам руководителя выдвигаются, применяясь к местности, с исходного положения на заранее подготовленные огневые позиции, образцово изготавливаются к стрельбе и производят стрельбу по появляющимся и движущимся одиночным и групповым целям. По групповым целям огонь ведется как с переносом с одной фигуры на другую, так и с рассеиванием по фронту.

Показную стрельбу на учебном месте № 4 руководитель сопровождает кратким пояснением, указывая на особенности стрельбы из автоматического оружия по появляющимся и движущимся целям. Он объясняет молодым солдатам, что стрельбу из автоматического оружия по групповым целям можно вести или с переносом огня с одной фигуры на другую, или с рассеиванием по фронту, а по движущимся одиночным и групповым целям — способами сопровождения и выжидания цели с соответствующим упреждением, но всегда автоматическим огнем.

В заключение производится показ стрельбы из пистолета. По команде руководителя «ВПЕРЕД» с исходного положения начинается движение подготовленный сержант, имея пистолет в кобуре.

Когда сержант подойдет к пню, по сигналу руководителя появляется цель № 2. Сержант быстро достает пистолет из кобуры, изготавливается к стрельбе и в течение 15—20 секунд обстреливает цель, перенося огонь с одной фигуры на другую. Целесообразно иметь для этого падающие мишени.

По окончании стрельбы на учебном месте № 4 руководитель приказывает разрядить, осмотреть оружие и ответить стреляющих на исходное положение. Затем он приказывает подать сигнал «ОТБОЙ» и ведет обучаемых к мишеням. Осмотрев каждую цель, руководитель напоминает солдатам, из какого вида оружия по ней производилась стрельба, а затем обращает внимание солдат на средний расход патронов, необходимых для поражения такой цели, указанный в Наставлении по стрелковому делу, и сравнивает его с фактически произведенным расходом.

После осмотра цели № 2 руководитель делает вывод, что хорошо обученный солдат может успешно поражать противника огнем из пистолета на дальностях до 50 м.

После осмотра всех целей руководитель ведет обучаемых на учебное место № 5, где производит общий разбор занятия.

После практического показа боевых свойств оружия командир приступает к изучению с молодыми солдатами его материальной части.

#### РАЗБОРКА, СБОРКА, ЧИСТКА И СМАЗКА АВТОМАТА

После ознакомления с боевыми свойствами оружия на последующих занятиях с молодыми солдатами изучаются разборка, сборка, чистка, смазка автомата и порядок его ежедневного осмотра. Это необходимо для того, чтобы солдат с первых дней службы правильно обращался с вверенным ему оружием и умело ухаживал за ним.

Занятие по разборке и сборке оружия можно, например, проводить следующим образом. Объявив тему, командир сообщает солдатам, что на данном занятии они должны научиться правильно разбирать и собирать автомат. Затем он показывает, как это делается. Показ должен производиться быстро, четко и красиво, чтобы у солдат возникло желание научиться разбирать и собирать автомат так же, как их командир. Чтобы показ был образцовым, командир, независимо от стажа службы, должен накануне занятия несколько раз проделать разборку и сборку в точном соответствии с Наставлением, а затем потренироваться в разборке и сборке на быстроту.

Завершая показ, сержант подчеркивает, что простота устройства нашего автомата обеспечивает быстроту его разборки и сборки, а умелая разборка и сборка автомата удлиняют сроки его службы и обеспечивают своевременное устранение задержек при стрельбе в случае их возникновения.

Далее сержант показывает порядок разборки оружия по элементам. Вначале он называет, какая часть должна отделяться, а затем медленно в точном соответствии с Наставлением показывает, как это выполняется. Все действия командир выполняет таким образом, чтобы все солдаты хорошо их видели. Показав, например, первый элемент разборки автомата — отделение магазина, командир приказывает солдатам выполнить этот прием на их оружии. Затем сержант обращает внимание обучаемых на то, чтобы они всякий раз после отделения магазина, прежде чем продолжать разборку, обязательно проверяли, нет ли в патроннике патрона.

Убедившись, что солдаты правильно отделяют магазин,

сержант показывает, как вынимается пенал, подготавливается принадлежность, и опять приказывает обучаемым проделать все самим. В дальнейшем занятие по разборке проводится в таком же порядке. При этом сержант постоянно требует, чтобы солдаты отделяли ту или иную часть оружия только после его показа. Иначе ему трудно будет заметить недостатки в действиях обучаемых и своевременно их исправить.



Рис. 95. Вставление затворной рамы с затвором в ствольную коробку

Обучая солдат сборке автомата, сержант сначала называет присоединяемую часть оружия, а затем показывает, как она присоединяется, и требует от обучаемых точного выполнения приема.

При практической работе обучаемых с оружием командир внимательно следит за их действиями и сразу же исправляет замеченные ошибки. Иногда, например, при сборке автомата обучаемые пытаются присоединить затворную раму с затвором к ствольной коробке, не прижимая ее к ствольной коробке, как это необходимо делать (рис. 95); в результате они напрасно затрачивают время и не приобретают правильных навыков. Обнаружив эту ошибку, командир на своем оружии в медленном темпе показывает обучаемым, как правильно присоединить затворную раму к ствольной коробке. Затем сержант приказывает солдатам выполнить этот прием, а сам наблюдает за их работой.

С особой настойчивостью командир должен требовать, чтобы солдаты при разборке оружия укладывали части на столе (подстилке) обязательно в порядке их отделения

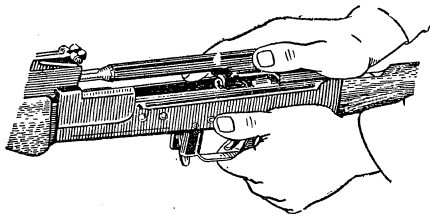
(рис. 96). Это позволяет предохранить части оружия от ударов, а также способствует лучшему усвоению порядка сборки и выработке аккуратности у солдат.

После того как разборка и сборка оружия будут произведены в медленном темпе по элементам, командир приказывает солдатам поочередно повторить несколько раз



Рис. 96. Порядок укладки частей автомата при разборке

разборку и сборку автомата тоже в медленном темпе, но уже в целом.

На последующих занятиях молодых солдат необходимо научить правильно производить чистку, смазку и ежедневный осмотр оружия. От твердого знания солдатами этих вопросов зависит качество ухода за оружием. Поэтому нельзя ограничиваться изучением правил чистки и смазки оружия только в плановые часы занятий по огневой подготовке.

Для того чтобы правила чистки и смазки были хорошо усвоены молодыми солдатами, сержант вначале проводит с ними практическое занятие с учебным оружием, на котором разучиваются последовательность и правила чистки и смазки. В дальнейшем во время чистки боевого оружия

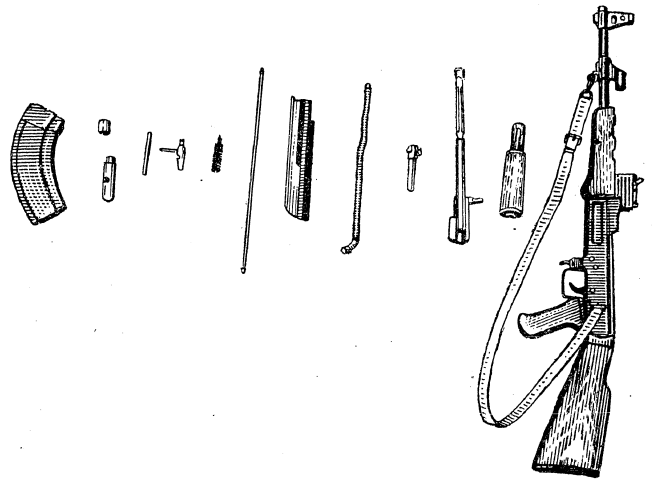
сержант внимательно следит за точностью выполнения каждым солдатом правил чистки и смазки и немедленно устраняет замеченные недостатки. Кроме того, сержант повседневно следит за тем, чтобы молодые солдаты выполняли правила, определенные наставлениями по стрелковому делу: не смазывали оружие и не ставили его в пирамиду без осмотра командиром отделения, а при выходе на занятия, беря оружие из пирамиды, осматривали его по правилам ежедневного осмотра. Систематическое выполнение этих требований позволит улучшить бережное отношение к оружию в подразделении и повысит у солдат чувство ответственности за вверенное им оружие.

Убедившись, что солдаты научились правильно разбирать и собирать автомат в дневных условиях, командир обучает их разборке и сборке его на ощупь. При этом целесообразнее сначала провести занятие днем, чтобы солдаты производили разборку и сборку оружия в очках с затемненными стеклами или с закрытыми повязкой глазами. На таком занятии солдаты получают практику в работе с оружием на ощупь, а командир имеет возможность контролировать правильность действий обучаемых.

Подобное занятие может быть проведено примерно следующим образом. Объяснив тему и цель занятия, командир в зависимости от наличия учебных автоматов приказывает одному — двум солдатам надеть очки с затемненными стеклами или закрыть повязкой глаза. Затем он приказывает им отделить магазин автомата. Солдаты выполняют это на ощупь, а командир следит за правильностью их действий и исправляет обнаруженные недостатки.

Далее командир приказывает обучаемым вынуть пенал и подготовить принадлежность и т. д. После того как неполная разборка автоматов на ощупь будет произведена, сержант приказывает другим солдатам собирать автоматы. Вначале командир следит лишь за правильностью действий обучаемых, не требуя от них быстроты.

Это занятие командир может провести и в вечернее время или в затемненной комнате. Расположив одного — двух солдат с учебным оружием у столов, сержант гасит свет и приказывает им разобрать автоматы. После того как обучаемые доложат, что разборка окончена, командир включает свет и проверяет правильность разборки. Сборку автоматов он может приказывать произвести другим солдатам. Затем, приказав передать оружие следующим солдатам, командир продолжает обучение в таком же порядке.

#### НАЗНАЧЕНИЕ, УСТРОЙСТВО ЧАСТЕЙ И МЕХАНИЗМОВ АВТОМАТА

Назначение и устройство частей и механизмов автомата с молодыми солдатами могут изучаться примерно следующим образом.

В начале занятия командир проверяет, насколько твердо обучаемые усвоили названия основных частей, которые



Рис. 97. Части автомата Калашникова, собранные на станке для показа работы затвора

они изучили на предыдущих занятиях по разборке, сборке, чистке, смазке автомата и на занятиях по приемам и правилам стрельбы. Затем он изучает с солдатами назначение и устройство частей автомата. При этом сержант не ограничивается простым перечислением работы, которую выполняет та или иная часть, а показывает солдатам, как эта работа выполняется. Изучая, например, назначение затвора, командир собирает автомат на станке для показа взаимодействия частей и механизмов автомата и отводит затворную раму с затвором в крайнее заднее положение. Затем сержант продвигает затворную раму с затвором вперед и показывает, каким образом затвор досылает патрон из магазина в патронник. При подходе затвора в крайнее переднее положение он приказывает солдатам наблюдать за задним концом остова затвора; обучаемые при этом наглядно убеждаются, что затвор поворачивается вправо (рис. 97). Показ сопровождается пояснением: командир указывает, что благодаря повороту затвора вправо его боевые выступы входят в вырезы ствольной коробки, вслед-

ствие чего происходит запираание затвора. Одновременно с пояснением сержант показывает, при взаимодействии каких частей происходит этот поворот и удержание затвора во время выстрела в приданном положении.

Далее командир отделения на автомате, собранном на станке, показывает и объясняет, как производится выстрел при помощи курка ударно-спускового механизма, ударника с бойком затвора и извлечение затвором гильзы (патрона) из патронника.

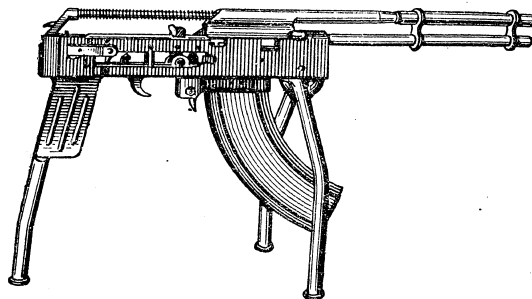
После показа назначения затвора командир путем опроса проверяет, насколько правильно солдаты усвоили показанное. Во время ответа командир требует, чтобы солдаты не просто перечислили выполняемую затвором работу, а показал все на своем оружии, сопровождая показ соответствующими пояснениями. Назначение остальных частей автомата изучается в таком же порядке. В тех случаях, когда работу той или иной части нельзя показать на разобранном оружии, командир использует разрезное оружие и плакаты.

Нецелесообразно при изучении устройства частей оружия зачитывать все, что написано в Наставлении об устройстве той или иной части. Авторитет командира повысится, если он будет излагать материал не чтением статей Наставления, а путем рассказа, называя и показывая части и указывая их назначение.

С целью активизации обучаемых на занятии командир может иногда применять следующий методический прием. Он присоединяет к учебному автомату магазин с учебными патронами, отделяет крышку ствольной коробки, возвратный механизм и отводит затворную раму назад. Затем сержант показывает обучаемым выступ на левой стенке ствольной коробки, досылает затворную раму вперед и вновь отводит ее назад, а солдатам приказывает наблюдать за работой этого выступа. Продолав это несколько раз, сержант спрашивает обучаемых, для чего служит этот выступ. Получив удовлетворительные ответы, сержант сообщает, что этот выступ служит для отражения гильз (патронов) и называется отражательным выступом.

Каждый командир должен иметь в виду, что занятия по изучению материальной части оружия должны быть материально хорошо обеспечены, в ходе занятия должен широко применяться умелый показ с кратким объяснением, а солдаты большую часть учебного времени должны практически работать с оружием.

## ИЗУЧЕНИЕ КРАТКИХ СВЕДЕНИЙ ПО ОСНОВАМ СТРЕЛЬБЫ

Для того чтобы материальная часть оружия, приемы и особенно правила стрельбы изучались солдатами более сознательно, необходимо параллельно с этими вопросами изучать раздел «Основы стрельбы».

Занятия по основам стрельбы, как правило, проводятся офицерами, так как этот раздел содержит учебный материал, имеющий теоретический характер. Иногда приходится объяснять явления и понятия, которые нельзя не только осознать, но даже и видеть, как, например, начальная скорость пули, поражаемое пространство. В связи с этим особое значение приобретает наглядность в обучении, осуществить которую под силу офицеру, имеющему достаточный методический опыт. Поэтому, прежде чем проводить занятие, офицер должен заранее продумать приемы достижения наглядности и подготовить приборы, соответствующие теме занятий.

Иногда материал, изучаемый по основам стрельбы, на первый взгляд не имеет очевидной и непосредственной связи с практической стрельбой. Задача офицера заключается в том, чтобы эту связь наглядно показать, иначе изучение основ стрельбы может превратиться в отвлекающую теорию, которая не принесет никакой пользы. Так, например, при решении задач по определению установки прицела необходимо делать практически выводы о необходимости тщательной проверки боя оружия и приведения его к нормальному бою для того, чтобы обеспечить при последующей стрельбе наилучшее совмещение центра рассеивания с серединой цели.

Решение простейших практических задач по основам стрельбы может проводиться сержантами.

### ПРИЦЕЛИВАНИЕ (НАВОДКА)

При изучении прицеливания (наводки) командир сначала кратко объясняет, что называется наводкой. Затем отделяет от автомата крышку ствольной коробки, возвратный механизм и затворную раму с затвором, закрепляет автомат на прицельном станке, наводит его с поставленным для наглядности прицелом 3 в точку прицеливания (черный прямоугольник), укрепленную на шите, выставленную на удалении 8—10 м, и закрепляет оружие в приданном



положении. Одному из солдат офицер приказывает наложить на щит заранее заготовленный кружок из цветной бумаги. Наблюдая через ствол, командир приказывает солдату перемещать кружок до совмещения его с направлением оси канала ствола. После этого кружок закрепляется на щите, а командир протягивает нитки: одну — от шейки ложки через середину прорези прицельной планки и



Рис. 98. Показ назначения прицела и элементов наводки

вершину мушки к точке прицеливания (черному прямоугольнику); другую — от дульной части ствола к закрепленному цветному кружку. Командир приказывает солдатам поочередно посмотреть установку прицела, наводку оружия по линии прицеливания и направление оси канала ствола.

Затем командир кратко объясняет солдатам, что называется линией прицеливания, прицельной линией, точкой прицеливания, линией возвышения и углом прицеливания (рис. 98).

Далее он объясняет, почему направление линии прицеливания не совпадает с направлением оси канала ствола, примерно так: «Если навести автомат в цель по каналу ствола и произвести выстрел, то пуля не попадет в цель, так как она после вылета из канала ствола будет все время отклоняться от заданного ей направления под действием силы тяжести и сопротивления воздуха. Сила тяжести заставляет пулю постоянно понижаться, а сила сопротивления воздуха замедляет движение пули и стремится опро-

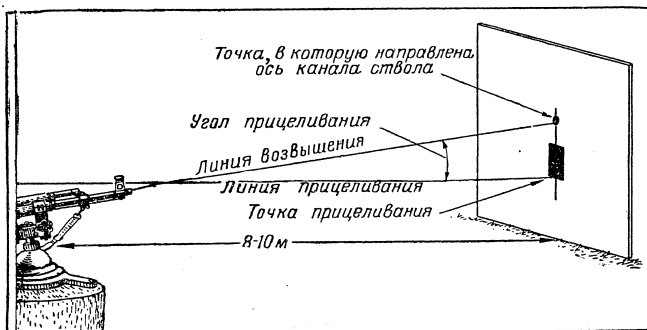
кинуть ее. Поэтому ствол оружия надо направлять выше точки прицеливания. Насколько выше, — это решается при помощи прицела. Автоматчик, прежде чем наводить автомат в цель, должен установить прицел в соответствии с расстоянием до цели и прицелиться в нее. Тогда после наводки линия прицеливания будет направлена в точку прицеливания, а ствол — выше линии прицеливания настолько, насколько пуля опустится ниже линии возвышения за время полета ее до цели, т. е. на величину угла прицеливания».

После краткого пояснения командир устанавливает на оружии больший прицел и наводит его в прежнюю точку прицеливания, отмечает новое направление оси канала ствола кружком бумаги другого цвета, закрепляет оружие и приказывает солдатам вновь посмотреть установку прицела и направление линии прицеливания и оси канала ствола. Затем командир объясняет, что чем дальше находится цель, тем больший прицел устанавливается на оружии. При установке большего прицела ствол после наводки оружия в цель будет направлен под большим углом к линии прицеливания, а при выстреле пуля полетит выше и дальше. Деления на прицеле нанесены таким образом, что при установке прицела, например, на деление 2 траектория пули пересечет линию прицеливания на расстоянии 200 м.

Следовательно, для того чтобы попасть в цель, необходимо определить до нее расстояние, поставить соответствующий прицел, выбрать точку прицеливания, прицелиться и произвести выстрел. Если установка прицела соответствует расстоянию до цели, то точка прицеливания выбирается в середине цели. При выборе точки прицеливания на середине нижнего края цели прицел выбирается с таким расчетом, чтобы траектория пули у цели имела превышение над линией прицеливания, равное примерно половине высоты цели. Эти положения офицер подкрепляет практическим решением нескольких задач по выбору прицела и наводке оружия в цель.

#### ЯВЛЕНИЕ ВЫСТРЕЛА

Занятие по изучению явления выстрела необходимо проводить, используя разрезное оружие и учебные патроны.

Для показа и объяснения явлений, происходящих в канале ствола оружия во время выстрела, командир может использовать электрифицированный прибор (рис. 99).



Рис. 99. Прибор для показа изменения давления пороховых газов и скорости движения пули в канале ствола:

1 — корпус; 2 — передняя стенка; 3 — основание; 4 — шторка; 5 — выключатели кривых; 6 — пуля; 7 — вилка

При помощи этого прибора можно наглядно показать солдатам образование кривой давления пороховых газов на стенке ствола и изменение начальной скорости пули. При этом следует обратить внимание солдат на то, что в канале ствола не должно быть никаких посторонних предметов. Иначе во время выстрела вследствие резкого увеличения и без того высокого давления пороховых газов может произойти раздутие ствола (рис. 100), которое является неисправимой порчей оружия. При объяснении возникновения раздутия ствола желательно использовать не только схему или плакат, но и образец ствола, имеющего раздутие. Командир делает вывод: для того чтобы избежать раздутия ствола, каждый солдат должен перед стрельбой тщательно протирать и осматривать ствол оружия, оберегать его от засорения на всех занятиях с оружием и никогда не затыкать чем-либо канал ствола.

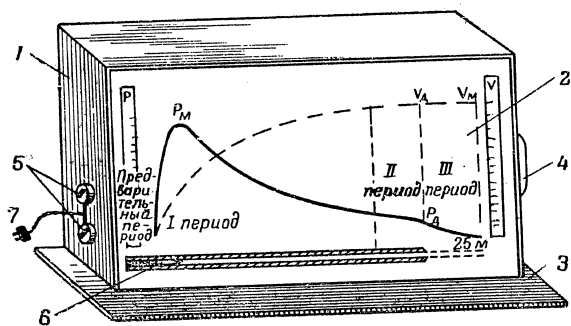

Рис. 100. Раздутие ствола

В дальнейшем на всех полевых занятиях с оружием командир использует всякую возможность для того чтобы напомнить солдатам о необходимости предохранять канал ствола от засорения.

Если занятие проводится в тире или на стрельбище, то полезно, чтобы офицер показал обучаемым пороховой нагар, оседающий при стрельбе на стенках канала ствола оружия. Для этого, приказав одному из сержантов построить подразделение позади огневой позиции, офицер передает автомат с протертым каналом ствола одному из обучаемых, приказывает ему осмотреть и передать следующему. Как только все солдаты посмотрят чистый канал ствола, офицер производит одну — две очереди по мишени, заранее выставленной в 100—150 м. После этого он вновь показывает обучаемым ствол оружия, обращая внимание на появившийся матовый налет на стенках ствола. После

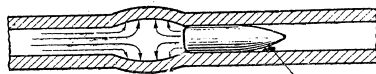

Рис. 101. «Пуля Овечкина»

того как все солдаты закончат осмотр, командир протирает канал ствола чистой белой ветошью и показывает ее обучаемым. При этом офицер поясняет, что это снят пороховой нагар, который разрушающе действует на ствол, сокращая срок его службы. Для того чтобы уменьшить износ ствола и увеличить живучесть оружия в целом, необходимо тщательно чистить ствол после стрельбы. В последующем во время ежедневной чистки оружия командир постоянно напоминает солдатам о значении правильного ухода за оружием для продления срока его службы.

Назначение нарезов в канале ствола командир показывает на простейшем приборе «Пуля Овечкина» (рис. 101) или «Метатель» (рис. 102). Затем офицер показывает пули боевых патронов, которыми производилась стрельба, и объясняет появление на них следов от нарезов. Здесь же необходимо пояснить и зависимость устойчивости пули при полете в воздухе от скорости ее вращения, которое возникает в результате винтообразности нарезов ствола. В заключение офицер кратко объясняет, что во время выстрела оружие движется назад. Это движение оружия называется отдачей. Отдача, например, автомата ощущается в виде толчка в плечо. Действие отдачи характеризуется величиной скорости и энергии, которой оружие обладает при движении назад.

При стрельбе из автоматического оружия, например, автомата Калашникова, часть пороховых газов отводится

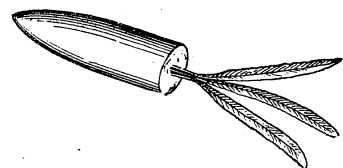
через отверстие в стенке ствола, их энергия расходуется на сообщение движения подвижным частям и на перезаряжание автомата. Поэтому энергия отдачи при стрельбе из автомата значительно слабее, чем при стрельбе из неавтоматического оружия.

Во время стрельбы отдача не только вызывает движение оружия назад, но и изменяет направление ствола, которое он имел до выстрела.



Рис. 102. Прибор „Метатель“

Во время стрельбы отдача не только вызывает движение оружия назад, но и изменяет направление ствола, которое он имел до выстрела. Прямая линия, являющаяся продолжением оси канала ствола наведенного оружия, называется линией возвышения, а прямая линия, являющаяся продолжением оси канала ствола в момент вылета пули, называется линией бросания. Угол, образуемый этими линиями, называется углом вылета; величина угла вылета при каждом выстреле будет иной. После

этих объяснений командир делает важный практический вывод: для того, чтобы величина угла вылета была более или менее постоянной, солдат при стрельбе должен правильно и однообразно вставлять приклад оружия в плечо и правильно использовать упор.

Затем командир практически с оружием показывает прикладку (и ошибки, которые могут быть при этом допущены), а также показывает, как нужно правильно использовать упор при стрельбе.

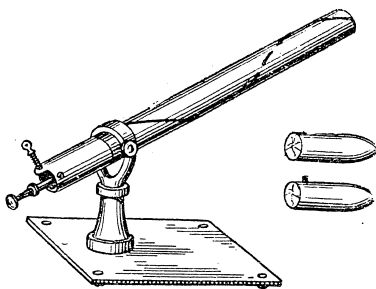
Тесную связь между основами стрельбы, устройством оружия и практической стрельбой офицер может показать и при изучении явления выстрела. Так, изучая с солдатами зависимость начальной скорости ( $v_0$ ) от различных причин, командир приказывает одному — двум солдатам найти в НСД «Основы стрельбы из стрелкового оружия» в приложении 3 табл. 1 и сообщить начальные скорости пуль ручного пулемета и автомата.

Получив ответы солдат, офицер записывает на доске начальные скорости ручного пулемета и автомата Калашникова.

Обратив внимание на разницу в величине начальной

скорости этих видов оружия, офицер предлагает солдатам объяснить причины этого явления. Солдаты могут высказать самые различные предположения, в том числе и правильные. Подводя итоги, командир указывает, что одной из причин, влияющих на величину начальной скорости пули, является длина ствола оружия. Для подтверждения этого положения офицер приказывает солдатам найти в наставлениях длину ствола пулемета и автомата. Получив ответ солдат, командир записывает эти данные против записанных начальных скоростей. В результате получается такая табличка:

	Начальная скорость	Длина ствола
Ручной пулемет	— 735 м/сек	520 мм
Автомат Калашникова	— 710 м/сек	415 мм

После этого офицер приказывает одному — двум солдатам сформулировать вывод — какова зависимость между начальной скоростью пули и длиной ствола оружия. Подводя итоги ответам, офицер обращает внимание солдат на то, что принцип действия автоматики у ручного пулемета и автомата Калашникова одинаков, стрельба производится патронами, имеющими одинаковый (без учета допусков) вес заряда и пули, а начальные скорости пуль у них различны. Длина ствола у автомата Калашникова на 105 мм меньше, чем у ручного пулемета, поэтому и начальная скорость пули при стрельбе из него на 25 м/сек меньше, чем при стрельбе из ручного пулемета. Однако следует иметь в виду, что длину ствола можно увеличивать лишь до определенных, наиболее целесообразных пределов допустимого увеличения веса оружия и качества боеприпасов.

Остальные причины, от которых зависит величина начальной скорости пули, офицер должен стремиться показать также наиболее наглядно и доходчиво.

В заключение вопроса о начальной скорости пули офицер делает практический вывод, что с увеличением ее возрастает дальность полета пули, ее пробивная способность и настильность траектории.

Подобных примеров увязки основ стрельбы с устройством оружия и практической стрельбой можно привести много, но в этом нет необходимости. Офицер, проводящий занятия по основам стрельбы, должен всегда об этом помнить и находить приемы и способы для такой увязки.

### ПОЛЕТ ПУЛИ В ВОЗДУХЕ

Занятие по данной теме целесообразно начинать с показа образования траектории. Способы показа могут быть различными. Можно, например, произвести для этого практическую стрельбу из автомата (рис. 103). Командир выбирает на стрельбище ровный участок местности. На расстоянии до 300 м через каждые 50 м выставляются



Рис. 103. Показ траектории практической стрельбой

в створе щиты размером  $1,5 \times 1,5$  м. На каждом щите на одинаковой высоте от нижнего обреза наклеивается хорошо видимая точка прицеливания (круг диаметром 15—20 см). Установка щитов начинается с дальнего рубежа (300 м). Оружие, установленное на огневой позиции на прицельном станке, наводится в точку прицеливания на дальнем щите и закрепляется. Находясь у наведенного оружия, командир приказывает установить следующий щит таким образом, чтобы линия прицеливания проходила через точку прицеливания. Таким же способом устанавливаются и остальные щиты. Произведя стрельбу одиночным огнем или короткими очередями по щитам, командир вместе с обучаемыми осматривает щиты, измеряет и записывает превышения средней траектории над точкой прицеливания. По окончании осмотра командир дает определение, что называется траекторией, и на классной доске производит построение траектории на дальность 300 м. При этом он оперирует данными превышений средней траектории, полученными при практической стрельбе.

Образование траектории можно показывать при помощи прибора «Метатель» (см. рис. 102), а объяснения подтверждать плакатами, чертежами и схемами.

Элементы траектории целесообразнее объяснять, поль-

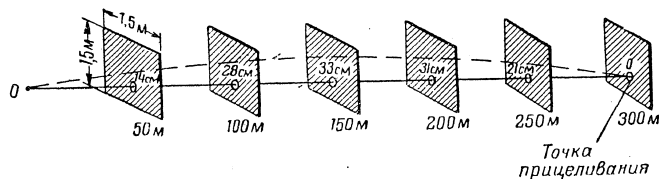
зуясь плакатом (рис. 104). При этом нужно не просто перечислить элементы и дать их определение, главное — разъяснить практическое значение каждого элемента. Так, например, следует объяснить, что величина угла возвышения зависит от установки прицела. Командир говорит примерно так: «При изучении прицеливания (наводки) мы выяснили, что с увеличением установки прицела линия возвышения по окончании наводки оружия в цель будет направлена под



Рис. 104. Элементы траектории

большим углом к линии прицеливания и дальность полета пули увеличится. Но при этом линия возвышения будет направлена под большим углом и к горизонту оружия. Следовательно, с увеличением установки прицела увеличивается и угол возвышения».

### ФОРМА ТРАЕКТОРИИ И ЕЕ ПРАКТИЧЕСКОЕ ЗНАЧЕНИЕ

Приступая к изучению вопроса о прямом выстреле, командир прежде всего объясняет и показывает на чертеже (схеме) превышения средней траектории над линией прицеливания при стрельбе из автомата, пользуясь следующей таблицей.

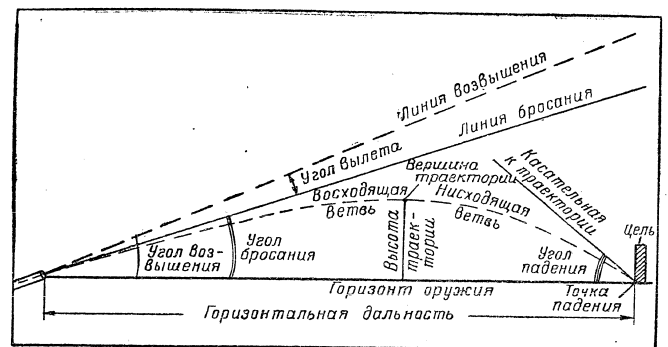
Таблица 3

Прицел	Сантиметры									Прицел
	50	100	150	200	250	300	350	400		
1	1	0	-8							1
2	6	12	-9	0	-19					2
3	14	28	33	31	21	0	-33			3
4	24	48	63	72	72	62	39	0		4

Затем он приказывает солдатам найти по таблице превышения траектории над линией прицеливания при стрельбе с прицелом 3. После того как обучаемые убедятся, что траектория в этом случае не поднимается над линией прицеливания свыше 33 см, командир объясняет: «Если мы будем вести огонь из автомата с прицелом 3 на 300 м по цели, высота которой равна 50 см, прицеливаясь в середину нижнего края цели, то траектория не поднимется над линией прицеливания выше данной цели на всем протяжении прицельной дальности. Такой выстрел принято называть прямым. При стрельбе из автомата по грудной фигуре дальность прямого выстрела равна приблизительно 350 м (рис. 105). Огонь при этом нужно вести с постоянной уста-



Рис. 105. Прямой выстрел

новкой прицела и прицеливаться в середину нижнего края цели. Прямой выстрел имеет большое практическое значение. Он позволяет вести огонь по цели без перестановки прицела, а это важно в условиях современного скоротечного боя.

Далее командир объясняет солдатам, что в бою цели не всегда будут находиться в пределах дальности прямого выстрела, поэтому для поражения цели нужно уметь правильно выбирать прицел и точку прицеливания в зависимости от высоты цели и ее удаления. Для усвоения сказанного командир решает с обучаемыми простейшие задачи по определению установки прицела в зависимости от дальности до цели и ее размеров.

Например: с каким прицелом необходимо вести огонь из автомата по наблюдателю противника, если расстояние до цели 200 м, а ее высота 0,5 м? Решения солдат могут быть различные. Для разбора решений и наглядного показа командиру желательно иметь набор различных мишеней и сантиметровую линейку. Допустим, что один солдат решил вести огонь с прицелом 4, прицеливаясь в середину нижнего края цели. Командир предлагает всем обучаемым найти по таблице, какое будет превышение траектории с прицелом 4 на 200 м, а затем, спросив одного — двух солдат, практически, при помощи линейки, показывает на мишени, что пули будут лететь в этом случае выше цели на 22 см. Другой солдат решил вести огонь с прицелом 3, прицеливаясь также в нижний край. Командир показывает на мишени при помощи линейки, что превышение средней траектории в этом случае будет равно 31 см, т. е. пробоины будут располагаться где-то близко от центра цели. Отсюда он делает вывод, что вести огонь по грудной цели на 200 м целесообразнее с прицелом 3, прицеливаясь в середину нижнего края цели.

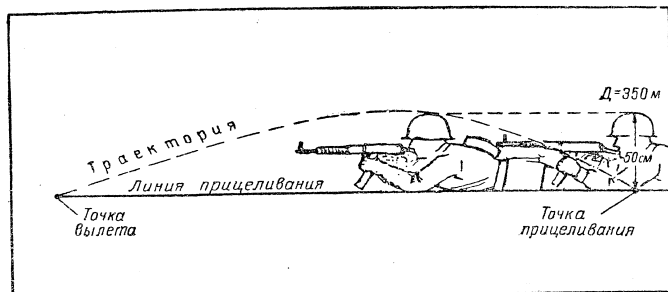
### ОБУЧЕНИЕ МЕТАНИЮ РУЧНЫХ ГРАНАТ

Обучать молодых солдат приемам меткого гранатометания необходимо в разнообразных условиях и из различных положений. Занятия целесообразно проводить в оборудованных городках и с учебными гранатами, по весу и форме соответствующими боевым.

Обучение может проводиться примерно в такой последо-

вательности. Вначале командир отрабатывает с молодыми солдатами технику броска и только после этого обучает метанию гранат на дальность. После усвоения солдатами приемов метания гранат на дальность можно переходить к отработке приемов метания на меткость.

На первом занятии командир выдает солдатам учебные гранаты. Не делая никаких объяснений, он приказывает им поочередно метнуть гранаты как можно дальше, а сам в это время внимательно наблюдает за техникой метания гранаты каждым солдатом. При этом полезно указать, у кого из солдат приемы гранатометания соответствуют требованиям Наставления по стрелковому делу и кто бросает гранаты неправильно.

Затем сержант строит отделение в одну шеренгу и показывает солдатам на учебной гранате, как нужно правильно заряжать гранату по команде «Подготовить гранаты». Для этого он берет гранату в левую руку, а правой вывинчивает пробку из гнезда фланца; правой рукой вынимает запал из гнезда гранатной сумки, вставляет его в гнездо фланца и ввинчивает до отказа. При этом сержант объясняет, что если запал свободно не входит, то нельзя применять усилий для его досылания, так как это может привести к взрыву гранаты. После этого каждый обучаемый под наблюдением сержанта повторяет показанные действия на учебной гранате.

Убедившись, что обучаемые усвоили правила подготовки гранаты к броску, сержант приступает к обучению технике метания гранаты. Сначала командир отделения показывает, как надо держать гранату в руке. Для этого он берет гранату правой рукой так, чтобы четырьмя пальцами крепко прижать спусковой рычаг запала к корпусу гранаты и прочно удерживать ее. Затем сержант приказывает всем солдатам взять гранату в правую руку; переходя от одного обучаемого к другому, он проверяет правильность их действий и исправляет ошибки.

Далее командир отделения показывает прием метания гранаты стоя с места на дальность, выполняя его несколько раз в быстром темпе. Затем он показывает технику выполнения этого приема по разделением в точном соответствии с Наставлением.

После показа командир отделения, разомкнув отделение на два — три шага, приказывает выполнить несколько раз каждому солдату в отдельности первый элемент приема —

326



Рис. 106. Обучение гранатометанию на дальность

сделать замах правой рукой назад, одновременно поворачивая корпус вправо и отставляя правую ногу назад (рис. 106). При этом он обращает внимание обучаемых на согласованность движения рук с поворотом корпуса и движением ног, так как именно от этого зависит дальность броска гранаты. Замеченные ошибки сержант немедленно устраняет.

Отработав один элемент приема метания гранаты с места, командир отделения переходит к отработке таким же порядком другого элемента — броска гранаты. При этом сержант следит за тем, чтобы обучаемые одновременно с выпрямлением правой ноги переносили центр тяжести тела на левую ногу, энергично подавая правую руку с гранатой вперед вверх, а левую с оружием — назад.

Солдаты должны выпускать гранату из руки так, чтобы

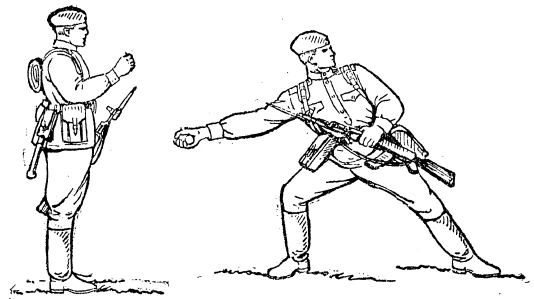

Рис. 107. Оборудование городка для отработки правильной траектории полета ручной гранаты

327

она летела первоначально под углом примерно  $45^\circ$ . С этой целью в 4—5 м от рубежа броска гранаты командир приказывает натянуть шнур на высоте 4—5 м (рис. 107), а во время тренировки требует, чтобы обучаемые метали гранату выше шнура. Это позволит отработать правильную траекторию и необходимую дальность броска.

Отработав отдельные элементы приема гранатометания, командир отделения повторяет прием в целом. Приказав всем солдатам подготовиться к метанию, командир называет фамилию очередного солдата и подает ему команды: «Подготовить гранату» и «Гранатой — ОГОНЬ». Наблюдая за действиями обучаемого, сержант выявляет допущенные им ошибки, при необходимости лично показывает технику броска и приказывает обучаемому повторить показанный прием. Таким же порядком проходит обучение каждого солдата до тех пор, пока он научится выполнять прием правильно. Если обучаемый ошибок не допускает, ему можно разрешить тренироваться самостоятельно.

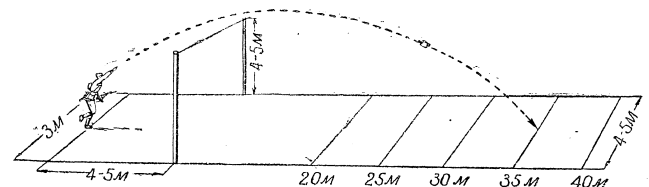
Когда все солдаты усвоят технику броска гранаты на дальность, командир обучает их гранатометанию на меткость, сначала на небольшое расстояние. Так, например, на удалении 20 м сержант приказывает одному из солдат нарисовать три круга радиусами 1, 2 и 3 м, а в центре кругов поставить бегущую фигуру или флажок. Очередной обучаемый в 10 м от рубежа броска гранаты получает гранату, подготавливает ее и убирает в сумку. Выдвинувшись на рубеж броска гранаты, по команде сержанта «Гранатой — ОГОНЬ» обучаемый, вынув гранату из сумки, выдергивает предохранительную чеку и бросает гранату в цель. Командир наблюдает за действиями солдата и указывает обнаруженные недостатки. Таким же порядком производится метание еще двух гранат. Затем сержант дает оценку результатов гранатометания. Гранатометание оценивается: если солдат попал тремя гранатами в круг радиусом 1 м — «отлично», 2 м — «хорошо», 3 м — «удовлетворительно».

По мере приобретения обучаемыми навыка расстояние постепенно увеличивается до 35 м и более в зависимости от индивидуальных способностей каждого солдата.

Отработав приемы гранатометания на дальность и меткость из положения стоя на открытой местности, командир обучает солдат гранатометанию из-за укрытий из различных положений (рис. 108). Методика обучения при этом остается прежней.



Рис. 108. Гранатометание из-за укрытий в положении с колена

Рис. 109. Обучение гранатометанию на ходу

Технике метания гранат на дальность и меткость в движении сержант обучает по элементам. Вначале он отрабатывает с солдатами вынос руки с гранатой вперед и вниз на первом шаге (под левую ногу); затем на втором шаге (под правую ногу) отрабатывается движение руки с гранатой по дуге вниз назад с одновременным поворотом корпуса вправо и, наконец, на третьем шаге — бросок гранаты (рис. 109). Все эти действия сначала выполняются по разделениям и в медленном темпе. Когда солдаты начнут правильно выполнять элементы приема, сержант обучает их выполнению приема в целом. Командир следит за тем, чтобы солдаты во время броска не замедляли движения.

Обучение молодых солдат приемам метания гранат из различных положений нельзя ограничивать занятиями по огневой подготовке. Тренировку в гранатометании необходимо практиковать на занятиях по тактической и физической подготовке.

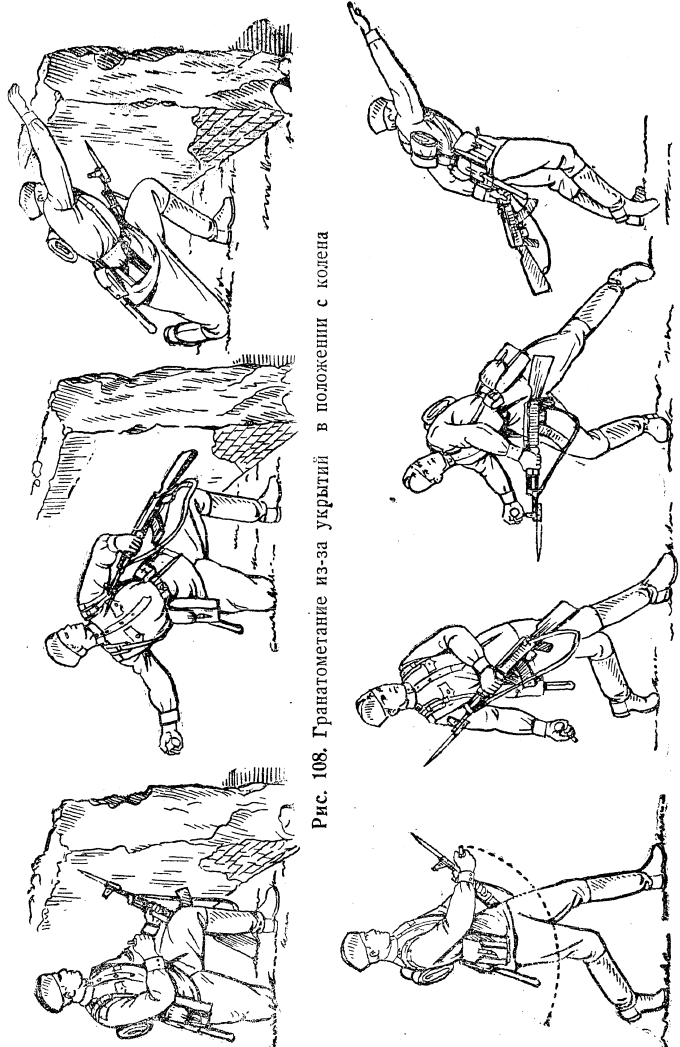
## ОБУЧЕНИЕ НАБЛЮДЕНИЮ ЗА ПОЛЕМ БОЯ И ОПРЕДЕЛЕНИЮ РАССТОЯНИЙ

### ОБУЧЕНИЕ НАБЛЮДЕНИЮ ЗА ПОЛЕМ БОЯ

#### Выявление у обучаемых природной наблюдательности и выработка у них навыков в наблюдении за полем боя

Каждый солдат должен уметь вести наблюдение за противником, быстро отыскивать цели и определять расстояния до них.

Сержант с первых же дней обучения должен выявить природную наблюдательность и зрительную память у своих подчиненных, а затем организовать обучение таким образом, чтобы выработать у солдат навыки в наблюдении за полем боя с учетом их индивидуальных особенностей. С этой целью, например, командир отделения заблаговременно выбирает маршрут движения, имеющий возможно больше разнообразных местных предметов: полевые дороги, мосты, участок железной дороги, отдельные дома, деревья, кусты, высоты с характерными ориентирами и т. д. Выбранный маршрут сержант предварительно изучает сам, запоминая не только предметы, но и их признаки (очертание, цвет, количество и т. д.). Если местных предметов

очень много, то командир может сделать для себя некоторые записи.

Перед выходом на полевое занятие, связанное с движением по избранному маршруту, сержант ставит солдатам задачу — внимательно наблюдать и запоминать по пути движения местные предметы и их характерные особенности. В районе занятия командир отделения приказывает солдатам поочередно доложить ему обо всем, что каждый из них заметил. Опробовав всех или нескольких обучаемых, командир делает краткий разбор, дополняя доклады солдат своими личными наблюдениями и записями из предварительно составленной «памятки». Решение подобных задач позволит командиру выявить солдат, обладающих хорошей наблюдательностью и зрительной памятью, которых в дальнейшем, при обучении солдат наблюдению, он может назначать своими помощниками. Солдат, у которых наблюдательность развита слабо, следует брать на учет и на последующих занятиях уделять им больше внимания. В дальнейшем командир может усложнить задачу, приказав солдатам не просто запомнить все, что попадает в поле зрения, а охарактеризовать объекты, представляющие интерес с военной точки зрения, например: качество грунта и ширина проезжей части дороги; длина, ширина и грузоподъемность моста; ширина реки и характер ее берегов и т. д.

Систематически развивая у солдат навыки в наблюдении, сержант должен научить их хорошо ориентироваться на местности, уметь тактически грамотно ее оценивать и запоминать местные предметы. С этой целью сержант может решать с солдатами задачи по быстрому запоминанию местных предметов и деталей рельефа в секторе наблюдения. Например, построив отделение, командир указывает солдатам полосу местности, на которой имеются различные местные предметы, и приказывает изучить ее в течение 3—5 минут. Затем, повернув отделение кругом, приказывает одному из солдат доложить, что он заметил в указанной полосе. При недостаточном полном ответе сержант может опросить еще нескольких солдат. Затем он поворачивает отделение вновь в направлении полосы наблюдения и подробно оценивает результаты произведенной работы.

Решение подобных задач командир отделения может проводить на нескольких занятиях. При этом по мере приобретения обучаемыми навыков сержант сокращает время на изучение заданного участка местности до 2—3 минут,





Рис. 110. Участок местности, подготовленный для совершенствования навыков солдат в наблюдении

а также выбирает участки местности с большим количеством местных предметов.

С целью выработки у солдат наблюдательности можно, помимо решения коротких задач-летучек, проводить и специальные занятия, рассчитанные на 25—30 минут работы самих обучаемых. При этом следует иметь в виду, что

подобные занятия необходимо заблаговременно готовить. Для занятия командир сначала выбирает небольшой участок местности (40—100 м шириной и 200—300 м глубиной), на котором имеются кочки, кусты, пни и другие местные предметы (рис. 110). Кроме того, местность должна позволять показчику скрытно перемещаться в нужном направлении. Накануне занятия командир выходит на избранный участок местности с солдатом, назначенным показчиком, и указывает ему: где, какие действия и по какому сигналу он должен обозначить в ходе занятия. Необходимо заметить, что командир не должен ограничиваться лишь рассказом и показом солдату его действий. Расположив показчика в 5—10 м от себя, сержант подает сигналы, а солдат выполняет все действия, которые ему предстоит выполнять на занятии. Убедившись, что солдат понял свою задачу, командир высылает его на действительное расстояние и вновь последовательно подает все сигналы, а показчик продельвает все перемещения и действия (за исключением стрельбы холостыми патронами, если она предусмотрена).

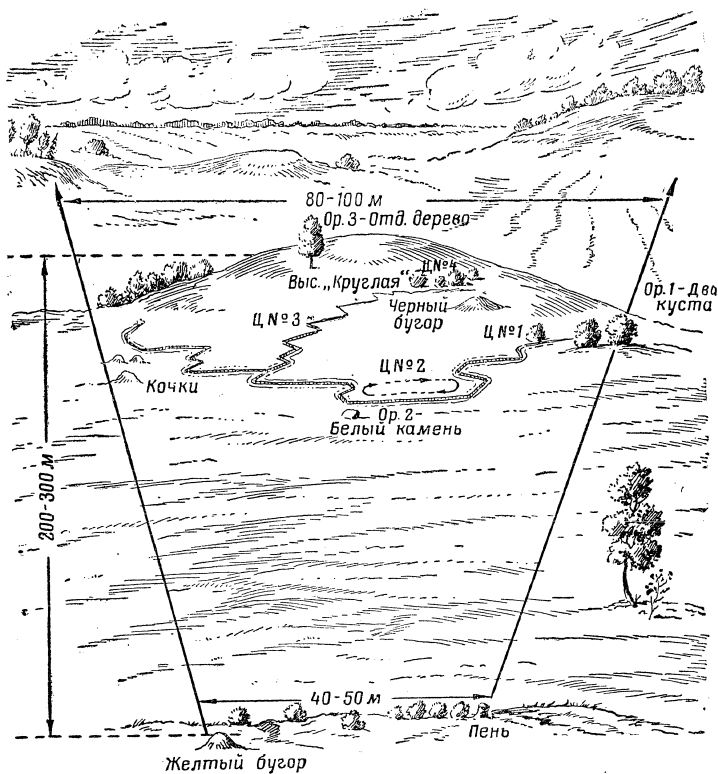
Для управления одним или несколькими показчиками командир может составить следующую таблицу:

№ цели	Характер действий показчика	Место действий и путь перемещения	Сигнал вызова	Что необходимо иметь показчику для обозначения цели
—	Внимание! Приготовиться к действиям	—	□ ▨	—
1	Постановка искусственного куста	У ориентира 1	▨	Искусственно изготовленный куст из ветвей
—	Поднять цель № 1 выше	—	▨ ▨	—

## Продолжение

№ цели	Характер действий показчика	Место действий и путь перемещения	Сигнал вызова	Что необходимо иметь показчику для обозначения цели
-	Опустить цель № 1 ниже	-		-
-	Переместить цель № 1 вправо	-		-
-	Переместить цель № 1 влево	-		-
-	Прекратить показ цели № 1. Перейти на другое место для показа цели № 2	Скрытое передвижение по первой траншее к ориентирам 1 и 2		-
2	Движение солдата по траншее	Движение по первой траншее на участке 20—30 м между ориентирами 1 и 2		Автомат с ножевым штыком
-	Поднять цель № 2 выше	-		-
-	Опустить цель № 2 ниже	-		-
-	Переместить цель № 2 вправо	-		-

## Продолжение

№ цели	Характер действий показчика	Место действий и путь перемещения	Сигнал вызова	Что необходимо иметь показчику для обозначения цели
-	Переместить цель № 2 влево	-		-
-	Прекратить показ цели № 2. Перейти на другое место для показа цели № 3	Перемещение по ходу сообщения к ориентире 3		-
3	Появление наблюдателя (головы)	У изгиба хода сообщения		Летом голова маскируется травой, а зимой — белой материей
-	Подняться выше	-		-
-	Опуститься ниже	-		-
-	Прекратить показ цели № 3. Перейти на другое место для показа цели № 4	Перемещение по ходу сообщения		-

## Продолжение

№ цели	Характер действий показчика	Место действий и путь перемещения	Сигнал вызова	Что необходимо иметь показчику для обозначения цели
4	Окопные работы	У черного бугра		Малая саперная лопата
—	Прекратить показ цели № 4. Повторить все действия в прежней последовательности	Перемещение от цели № 1 до цели № 4 по прежнему пути		Искусственный куст, автомат с ножевым штыком и малая саперная лопата
—	Конец занятия. Сбор	—		—

Примечание. Для подачи сигналов обычно применяются флаги размером 30×50 см, которые позволяют управлять показчиками на расстояниях до 800 м (при наличии у показчиков биноклей — на расстояниях до 1200—1500 м). Летом применяются красный и белый флаги, а зимой — красный и синий.

Во время инструктажа командир добивается, чтобы все действия показчика при обозначении целей хорошо были видны с рубежа наблюдения (позиции отделения), а перемещения производились скрытно. В районе показа каждой цели показчик оборудует для себя такое укрытие, которое позволит ему наблюдать незаметно для обучаемых за сигналами командира.

Увидев сигнал, показчик должен обозначать действия цели.

Так, например, цель № 1 (искусственный куст) показчик должен выставлять медленно (в течение 1—2 минут), не делая при этом резких движений. Если на избранном

для занятия участке не будет кустарника, то искусственный куст можно заменить другими предметами, которые имеются на данном участке местности, — искусственным пнем, кочкой и т. п.

При обозначении цели № 2 показчик должен двигаться по траншее ровным шагом, не делая резких движений, с таким расчетом, чтобы над бруствером был виден только штык оружия. Движение по траншее показчик должен повторить три — четыре раза на участке 20—30 м. Если траншея не позволяет двигаться в полный рост, то можно передвигаться на полукотуреньках. В этом случае ножевой штык целесообразнее отделить от оружия и показывать его над бруствером в поднятой кверху руке. Можно эту цель заменить появляющимся из траншеи перископом. В этом случае показ перископа производится медленно (аналогично цели № 1).

При обозначении цели № 3 показчик маскирует головной убор (летом травой, зимой белой материей). Затем поднимается медленно, в течение 20—30 секунд, так, чтобы над бруствером была видна только голова, наблюдает, удерживая голову неподвижно, в течение 1—2 минут, а затем так же медленно скрывается. Переместившись по ходу сообщения от прежнего места показа на 10—15 м, показчик вновь появляется таким же порядком. Такой показ он повторяет в двух — трех местах.

Цель № 4 показчик обозначает выбрасыванием из траншеи земли. При этом землю необходимо подбрасывать над бруствером на 20—25 см. Если занятие проводится зимой, то выбрасывается снег.

Командир наблюдает за действиями показчика обязательно из положения, в котором будут находиться солдаты во время занятия, и с того места, где будет расположена позиция отделения.

Если командир обнаружит, что действия показчика не видны, он подает ему сигнал «Поднять цель выше» или переместиться по фронту вправо или влево. В том случае, когда показчик демаскирует цель, поднимая ее слишком высоко, командир подает сигнал «Опустить цель ниже».

В день занятия командир по прибытии на подготовленный для занятия участок местности располагает подразделение фронтом в сторону, противоположную участку, на котором будет производиться показ целей, и высылает показчика.

Пока командир объявляет тему и цель занятия, прове-

ряет знания солдат по изученным ранее вопросам, показчик скрытно располагается для показа целей.

Затем командир поворачивает солдат кругом, располагает их в положении лежа на удалении 2—3 м друг от друга и ставит задачу на наблюдение.

Например (см. рис. 110): «Ориентиры: 1 — два куста; 2 — белый камень; 3 — отдельное дерево. Противник обороняется на южных скатах высоты «Круглая». Его первая траншея проходит на рубеже двух кустов (ориентир 1), белого камня (ориентир 2) и кочек.

Место для наблюдения на позиции нашего отделения: справа — пень; слева — желтый бугор.

Сектор наблюдения: справа — ориентир 1; слева — кочки. Все вы — в роли наблюдателя. Наблюдать в указанном секторе и о всем замеченном докладывать мне голо-сом».

После того как солдаты в течение 3—5 минут изучат местность, командир подает показчику сигнал для начала действий. Как только показчик выставит цель № 1 (искусственный куст), командир сразу же подает ему сигнал для перемещения в район цели № 2, а после показа цели № 2 перемещает показчика по ходу сообщения в район цели № 3 и т. д.

Задача командира заключается в том, чтобы руководить действиями показчика и наблюдать за тем, чтобы каждый солдат отыскивал цели самостоятельно. Поэтому он и размещает обучаемых на удалении 2—3 м друг от друга, а в ходе занятия не допускает, чтобы они переговаривались. Сигналы показчику командир подает так, чтобы они не были видны солдатам.

После показа каждой цели командир приказывает солдатам поочередно доложить, где и что каждый из них обнаружил. При этом он требует, чтобы солдат не только доложил, где и что он обнаружил, но и сделал вывод, какая это была цель.

В заключение командир производит разбор занятия, подводит итоги и указывает каждому солдату, на что ему необходимо обратить внимание на последующих занятиях.

Кроме решения коротких задач-летучек и проведения специально организованных занятий, наблюдательность и зрительная память солдат могут совершенствоваться путем их самостоятельной тренировки. С этой целью можно рекомендовать солдатам при индивидуальном следовании куда-либо примечать все местные предметы, встречающие-

ся на пути. Пройдя весь путь или часть его, надо мысленно перечислить все наиболее характерные местные предметы, а при возвращении проверить, что осталось незамеченным. Такие тренировки можно проводить и вдвоем: один солдат наблюдает вправо от маршрута, другой — влево. В конечной точке маршрута они докладывают друг другу о всем замеченном, а на обратном пути взаимно контролируют полноту и точность докладов. При длительной тренировке внимательное отношение к окружающим предметам становится привычкой, и солдат начинает реагировать на малейшие изменения обстановки.

#### Обучение приемам выбора и оборудования места для наблюдения

Важным вопросом в подготовке солдат является обучение их правильному выбору места для наблюдения.

Урок по обучению солдат выбору и оборудованию места для наблюдения сержант может организовать и провести, например, следующим образом.

На избранном для занятия участке местности (рис. 111) сержант располагает отделение в укрытии так, чтобы этот участок находился позади солдат. В рассматриваемом нами примере отделение можно остановить на южных скатах высоты «Малая» фронтом на юг.

Затем командир высылает солдата-наблюдателя в направлении «Высоты с кустарником» в 400 м от высоты «Малая», откуда просматривается местность в сторону высоты «Малая». Для этого он назначает одного из наиболее успевающих солдат с перископом, флажком или трещоткой, которому ставится задача — наблюдать за выдвижением солдат на рубеж высоты «Малая» и, как только будет обнаружено передвижение какого-либо солдата, подавать установленный сигнал. Во время оборудования солдатами мест для наблюдения на рубеже высоты «Малая» солдат-наблюдатель должен внимательно наблюдать за этим рубежом и запомнить, в какой точке местности и какие действия он обнаружил.

Пока солдат-наблюдатель выдвигается в указанный район, командир отделения может решить с солдатами короткую задачу-летучку, например, по запоминанию местных предметов.

Когда высланный солдат-наблюдатель расположится и



Рис. 111. Участок местности, подготовленный для отработки вопросов выбора места для наблюдения

замаскируется на «Высоте с кустарником», сержант объявляет, что цель сегодняшнего занятия — научиться скрытно выдвигаться на избранное для наблюдения место и оборудовать его.

Далее командир поворачивает отделение кругом и объявляет, например: «Ориентиры: 1 — правый угол отдельного дома; 2 — мост; 3 — стог сена; 4 — левый куст на высоте. Противник обороняется на «Высоте с кустарником», его передний край проходит на рубеже (указывает на местности).

Выбрать каждому место для наблюдения на высоте «Малая» на рубеже: справа — желтый бугор, слева — обрыв.

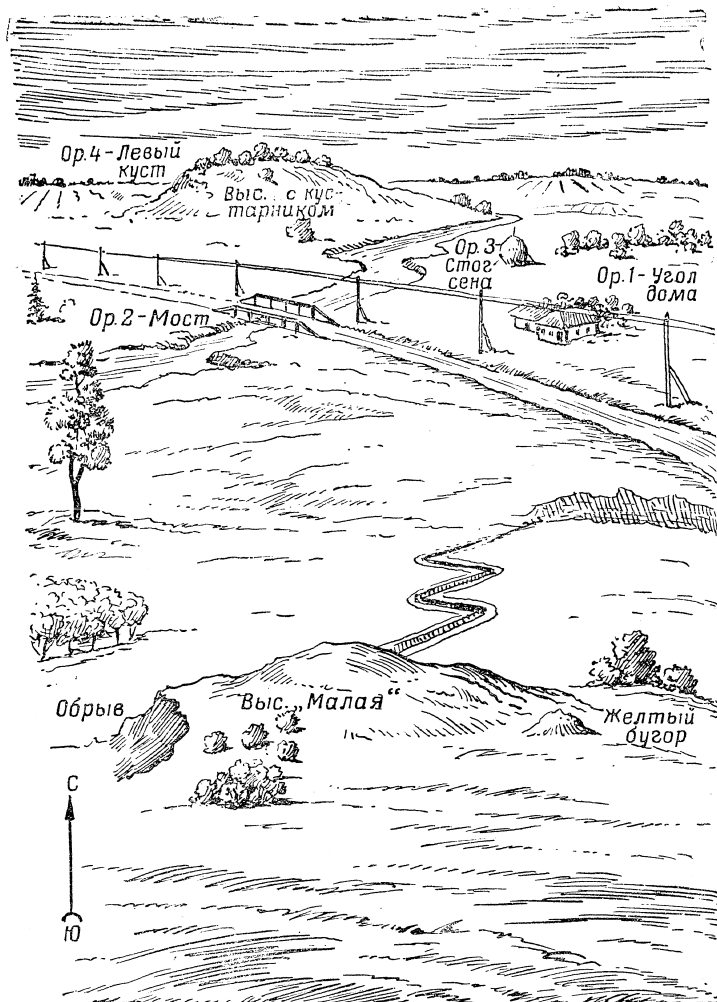
Сектор наблюдения: справа — ориентир 1, слева — ориентир 4.

Задача: отсюда наметить место для наблюдения и путь к нему; скрытно выдвинуться на избранное место, оборудовать его и замаскировать. В дальнейшем вести наблюдение в указанном секторе. Особое внимание обратить на «Высоту с кустарником» и овраг с ручьем, что восточнее этой высоты.

О всем замеченном докладывать мне голосом».

Затем сержант объявляет: «Сейчас каждый из вас по очереди по моей команде должен выдвинуться на избранное им место для наблюдения так, чтобы не быть замеченным «противником», и оборудовать его для ведения наблюдения в указанном секторе». По команде сержанта «Рядовой Павлов, на рубеж двух кустов — вперед» солдат выдвигается на высоту «Малая» любым способом, какой он считает выгодным. Если солдат-наблюдатель во время движения назначенного солдата подает сигнал, то командир отделения возвращает выдвигающегося солдата на исходное положение и приказывает повторить выдвигание. Солдат повторяет выдвигание по этому же или другому пути до тех пор, пока не сумеет выдвинуться скрытно. В таком же порядке выдвигается другой солдат и т. д. Это занятие может быть проведено и так: если назначенный к выдвиганию солдат выполняет выдвигание неудовлетворительно и был замечен солдатом-наблюдателем, сержант, указав на ошибки солдата, может либо приказывать вновь повторить это выдвигание, либо оставить его на месте и приказать наблюдать за выдвиганием других солдат, либо показать лично, как надо выдвигаться на избранное место для наблюдения. Во время выдвигания последнего солдата на

высоту «Малая» вместе с ним также скрытно выдвигается и сержант.

При оборудовании мест для наблюдения сержант следит, чтобы солдаты соблюдали правила маскировки и вели наблюдение за «противником». Когда все солдаты закончат оборудование и маскировку мест для наблюдения, сержант идет к мосту через ручей (что в 150 м впереди) и одновременно вызывает к себе солдата-наблюдателя. От моста командир отделения проверяет, насколько удачно каждый солдат выбрал место для наблюдения, правильно ли его оборудовал и замаскировал. Здесь же сержант опрашивает солдата-наблюдателя, где и какие действия он обнаружил.

Далее командир выбирает из всех мест, подготовленных солдатами, два места для наблюдения, одно — лучшее, другое — худшее, и приказывает солдатам, оборудовавшим эти два места для наблюдения, остаться на них в замаскированном положении, а остальным прибыть к нему в район моста. Построив солдат в районе моста, сержант приказывает солдату-наблюдателю доложить, где и какие действия им были обнаружены, и в соответствии с этим указывает солдатам на недостатки в их работе. Затем сержант приказывает каждому солдату найти оборудованное им место для наблюдения и оценить его с точки зрения качества оборудования и маскировки.

После этого командир отделения приказывает солдатам найти два места для наблюдения, на которых были оставлены солдаты, и также оценить качество оборудования и маскировки обоих.

Далее сержант ведет отделение на южные скаты высоты «Малая» и здесь производит разбор занятия.

#### Обучение приемам осмотра местности, целеотыскания и целеуказания

Рассмотрим методику проведения некоторых занятий по наблюдению за полем боя, отысканию и указанию целей.

На выбранном участке местности командир показывает, как нужно осматривать местность в секторе наблюдения. При этом он кратко поясняет: «Вначале наблюдатель бегом осматривает всю местность в указанном ему секторе. Затем ведет наблюдение, медленно перенося взгляд справа налево, задерживаясь на подозрительных местах. Дойдя до левой границы сектора и осмотрев прилегающую часть

местности за его пределами, наблюдатель переносит взгляд дальше вперед и затем производит осмотр уже слева направо и т. д.» (рис. 112).

По окончании показа сержант поворачивает отделение кругом, а проинструктированный показчик бегом занимает заблаговременно подготовленное место. Затем сержант по-



Рис. 112. Правила осмотра местности в секторе наблюдения

ворачивает отделение кругом, приказывает солдатам лечь в направлении «противника» и ставит задачу на наблюдение. Для самостоятельного изучения местности в заданном секторе он дает им 2—3 минуты. По истечении указанного времени командир отделения условными сигналами управляет действиями высланного показчика, который появляется в двух — трех местах. Во время показа цели солдаты запоминают, где и что ими обнаружено.

Затем сержант требует от двух — трех солдат докладов о всем замеченном. Заслушав доклады, сержант указывает на недостатки в наблюдении проверенных им солдат и подает сигнал показчику для повторения действий, но уже в других заранее подготовленных местах, после чего требует докладов от других солдат и т. д.

Убедившись, что солдаты хорошо отыскивают цели по демаскирующим признакам и кратко и понятно доклады-

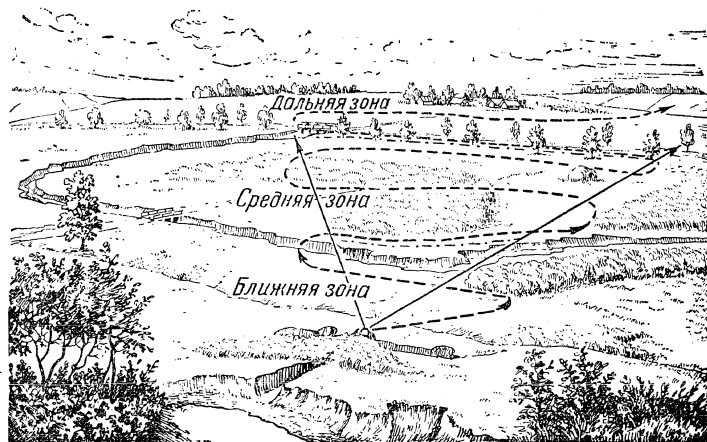
вают о замеченном, сержант на последующих занятиях обучает их приемам целеуказания. Обучение сержант может начинать с самого простого способа — путем наводки в цель оружия, установленного на станке, или прибора в виде визира. Для этого он сначала сигналом вызывает цель и показывает солдатам, как нужно устанавливать визир при целеуказании. Затем, приказав солдатам лечь в направлении цели, командир подает сигнал для показа новой цели. Солдаты, ведя наблюдение изученным способом в назначенном секторе и обнаружив цель, наводят в нее оружие, укрепленное на прицельных станках, или устанавливают визиры в направлении цели. Командир проверяет правильность целеуказания, исправляет допущенные ошибки, а солдат, отлично справившихся с решением поставленной задачи, ставит другим в пример.

Далее сержант кратко объясняет, что, кроме целеуказания путем наводки оружия или прибора в цель, существует способ целеуказания по ориентирам. При целеуказании по ориентирам вначале указывается, вблизи какого ориентира находится цель, затем указывается величина угла между целью и ориентиром в тысячных, потом — дальше или ближе ориентира и на сколько метров находится цель и, наконец, ее характер. Например: «Ориентир 1, влево 60, ближе 150 — наблюдатель».

Сержант объясняет: «Для того чтобы перейти к целеуказанию по ориентирам, вы сначала будете учиться измерять горизонтальные углы в тысячных при помощи подручных предметов (учебного патрона, спичечной коробки, карандаша, линейки) и пальцев рук».

При этом вы должны иметь в виду, что руку с предметом необходимо держать на удалении 50 см от глаза».

Сержант указывает, что в этом случае углы, которые закрываются подручными предметами, будут следующими (в тысячных):

1 мм на линейке . . . . .	0-02
длина 7,62-мм учебного патрона обр. 1943 г. . . . .	1-10
гильза 7,62-мм учебного патрона обр. 1943 г.: . . . . .	
длина . . . . .	0-78
толщина корпуса . . . . .	0-20
толщина дульца . . . . .	0-16
толщина пули калибра 7,62 мм . . . . .	0-15
спичечная коробка: . . . . .	
длина . . . . .	0-90
ширина . . . . .	0-60
высота . . . . .	0-30

карандаш граненый . . . . .	0-10
карандаш круглый . . . . .	0-12
пальцы рук:	
большой . . . . .	0-40
указательный, средний, безымянный . . . . .	0-30

Навык в вытягивании руки на 50 см от глаза обучаемые могут приобрести следующим образом. Каждый солдат имеет нитку длиной 50 см с узелком на одном конце и петлей на другом. Конец нитки с узелком он захватывает зубами, другой конец надевает петлей на большой палец. Вытянув руку, солдат запоминает ее положение (рис. 113).



Рис. 113. Обучение вытягиванию руки на 50 см от глаза для измерения угловых величин местных предметов

Затем сержант указывает обучаемым два местных предмета, например куст и телеграфный столб, и приказывает измерить угол между ними при помощи учебного патрона.

Допустим, что дульце патрона уложилось в видимом расстоянии между кустом и столбом два раза. Тогда обучаемые при опросе должны ответить, что угол равен 32 тысячным.

При измерении, например, угла между камнем и мостом толщина корпуса гильзы уложилась четыре раза и один раз уложилась толщина пули. Правильно решившие задачу солдаты при опросе, очевидно, ответят, что величина угла составляет 95 тысячных.

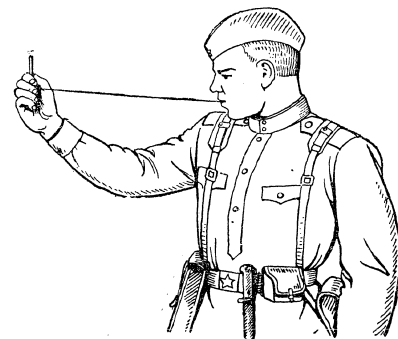
После решения нескольких подобных задач сержант устанавливает визиры в направлении какого-либо местного предмета в секторе наблюдения, располагает солдат группами у визиров и приказывает каждому из них посмотреть, куда направлены визиры. Затем командир сообщает солдатам, какая цель находится в точке, в которую направлены визиры, и приказывает поочередно указать эту цель от ближайшего ориентира. Солдаты докладывают, примерно: «Ориентир 2, вправо 40 — камень, дальше 100 — пулемет».

Приняв доклады у всех солдат, сержант производит разбор. Затем с солдатами решается другая задача и т. д.

После того как солдаты научатся правильно указывать цели по ориентирам, сержант с целью дальнейшего совершенствования их навыков в целеуказании и целеотыскании может применить следующий методический прием. Расположив солдат так, чтобы они не видели его действий, сержант наводит в замаскированную цель (точку на местности) визир или оружие, установленное на прицельном станке, и закрепляет станок. Затем он вызывает к себе одного — двух солдат, приказывает им посмотреть поочередно, куда наведен визир (оружие), сообщает, какая цель там расположена, и сбивает наводку. После этого сержант вызывает к себе все отделение и приказывает одному из двух ранее вызванных солдат указать по ориентирам местоположение цели. Получив целеуказание, каждый солдат самостоятельно устанавливает свой визир в направлении на цель, которую он понял. Сержант проверяет результаты работы и производит краткий разбор.

В последующем сержант обучает молодых солдат наблюдению, целеотысканию и целеуказанию в противогазах.

Вопросы наблюдения за полем боя и целеуказания командир отрабатывает с солдатами также и в условиях ночи.

#### **ОБУЧЕНИЕ ОПРЕДЕЛЕНИЮ РАССТОЯНИЙ**

В стрелковом деле применяется несколько способов определения расстояний: глазомерный, непосредственным промером и по угловым величинам. Основной способ — глазомерный. Он является наиболее доступным, применим в любых условиях боевой обстановки и обеспечивает достаточную точность определения расстояний.

Не следует рассчитывать, что глазомер можно выработать быстро.

Для того чтобы достигнуть успехов в глазомерном определении расстояний, необходимо этим заниматься настойчиво и систематически как на специальных занятиях по этому вопросу, так и на других занятиях (учениях), связанных с выходом в поле.

Методика обучения солдат глазомерному определению расстояний несложна. Она заключается главным образом в практических упражнениях, очень похожих по содержанию одно на другое, но выполняемых в различной обстановке, на различные расстояния и в разное время суток.

Занятия по определению расстояний должны проводиться с постепенным усложнением условий работы. Так, например, сначала у солдат вырабатываются навыки в определении самых коротких расстояний протяженностью от 10 до 50 м, затем расстояния постепенно увеличиваются; сначала занятия проводятся на ровной, открытой местности, затем на пересеченной местности и т. д.

Занятия по определению расстояний должны проводиться в разное время года и суток, в различных условиях погоды и освещения.

Обучение определению расстояний должно проводиться обязательно параллельно с обучением приемам наблюдения, целеотыскания и целеуказания. Целесообразно, чтобы сначала каждый солдат определил и запомнил величину пары своих шагов, с тем чтобы в дальнейшем каждое расстояние, определенное глазомером, он мог для контроля измерять путем промера шагами.

Время, затрачиваемое на глазомерное определение расстояния, должно постепенно сокращаться. В начале обучения солдатам можно давать для определения того или иного расстояния до 1 минуты, затем по мере приобретения навыков время для решения подобной задачи следует сокращать до 5 секунд.

Обучать солдат определению расстояний следует, как правило, из положения лежа. Из положений с колена и стоя можно разрешать определять расстояния лишь в тех случаях, когда условия местности не позволяют решить эту задачу из положения лежа.

В основу всех занятий по определению расстояний должен быть положен индивидуальный подход.

При формировании глазомера необходимо обязательно прибегать к самоконтролю. После того как обучаемый определит то или иное расстояние, сержант указывает ему истинную величину данного расстояния и приказывает запомнить величину такого отрезка местности.

#### **Обучение измерению расстояний непосредственным промером шагами**

Прежде чем приступать к практическим занятиям по глазомерному определению расстояний, сержанту необходимо научить солдат измерять расстояния непосредственным промером. Наиболее доступным средством измерения



расстояний является промер его шагами. Этот способ хотя и имеет ограниченную возможность применения в боевой обстановке, но зато точнее глазомерного в два — три раза, поэтому в последующем каждый солдат, определив расстояние любым способом, может для контроля промерить его шагами.

Сначала сержант должен помочь каждому солдату определить величину его шага и научить переводить шаги в метры. Для обучения сержант точно отмеряет двухсотметровый отрезок на ровной местности и на концах его выставляет флажки. Затем он приказывает обучаемым пройти этот отрезок два — три раза, считая каждый раз, сколько получается пар шагов. Перед началом работы сержант кратко объясняет солдатам, что при промере отрезка они должны идти свободно, без напряжения, обычным походным шагом, выдерживая направление на флажок, установленный на противоположном конце отрезка, а счет пар шагов вести под правую или левую ногу.

Допустим, что при трехкратном измерении двухсотметрового отрезка у солдата получены следующие результаты: 126, 124 и 125 пар шагов. Среднее арифметическое этих чисел будет равно  $126 + 124 + 125 : 3 = 125$  парам шагов. Следовательно, длина одной пары шагов у этого солдата будет равна  $200 : 125 = 1,6$  м.

Остальные солдаты длину одной пары своих шагов определяют аналогично.

После того как длина пары шагов будет известна каждому обучаемому, сержант обучает солдат измерению расстояний до местных предметов путем непосредственного промера. При этом командир объясняет, что перед началом движения необходимо в створе с заданным предметом наметить несколько видимых точек (кусты, столбики, камни) и по ним выдерживать направление движения. Во время движения идти необходимо «мерной» походкой, корпус держать прямо, стремясь, чтобы величина всех шагов была одинаковой.

Для обучения измерению расстояний путем промера шагами обычно намечается исходный пункт, вокруг которого на различном удалении расположены местные предметы. Расстояния до этих предметов заблаговременно измеряются с максимальной точностью. Выйдя с отделением на этот пункт, командир указывает одному из обучаемых какой-либо предмет и приказывает измерить до него расстояние шагами; следующему солдату указывается другой пред-

мет и т. д. При этом каждый обучаемый должен действовать самостоятельно и производить промер как при движении к предмету, так и при возвращении от него. В этом случае расстояние определяется более точно, так как за истинное расстояние берется среднее из двух промеров.

После возвращения всех обучаемых на исходный пункт командир проверяет точность работы каждого из них таким образом, чтобы остальные обучаемые не слышали результатов. Затем обучаемым заменяются направления, и работа повторяется.

Навыки в измерении расстояний шагами приобретаются после нескольких упражнений, поэтому, как только сержант убедится, что все солдаты усвоили технику работы, он переходит к обучению их определению расстояний глазомером.

#### Обучение определению расстояний глазомером

Каждый солдат должен уметь определять расстояния, начиная с самых коротких (протяженностью в 10 м) и кончая предельными дальностями действительного огня стрелкового оружия.

Самые короткие расстояния солдату понадобятся при производстве работ по отрывке окопов и траншей, для того чтобы соразмерить силу броска ручной гранаты в зависимости от удаления цели, наметить место для остановки после перебежки и т. п.

Обучение солдат определению самых коротких расстояний сержант начинает сразу же, параллельно с обучением их наблюдению. При обучении молодых солдат он может решать с ними разнообразные задачи-летучки, имеющие прикладной характер.

Так, например, разложив перед строем на земле или подстилке 10—12 одинаковых по виду, но разных по длине (от 0,7 до 1,3 м) заранее изготовленных палок, сержант приказывает одному из обучаемых показать руками величину метра. Если это вызовет затруднение, то командир кратко объясняет, что человек среднего роста с достаточной точностью может показать величину метра, вытянув левую (правую) руку в сторону и приложив пальцы правой (левой) руки к рукавному шву правого (левого) плеча (рис. 114). Сержант приказывает одному из солдат быстро взять палку, длина которой, по его мнению, равна 1 м, и

проверить указанным выше приемом ее величину. В случае если солдат допустит ошибку, сержант приказывает ему так же быстро взять другую палку, определяя ее длину на глаз. Таким же образом командир проверяет остальных солдат отделения. Ошибку следует считать допустимой, если при определении метровой палки солдат берет палку длиной от 0,95 до 1,05 м.



Рис. 114. Показ отрезка величиной 1 м

Помимо упражнений с палками, командир отделения может решать на местности задачи-летучки иного порядка. Например, с целью прочного запоминания величины интервала между солдатами, расположенными в цепи, сержант приказывает одному из солдат лечь впереди строя отделения на удалении 5—10 м, а второму и третьему быстро расположиться правее и левее первого на интервале 6—8 шагов. В случае обнаружения ошибок сержант указывает недостатки и приказывает повторить действия. Остальных солдат отделения командир обучает аналогично.

Затем сержант указывает всем обучаемым какой-либо местный предмет, например телеграфный столб, вызывает из строя одного солдата и приказывает ему сделать перебежку на 20 м в направлении столба. Как только солдат закончит перебежку, сержант приказывает остальным обучаемым определить на глаз величину отрезка местности, который пробежал солдат, и доложить результаты. После этого каждый обучаемый по команде командира самостоятельно измеряет шагами расстояние до солдата, сделавшего перебежку, и наглядно убеждается в своей ошибке, если она была допущена. Решение подобной задачи-летучки на двадцатиметровый отрезок сержант повторяет до тех

пор, пока он убедится, что все солдаты хорошо запомнили это расстояние.

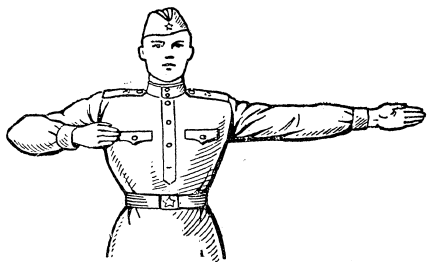
Далее сержант вызывает из строя одного солдата и, выдав ему одну учебную ручную гранату, ставит ему примерно такую задачу-летучку: «Вы атакуете противника, расположенного в траншее (показывает на местности). Исходное положение — здесь. Бросайте гранату с расстояния 35 м. Вперед — БЕГОМ». Как только солдат начнет движение, сержант командует остальным «Бегом — МАРШ» и приказывает наблюдать за действиями солдата, идущего в атаку. Командир останавливает отделение на рубеже, с которого солдат метнет гранату в траншею, приказывает всем на глаз определить расстояние до траншеи и поочередно доложить результат. Проверка правильности производится, как и в предыдущей задаче-летучке. Решение подобной летучки повторяется до тех пор, пока солдаты хорошо усвоят величину тридцатипятиметрового отрезка.

Мы рассмотрели на трех примерах характер задач-летучек и методику их решения. Подобных задач каждый сержант может составить множество и на любое расстояние в пределах от 10 до 50 м.

Рассмотрим методику выработки глазомера на примере стометрового отрезка.

Для проведения занятий по глазомерному определению расстояний сержант выбирает место, вокруг которого местность в любом направлении просматривается не менее чем на 100—150 м. Одно направление подготавливается как основное. В этом направлении при помощи деревянного полевого циркуля, мерного шнура или рулетки отмеряется стометровый отрезок. В конце стометрового отрезка устанавливается на подставке указка размером 20×30 см (рис. 115) с надписью «100 м». В остальных направлениях вокруг места, предназначенного для расположения обучаемых, измеряются отрезки различной протяженности в пределах 70—130 м и в конце каждого отрезка, если нет естественного местного предмета, устанавливается искусственный (см. рис. 115).

Придя с отделением на подготовленный участок местности, сержант показывает солдатам указку и сообщает, что она находится на удалении 100 м. Затем он приказывает обучаемым запомнить этот стометровый отрезок местности. Далее командир указывает на другой предмет, например куст, и приказывает всем сравнить расстояние до него с контрольным стометровым отрезком. На первом уроке при



Рис. 115. Примерная схема оборудования участка местности для выработки глазомера на 100 м

ответе солдат должен докладывать, что расстояние до куста больше, меньше или равно 100 м. В дальнейшем командир указывает обучаемым предметы в порядке их нумерации, дает время на изучение отрезка местности в направлении указанного предмета и затем приказывает поочередно доложить результат. После того как расстояния до всех предметов, выставленных вокруг, будут изучены и сравнены со стометровым отрезком, сержант подводит итоги урока.

Следующий урок сержант может проводить на этом же участке, но расстояния до предметов он изменяет. Так, например, куст с 90 м он перемещает на 120 м, а грудную мишень со 100 м — на 80 м и т. д.

Порядок определения расстояний до каждого предмета на втором уроке может быть таким же, как и на первом, но при докладе сержант требует, чтобы солдат не просто сравнил расстояние до данного предмета со стометровым

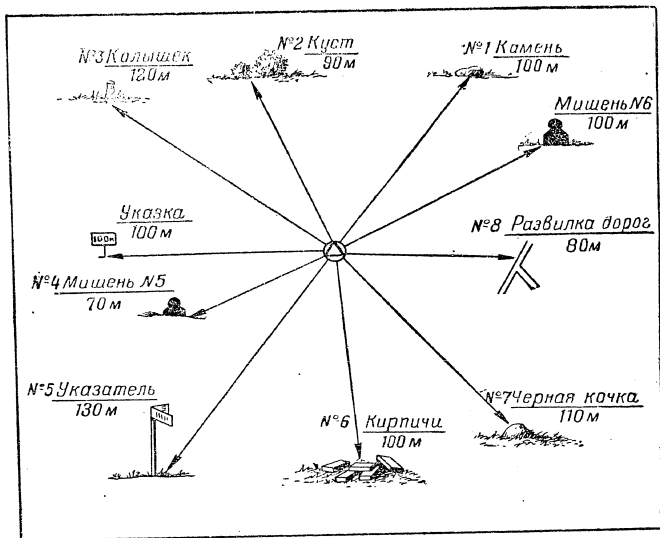
отрезком, а указал конкретно, сколько метров до этого предмета.

Сержант может провести на этом участке и третий урок, но расстояния до предметов он опять изменяет и требует не только правильности, но и быстроты определения каждого расстояния.

После двух — трех уроков солдаты обычно приобретают такие навыки в определении стометрового отрезка и расстояний, отличающихся от него на 20—30 м в большую или меньшую сторону, что могут их уже практически применять. Поэтому командир отделения в дальнейшем может проводить занятия на подготовленном маршруте или использовать время движения на полевое занятие. На избранном для занятия маршруте сержант намечает исходный пункт и от него отмеряет отрезки величиной от 70 до 130 м (рис. 116). В конце каждого отрезка должен быть естественный или искусственный местный предмет. Методика обучения солдат при этом может быть следующей.

Выйдя с обучаемыми на исходный пункт, сержант указывает им первый предмет, расположенный на пути движения, в нашем примере — камень, и приказывает определить глазомерно расстояние до него. Затем, если позволяет время, каждый солдат с целью проверки результата своей работы промеряет расстояние до камня шагами. После этого командир, беря среднее арифметическое из всех промеров, сообщает расстояние до камня.

Далее командир отделения указывает второй предмет, расположенный на пути движения, в нашем примере — мост, и приказывает определить до него расстояние. Дальнейшая работа проводится в таком же порядке, как и при определении расстояния до камня.

В конце маршрута сержант производит разбор.

После одного — двух уроков на подготовленном маршруте навыки солдат в определении стометрового отрезка обычно становятся достаточно прочными.

Для контрольного занятия сержант может на избранном маршруте точно измерить только стометровые отрезки и в конце каждого отрезка сделать пометки, которые могут быть обнаружены только им самим. Прибыв с отделением на исходный пункт, например к отдельному дому, сержант приказывает каждому обучаемому отложить на глаз в направлении моста стометровый отрезок, заметить в конце его какой-нибудь предмет (желтое пятно, трава, бугорок, камень и т. п.), затем пойти и стать у этого пред-



Рис. 116. Маршрут, подготовленный для совершенствования навыков солдат в глазомерном определении 100-метрового отрезка

мета. Для того чтобы солдаты при движении не измеряли расстояние шагами, командир может приказать первую половину отрезка пробежать. После того как все обучаемые станут в замеченных ими точках, сержант становится в точке, заранее отмеченной им при подготовке маршрута. Затем командир собирает отделение и указывает обучаемым на допущенные ими ошибки.

Далее в зависимости от успеха обучаемых и наличия времени занятия по определению стометровых отрезков повторяются.

После того как сержант убедится, что все обучаемые научились откладывать стометровый отрезок с ошибками в пределах 15% от истинного расстояния, он переходит к обучению их определению расстояний на 200, 300 м

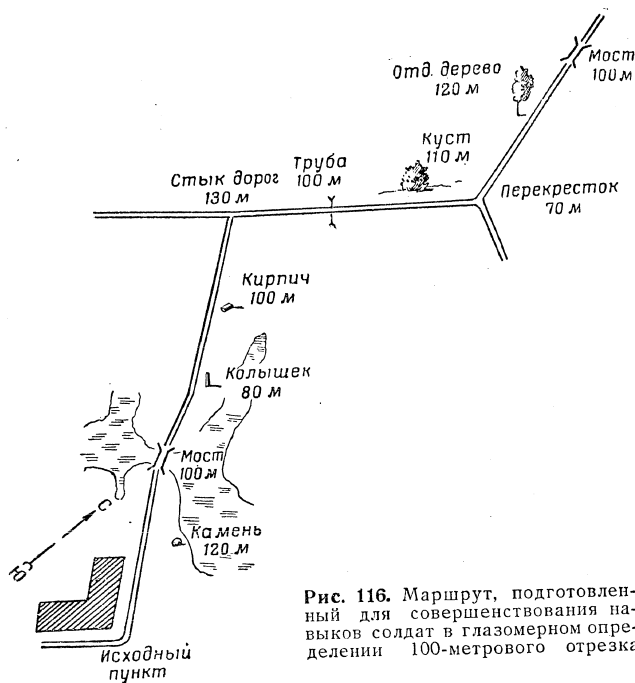
и т. д. Методика формирования навыка в глазомерном определении каждого из этих расстояний аналогична рассмотренной выше.

Для выработки хорошего глазомера плановых занятий по определению расстояний, конечно, недостаточно. Поэтому, как только обучаемые получают некоторые навыки в определении расстояний в 100, 200, 300, 400 м, командир должен использовать всякую возможность для тренировки их в определении расстояний. Например, при движении на занятие командир останавливает подразделение и, указав на пути движения какой-либо предмет, приказывает обучаемым определить до него расстояние глазомерным способом, а затем для контроля промерить это расстояние шагами.

Командир указывает, что, помимо тренировок, проводимых под его руководством, целесообразно каждому солдату самому выработать привычку при всяком передвижении глазомерно определять расстояния до предметов, расположенных впереди, а затем контролировать себя путем промера расстояний шагами. Это не требует выделения специального времени на тренировку и позволит в короткий срок выработать устойчивый глазомер.

#### ОБУЧЕНИЕ НАБЛЮДЕНИЮ ЗА ПОЛЕМ БОЯ И ОПРЕДЕЛЕНИЮ РАССТОЯНИЙ В НОЧНЫХ УСЛОВИЯХ

После того как солдаты усвоят приемы наблюдения за полем боя и определения расстояний в дневных условиях, командир может провести с ними ночное занятие. С этой целью он заблаговременно подготавливает участок местности и проводит на нем инструктаж показчиков, устанавливая порядок работы и сигналы вызова их действий.

Это занятие может быть проведено в том же месте, где проводилось занятие днем, для того, чтобы сравнить вид местности ночью и днем, а также для того, чтобы убедиться, что ночью различные шумы слышны значительно лучше, чем днем.

Перед этим занятием все обучаемые должны быть ознакомлены с тем, какова слышимость и видимость ночью на различных расстояниях.

Так, например, слышны:

- в 100 м — разговор, кашель, зарядание оружия;
- в 200 м — команды, бряцание оружием и снаряжением (котелком, лопатой);

— в 300 м — глухой шум движущейся пехоты в пешем строю по грунтовой дороге, вбивание кольев ручным способом;

— в 400 м — рубка и пила леса.

Прибыв с солдатами засветло на подготовленный участок местности, командир показывает им, как нужно выбирать место для наблюдения ночью. Он обращает их внимание на то, что место для наблюдения ночью необходимо выбирать в лощинах, в затемненных местах, а также вблизи предметов, создающих тени при освещении местности. Это позволит обнаружить противника, проектирующегося на фоне неба, и будет способствовать лучшему наблюдению, поскольку оно будет вестись из темноты на свет.

Затем командир указывает обучаемым, откуда ожидается «противник», и приказывает выбрать каждому место для наблюдения ночью. Как только солдаты займут выбранные ими места, командир проверяет правильность выбранного каждым солдатом места для наблюдения и производит разбор.

С наступлением темноты командир учит солдат различать источники звука. По его сигналу подготовленный показчик производит, например, зарядание оружия, затем рубку дерева и т. д. Командир требует, чтобы солдаты докладывали, какой это источник звука и с какого направления он исходит. Командир объясняет солдатам, что для определения направления на источник звука необходимо, прислушиваясь, поворачивать голову то правым, то левым ухом в сторону, откуда слышится звук; направление, при котором звук будет одинаково хорошо слышен обоими ушами, и будет направлением на источник звука.

В дальнейшем сержант требует от солдат, чтобы они определяли не только направление на источник звука, но и расстояние до него. Для этого по сигналу командира показчик повторяет действия, а командир требует от обучаемых доклада, на каком расстоянии находится источник звука. После этого он сообщает истинное расстояние.

Расстояния до целей на ночных занятиях с молодыми солдатами не должны превышать 200 м.

Занятия по изучению влияния окраски и яркости освещения предметов на правильность определения расстояний до них целесообразнее организовывать в масштабе роты. Для освещения целей могут использоваться автомобильные фары, подключенные к аккумуляторным бата-

реям, электрические лампочки (если занятие проводится в электрифицированном городке) или ракеты. На занятии необходимо показать, что ярко освещенные предметы, а также предметы со светлой окраской кажутся ближе, а слабо освещенные и окрашенные в темный цвет — дальше, чем на самом деле. Мелкие же детали предметов и целей не видны даже при сильном освещении. Особенно плохо различаются ночью неподвижные цели. В связи с этим при осмотре местности наблюдателю необходимо несколько дольше задерживать взгляд на каждом предмете.

Мы рассмотрели только некоторые вопросы методики обучения молодых солдат наблюдению за полем боя и определению расстояний. Каждый командир, проявляя творческий подход к организации каждого занятия, должен обучать солдат применительно к конкретным местным условиям. Важно всегда помнить, что учить солдат определению расстояний необходимо в сочетании с наблюдением за полем боя, целеотысканием и целеуказанием.

★

## ГЛАВА ПЯТАЯ

### СТРОВАЯ ПОДГОТОВКА

#### ОБЩИЕ ПОЛОЖЕНИЯ

**Значение строевой подготовки.** Строевая подготовка является одним из ведущих предметов обучения и воспитания личного состава подразделений. В системе обучения молодого солдата она занимает исключительно важное место. С первых дней военной службы солдат изучает различные строевые приемы без оружия и с оружием, приобретает навыки, необходимые для действий в строю.

Строевая подготовка прививает военнослужащим аккуратность, подтянутость, красоту движений и вырабатывает выносливость, строевую выправку, стройность и образцовый воинский вид. Она способствует укреплению воинской дисциплины, развивает привычку действовать строго по уставу, чувствовать личную ответственность за точное выполнение команд, приказов и распоряжений командира.

Известно, что для военнослужащего, который всегда опрятно и по форме одет, подтянут, легко и четко выполняет строевые приемы, правильно отдает рапорт, воинскую честь, нормы воинского поведения становятся привычными и необходимыми, входят, как говорят, в плоть и кровь. Такой воин, где бы он ни был, всегда будет действовать по уставу.

Хорошая строевая выправка, четкость в действиях солдата свидетельствуют о его высокой сознательности, глубокой убежденности в важности службы воина и являются одним из показателей его воинской культуры, дисциплинированности и способности переносить трудности повседневной армейской жизни. Вот почему строевое обучение

тесно связано с воспитанием у молодых солдат чувства сознания своего воинского долга, гордости за принадлежность к славной Советской Армии — армии социалистического государства. Если воин глубоко поймет значение службы в рядах Советской Армии, то для него вопросы строевого обучения получат глубокий смысл. Он будет всеми силами стремиться к тому, чтобы его действия и внешний облик были достойны славы и могущества Вооруженных Сил нашей Родины.

**Основы методики строевой подготовки.** Все командиры постоянно уделяют неослабное внимание строевой выучке военнослужащих. В основу строевого обучения положена одиночная строевая подготовка, а личный образцовый показ строевых приемов, правильное и четкое их выполнение, сочетаемые с систематической тренировкой, являются основой методики всей строевой подготовки.

Строевая подготовка проводится методом практических занятий. На этих занятиях изучаются новые строевые приемы и совершенствуется выполнение ранее изученных.

Важно, чтобы с первых дней учебы молодые солдаты поняли, что одиночная строевая подготовка является главным во всем строевом обучении. В успехе обучения большую роль играет личный пример командира отделения.

Показывая строевой прием, командир должен сделать это образцово, а в дальнейшем, обучая солдат, настойчиво добиваться от них точного выполнения. Показывать прием надо четко, а объяснять — ясно и кратко. В процессе тренировки показ, как правило, должен неоднократно повторяться.

Строевые приемы должны разучиваться вначале по подразделениям; после разучивания их по подразделениям проводится разучивание приемов в целом и тренировка до четкого и правильного их выполнения.

Исходя из этого, рекомендуется, чтобы командир отделения при проведении занятий по строевой подготовке с молодыми солдатами соблюдал такую методическую последовательность урока:

- кратко повторить ранее изученные строевые приемы (действия);
- назвать новый строевой прием или действие и показать команду, по которой он выполняется;
- образцово показать выполнение нового приема или действия в целом, затем по подразделениям с одновременным кратким объяснением правил и порядка их выполнения;

— научить солдат технике выполнения приема (действия) сначала по разделениям, затем в целом, добиваясь правильного его выполнения;

— тренировать солдат в правильном и четком выполнении приема (действия);

— подвести итоги занятия.

Разберем каждый методический элемент урока в отдельности.

**Кратко повторить ранее изученные строевые приемы (действия).** Это делается с целью закрепления и совершенствования навыков в выполнении ранее изученных строевых приемов или действий.

Например, ранее на строевых занятиях были изучены строевая стойка и повороты на месте. Командир отделения знает, что солдаты недостаточно четко усвоили поворот кругом. Поэтому, прежде чем начать изучать новый строевой прием, командир отделения вначале повторит с солдатами повороты на месте, при этом больше времени уделит повороту кругом.

**Назвать новый строевой прием или действие и подать команду, по которой он выполняется.** Командир отделения, находясь перед серединой строя, говорит (примерно): «Сегодня на занятиях будем изучать строевой прием — движение строевым шагом. Движение строевым шагом начинается по команде «Строевым шагом — МАРШ». Объясняя это, командир отделения не требует от солдат выполнения приема, он только подает уставную команду, по которой начинается выполнение строевого приема, в данном случае движение строевым шагом.

**Образцово показать выполнение нового приема или действия в целом, затем по разделениям с одновременным кратким объяснением правил и порядка их выполнения.** После подачи команды для движения строевым шагом командир отделения подает команду «Отделение — ВОЛНУ» и говорит: «Смотрите, показываю, как производится движение строевым шагом» — и проходит строевым шагом перед фронтом отделения в одну и в другую сторону.

Затем командир отделения показывает прием по разделениям, давая примерно следующее краткое объяснение: «По предварительной команде «Строевым шагом» необходимо подать корпус несколько вперед и перенести тяжесть его больше на правую ногу, сохраняя устойчивость». (Одновременно производится показ.) «По исполнительной

команде «МАРШ», — продолжает командир, — начать движение с левой ноги полным шагом. При этом ногу с отягнутым вперед носком выносить на высоту 15—20 см от земли и ставить ее твердо на всю ступню, в то же время отделяя от земли другую ногу. Руками, начиная от плеча, производить движение около тела: вперед — сгибая их в локтях так, чтобы кисти поднимались выше пряжки пояса на ширину ладони и на расстоянии ладони от тела; назад — до отказа в плечевом суставе. Пальцы рук полусогнуты. Голову и корпус держать прямо, смотреть перед собой». Продолжая пояснение, командир говорит, что строевой шаг применяется при прохождении подразделений торжественным маршем; при отдании ими чести в движении; при подходе военнослужащего к начальнику и при отходе от него; при выходе из строя и возвращении в строй, а также на строевых занятиях. Скорость движения строевым шагом — 110—120 шагов в минуту. Размер шага 70—80 см.

Показ приема по разделениям при необходимости повторяется неоднократно.

**Научить солдат технике выполнения приема (действия) сначала по разделениям, затем в целом, добиваясь правильного его выполнения.** Индивидуальное обучение солдат технике выполнения строевого приема производится в составе отделения. Порядок изучения того или иного приема будет зависеть от его содержания. Отделение может быть построено в одну шеренгу или в колонну. При этом шеренга может быть разомкнута, а в колонне увеличены дистанции.

Индивидуальное обучение солдат проводится в строю отделения, кроме того, командир может поочередно вызывать солдат из строя на 1—2 шага вперед (при шереножном построении) или в сторону (при построении в колонну). При всех случаях командир обучает одного или двух солдат, а все остальные, находясь в строю, выполняют прием по команде командира, для чего командир перед началом обучения говорит, например: «Командую рядовому Иващенко, команду выполнять всем».

**Тренировать солдат в правильном и четком выполнении приема (действия).** Тренировка солдат в правильном и четком выполнении строевого приема проводится индивидуально и в составе отделения. Все солдаты находятся в строю отделения, команду командир подает одному или группе, а выполняют ее все.

В процессе тренировки солдат в выполнении приема командир отделения следит за тем, как они выполняют прием. В случае если отдельные солдаты будут допускать ошибки, необходимо тренировку прекратить, указать им эти ошибки, еще раз показать правильное выполнение приема и только после этого продолжать тренировку.

Заканчивая занятие, командир отделения проверяет солдат, как они усвоили изученный прием, а потом приказывает выполнить прием в составе отделения.

**Подвести итоги занятия.** В конце занятия командир отделения кратко разбирает действия солдат по ранее изученным приемам, а потом подробно останавливается на действиях солдат при изучении новых строевых приемов.

Разбирая действия солдат при изучении нового строевого приема, командир отделения называет каждого солдата по фамилии и указывает, как изучен им строевой прием. Например: «Рядовой Ивлев, вы правильно выполняете повороты в движении направо и налево, но неправильно выполняете поворот кругом в движении. Во время поворота вы затягиваете действие на счет «два» и поэтому теряете темп движения. Рядовой Бубнов, приемы вы выполняете правильно, но нечетко» и т. д.

Заканчивая разбор, командир отделения дает задание солдатам, кому что сделать к следующему занятию. Например: «Рядовой Сидоренко, к следующему занятию потренируйтесь в выполнении поворотов направо и налево. Рядовые Петров и Ивлев, потренируйтесь в выполнении поворота кругом в движении» и т. д.

#### ПРИМЕРНОЕ РАСПРЕДЕЛЕНИЕ ВРЕМЕНИ ЧАСОВОГО УРОКА НА ЗАНЯТИЯХ ПО СТРОЕВОЙ ПОДГОТОВКЕ

Вводная часть урока — 10 минут

Осмотр внешнего вида — 3 минуты.

Кратко повторить ранее изученные строевые приемы (действия) — 6 минут.

Назвать новый строевой прием — 1 минута.

Основная часть урока — 35 минут

Образцово показать солдатам выполнение нового строевого приема (действия) вначале в целом, а затем по разделением с кратким объяснением — 3 минуты.

Научить солдат технике выполнения приема (действия) вначале по разделением, затем в целом — 17 минут.

Тренировать солдат в выполнении приема (действия), добиваясь правильных, быстрых и четких действий — 10 минут.

Проверить выполнение приема каждым солдатом — 5 минут.

Заключительная часть урока — 5 минут

Выполнить изученный прием в составе отделения — 3 минуты.

Сделать разбор занятия — 2 минуты.

Практика показала, что занятия по одиночному обучению солдат лучше всего проводить в составе отделения (рис. 117, а и б). Солдаты, находящиеся в развернутом и при этом разомкнутом строю (в одношереножном или двухшереножном), выполняют прием по команде командира отделения под одновременный счет вслух солдат или под удары барабана. Это обеспечивает большую нагрузку каждого обучаемого и позволяет тренировать всех под контролем командира. Командир отделения свою роль учителя выполняет в полном объеме, в отделении поддерживается твердая дисциплина.

Применение одношереножного или двухшереножного строя при обучении позволяет молодому солдату лучше усваивать степень напряжения, требуемую при выполнении тех или иных действий, и с первых дней приучает его к исполнительности и вниманию к командам. Занятия в строю помогают воспитывать у солдат убеждение в необходимости порядка и организованности действий.

Находясь в строю, молодые солдаты сосредоточивают свое внимание не только на выполнении команды, но и на устранении тех недостатков в действиях, на которые указывает им командир. Когда он делает замечание одному солдату, то остальные самостоятельно проверяют себя, насколько правильны их действия, нет ли и у них такого же недостатка.



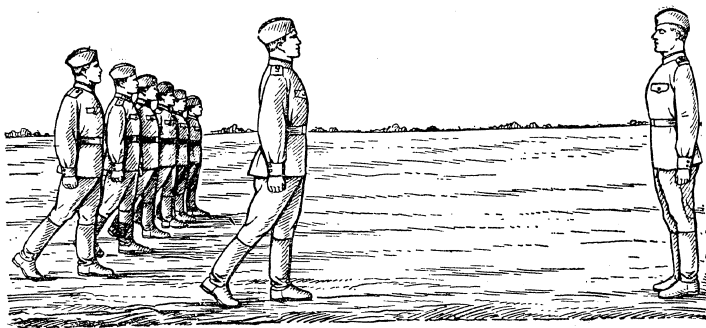

а

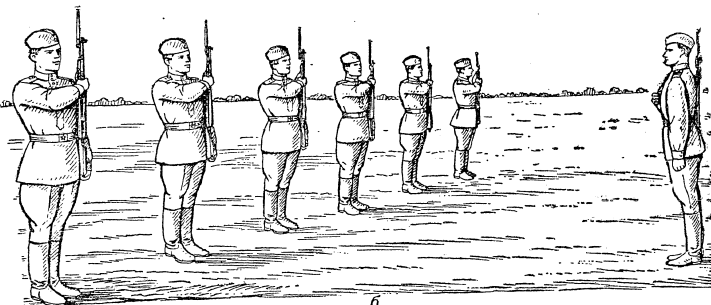

б

Рис. 117. Обучение солдат строевым приемам в составе отделения:  
а — без оружия; б — с оружием

Хорошо подготовленному командиру отделения отчетливо видны недостатки, допущенные одним или несколькими солдатами, и, как показывает опыт, он без труда сможет дать им необходимые замечания и указания.

Практика подтверждает, что при организации занятий в отделении, когда после показа и объяснения молодые солдаты разучивают новый прием по двое, парами, уменьшается учебная нагрузка и снижается дисциплина. Кроме того, старший группы (пары), не обладая необходимыми навыками, не способен подметить ошибки. Иногда можно после показа приема позволить солдатам в течение 1—2 минут самостоятельно выполнить прием в целом. Целесообразно отдельным солдатам приказывать выполнить прием перед строем отделения, чтобы остальные солдаты сами увидели, правильно ли их товарищ выполняет прием, и, используя его опыт, могли избежать ошибок.

Полезно также, чтобы все солдаты отделения периодически выполняли прием перед строем для сравнения. Это поднимает интерес к занятию и вызывает стремление добиться лучших результатов.

**Подготовка командира отделения к занятиям.** Основой строевой подготовки является одиночная выучка солдат. В этом деле большая роль принадлежит командирам отделений. От подготовленности командира отделения зависит качество одиночной строевой подготовки солдат. Командир отделения обучает своих подчиненных главным образом практическим показом и личным примером. На всех занятиях и в повседневной жизни командир должен показывать пример образцовой строевой выучки и постоянно быть требовательным к солдатам.

Солдаты всегда и во всем стремятся подражать своему командиру. Они внимательно присматриваются ко всем его действиям: как командир встал, как идет, как носит головной убор, заправляет обмундирование, отдает честь.

Важную роль в подготовке командиров отделений к занятиям играют инструкторско-методические занятия и инструктортажи.

На инструкторско-методических занятиях, которые проводит командир роты, командирам отделений прививаются основы методического мастерства. Но на этих занятиях нельзя, конечно, охватить все детали каждой темы и обеспечить всестороннюю готовность сержантов к ежедневным занятиям в отделении. Поэтому очень важно, чтобы командиры взводов перед каждым занятием по строевой подго-

товке проводили инструктаж сержантов. На инструктаже проверяется умение сержантов образцово выполнять строевые приемы, кратко их пояснять, правильно подать команду, соблюдать последовательность в отработке изучаемых приемов или действий. Здесь же сержанты получают указания о том, как лучше организовать занятие, какие методы обучения применять с неуспевающими солдатами, как построить тренировку в выполнении солдатами приемов и на что обращать особое внимание.

После инструктажа командиры отделений самостоятельно готовятся к проведению занятий. Подготовка их включает:

- уяснение темы и цели занятия;
- изучение соответствующих статей устава;
- личную тренировку в выполнении тех строевых приемов, которые будут изучаться с солдатами;
- составление плана-конспекта проведения занятия.

Наиболее сложными вопросами в подготовке командира отделения к занятиям являются личная тренировка в выполнении тех строевых приемов, которые будут изучаться с солдатами, и составление плана-конспекта проведения занятия.

В строевом обучении особо важное значение имеет личный показ командира отделения. Строевые занятия не принесут большой пользы солдатам, если командир отделения, показывая выполнение строевого приема, сам допускает ошибки, а в процессе тренировок не обращает внимания на индивидуальную выучку каждого подчиненного. Поэтому все командиры, даже наиболее подготовленные, должны обязательно тренироваться в выполнении тех строевых приемов, которые предстоит изучать с солдатами.

Какие результаты дает правильная организация занятий и умелое их проведение, можно показать на примере отделения, которым командует сержант Забалуев. Личный состав его на всех строевых занятиях показывает образцы воинского умения. Это результат кропотливой работы командира отделения. Он много внимания уделяет своей подготовке к занятиям, а также подготовке каждого солдата. На занятиях он личным примером учит своих подчиненных. Молодые солдаты его отделения за короткое время приобрели хорошие навыки по всем предметам и особенно по строевой подготовке. Они стали дисциплинированными, аккуратными, подтянутыми и постоянно имеют образцовый воинский вид.

Готовясь к проведению занятия, командир отделения, кроме тренировки в выполнении строевых приемов, которые он будет изучать с солдатами, должен уделить время на то, чтобы выучить требуемые команды и научиться правильно их подавать. Подача команд — это своего рода искусство, которым должен владеть каждый строевой командир. «Какова команда, таково и исполнение», — гласит распространенная в войсках поговорка. Четкая, правильная команда обеспечивает энергичность и точность действий. Умение командовать свидетельствует о строевой подготовленности командира и поднимает его авторитет. Голос при подаче команд должен соразмеряться с протяжением строя и удалением от него командира.

Составление плана-конспекта проведения занятия завершает подготовку командира отделения к занятию. План-конспект помогает командиру отделения более целеустремленно и уверенно проводить занятие, выдерживать последовательность изучения приемов и укладываться в отведенное время.

План-конспект занятия составляется в произвольной форме, а его содержание будет зависеть от личных командирских и методических навыков командира отделения.

Примерный план-конспект проведения занятия по строевой подготовке дан в приложении 2.

## ОДИНОЧНАЯ СТРОЕВАЯ ПОДГОТОВКА

### СТРОЙ, КОМАНДЫ И ОБЯЗАННОСТИ СОЛДАТ ПЕРЕД ПОСТРОЕНИЕМ И В СТРОЮ

Занятие по этой теме может проводиться в составе взвода под руководством командира взвода или по отделениям под руководством командиров отделений.

Разберем вариант, когда занятие проводит командир отделения.

Построив отделение в одну шеренгу, командир объявляет солдатам тему и содержание занятия и приступает к его проведению.

Вначале командир отделения дает определение, что такое строй. «Строй, — говорит командир, — это установленное уставом размещение военнослужащих, подразделений и частей для их совместных действий». После этого командир отделения приказывает одному — двум солдатам повторить определение строя, а потом практически показывает различные строи отделения и их элементы,

Шеренгой называется строй, в котором военнослужащие размещены один возле другого на одной линии. «Строй, в котором вы сейчас стоите,— говорит командир отделения,— есть развернутый одношереножный строй». Затем командир показывает и разъясняет элементы одношереножного строя: фланг, фронт и тыльную сторону строя, интервал и ширину строя (рис. 118).

Фланг — правая и левая оконечности строя. При поворотах строя названия флангов не изменяются.

Фронт — сторона строя, в которую военнослужащие обращены лицом, а сторона, противоположная фронту,— тыльная сторона строя.

Интервал — расстояние по фронту между военнослужащими.

Давая пояснение, командир подчеркивает, что в сомкнутом строю интервалы между локтями рядом стоящих солдат равны ширине ладони, а в разомкнутом строю — одному шагу или более. Для того чтобы показать интервалы в разомкнутом строю, командир размыкает отделение.

Ширина строя — расстояние между флангами.

После показа элементов одношереножного строя командир строит отделение в две шеренги, называет и показывает элементы двухшереножного строя (рис. 119).

В двухшереножном строю шеренги называются первой и второй. При повороте строя названия шеренг не изменяются. Дистанция между ними — один шаг или длина вытянутой руки, наложенной ладонью на плечо впереди стоящего военнослужащего.

Ряд — это расположение военнослужащих в двухшереножном строю в затылок один другому. Если за военнослужащим первой шеренги не стоит в затылок военнослужащий второй шеренги, такой ряд называется неполным. Тут же командир отделения добавляет, что последний ряд всегда должен быть полным.

Показав и объяснив развернутый строй отделения и его элементы, командир отделения вначале проверяет, как солдаты усвоили показанное, а потом приступает к показу походного строя.

Построив отделение в колонну по одному (рис. 120), командир отделения говорит, что колонна — это строй, в котором военнослужащие расположены в затылок друг другу. Колонны могут быть по одному, по два (рис. 121) и более. Такой строй, как колонна, в основном предназначен для движения и называется походным строем.



Рис. 118. Одношереножный строй (шеренга) и его элементы



Рис. 119. Двухшереножный строй и его элементы

Называя элементы походного строя, командир отделения дает их определение и показывает, что такое направляющий и замыкающий, дистанция и глубина строя.

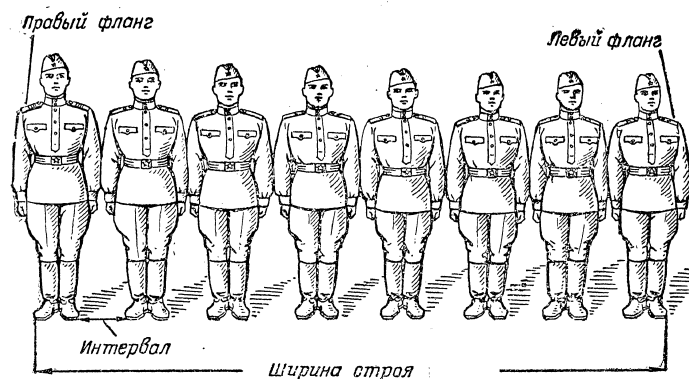
Направляющий — военнослужащий,двигающийся в указанном направлении.

Замыкающий — военнослужащий,двигающийся последним в колонне.

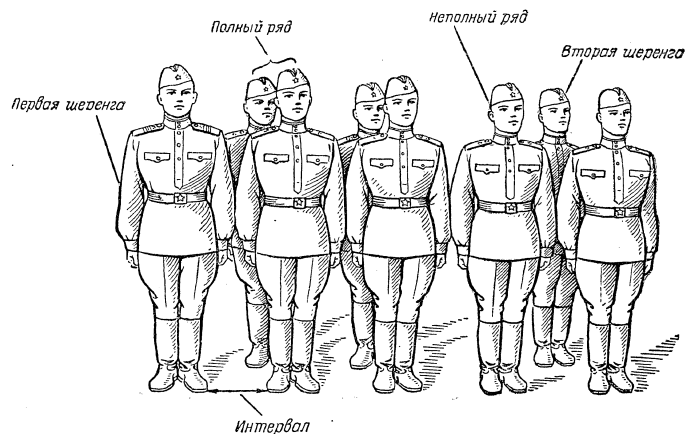
Дистанция — расстояние в глубину между военнослужащими.



Рис. 120. Строй — колонна по одному — и его элементы



Рис. 121. Строй — колонна по два

Глубина строя — расстояние от впереди стоящего военнослужащего до позади стоящего военнослужащего.

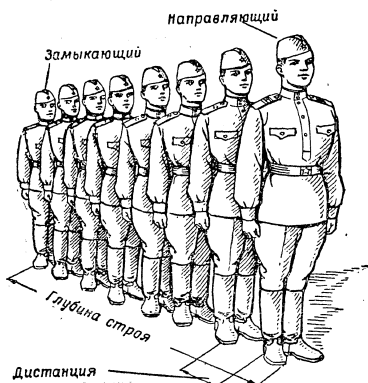
После показа строев отделения и их элементов командир отделения кратко проверяет солдат, как они усвоили показанное.

Для того чтобы молодые солдаты поняли назначение команд и правильное их исполнение, командир отделения вначале кратко рассказывает, а потом практически подает несколько команд голосом и сигналами, но пока не требует их выполнения.

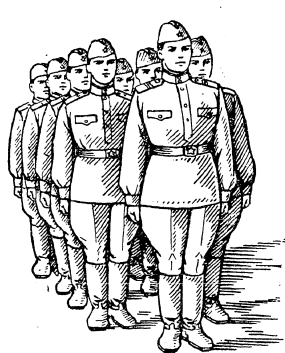
Команды служат для управления строем. Они подаются, как правило, голосом, а также сигналами и личным примером.

Команды разделяются на предварительные и исполнительные, а могут быть и только исполнительные.

Предварительная команда подается отчетливо, громко и протяжно, чтобы находящиеся в строю поняли, каких действий от них требует командир.

По всякой предварительной команде военнослужащие, находящиеся в строю и вне строя на месте, принимают положение «смирно», а в движении ногу ставят тверже.

Исполнительная команда подается после паузы громко, отрывисто и энергично. По исполнительной команде должно следовать немедленное четкое ее выполнение.

Сделав пояснение, командир подает голосом несколько команд, которые состоят из предварительных и исполнительных, и заставляет солдат выполнять их, например: «Отделение, кру-ГОМ»; «Шагом — МАРШ»; «Напра-ВО» и др. После этого подает команды только исполнительные, например: «ВСТАТЬ»; «СМИРНО»; «ЗАПРАВИТЬСЯ»; «ШИРЕ ШАГ»; «КОРОЧЕ ШАГ» и др.

Показывая солдатам, как подаются команды сигналами, командир отделения использует флажки и показывает сигналы руками.

Изучая обязанности солдат перед построением и в строю, командир отделения вначале проверяет солдат, как они выучили ст. 25 Строевого устава, а потом учит солдат, как выполнять эти обязанности практически.

Перед построением солдат обязан:

- проверить исправность своего оружия, закрепленной за ним боевой и другой техники, боеприпасов, индивидуальных средств противохимической защиты, шанцевого инструмента, обмундирования и снаряжения;

- аккуратно заправить обмундирование, правильно надеть и пригнать снаряжение, помочь товарищу устранить замеченные недостатки.

В строю солдат обязан:

- знать свое место в строю, уметь быстро, без суеты, занять его; в движении сохранять равнение, установленный интервал и дистанцию; не выходить из строя без разрешения;

- без разрешения не разговаривать и соблюдать полную тишину; быть внимательным к приказам и командам (сигналам) своего командира, быстро и точно их выполнять, не мешая другим;

- передавать приказания, команды (сигналы) без искажений, громко и внятно.

Для практического изучения этих обязанностей солдатами командир отделения подает команду «Отделение, приготовиться к построению». Подав команду, командир контролирует, как солдаты выполняют эту команду, проверяет ли каждый солдат исправность своего обмундирования и аккуратно ли оно заправлено. Если какой-либо солдат плохо заправил свое обмундирование, то командир отделения должен сделать ему замечание и потребовать устранить недостатки.

Для привития солдатам навыков в выполнении ими обязанностей в строю командир отделения подает команду «Отделение, в одну шеренгу — СТАНОВИСЬ». Подав команду, командир отделения выходит из строя и следит, чтобы солдаты быстро и без суеты занимали свои места в строю и принимали строевую стойку. Убедившись, что все солдаты правильно выполняют свои обязанности по команде «СТАНОВИСЬ», командир отделения подает команду «ВОЛЬНО» и следит, чтобы солдаты без разрешения не разговаривали в строю и не выходили из строя.

Обучая солдат, как передавать приказания, команды (сигналы), командир отделения вначале показывает эти действия сам, а потом тренирует солдат.

Назначив одного солдата командиром, командир отделения в роли рядового подходит к нему и докладывает, например: «Товарищ сержант, Вас вызывает командир взвода» или «Товарищ сержант, принял сигнал — остановить отделение». После показа командир отделения тренирует солдат.

После изучения обязанностей солдат в строю на месте командир отделения переходит к изучению обязанностей в строю в движении. Вначале он перестраивает отделение из развернутого строя в походный, а потом подает команду «Отделение, шагом — МАРШ». При движении отделения командир, находясь с боку строя, следит за тем, чтобы солдаты сохраняли дистанции, без разрешения не выходили из строя и не разговаривали, а также за тем, чтобы они без искажений передавали приказания, команды (сигналы).

Заканчивая занятие, командир отделения делает краткий разбор и дает задание солдатам, указывая, что надо сделать к следующему занятию. В данном случае задание может быть такое: прочитать ст. 1—23 и выучить наизусть ст. 25 Строевого устава.

## СТРОЕВЫЕ ПРИЕМЫ И ДВИЖЕНИЕ БЕЗ ОРУЖИЯ

### Строевая стойка

Для обучения строевой стойке командир отделения строит отделение в развернутый одношереножный строй и, выйдя перед серединой строя, показывает солдатам, как нужно принимать строевую стойку; при этом солдаты должны видеть показ командира спереди, сбоку и сзади. Показав прием в целом, командир отделения показывает его по разделениям с кратким пояснением.

Строевая стойка (рис. 122) принимается по команде «СТАНОВИСЬ».

По этой команде надо быстро стать в строй и стоять прямо, без напряжения, каблук поставить вместе, а носки развернуть по линии фронта на ширину ступни; ноги в коленях выпрямить, но не напрягать; грудь приподнять, а все тело несколько подать вперед; живот подобрать; плечи развернуть; руки опустить так, чтобы кисти, обращенные ладонями внутрь, были сбоку и посередине бедер, а пальцы полусогнуты и касались бедра; голову держать высоко и прямо, не выставляя подбородка; смотреть прямо перед собой; быть готовым к немедленному действию.

На месте по команде «СМИРНО» быстро принять строевую стойку и не шевелиться.

Положение «смирно» на месте принимается и без команды: при отдавании и получении приказания; при рапорте и обращении военнослужащих друг к другу; во время исполнения Государственного гимна Советского Союза и гимнов союзных республик; при отдавании чести, а также при подаче команд.

После показа и объяснения командир вначале разрешает солдатам самостоятельно выполнить этот прием, а потом размыкает отделение на интервалы в один шаг и приступает к обучению солдат.

Вначале этот прием выполняется по разделениям.



Рис. 122. Строевая стойка

Находясь перед серединой строя отделения, командир говорит солдатам: «Выполняйте вместе со мной следующие действия:

- каблуки и носки ног сосоставить вместе;
- носки ног развернуть по линии фронта на ширину ступни;
- ноги в коленях выпрямить, но не напрягать;
- руки вытянуть перед собой, ладонями внутрь, пальцы полусогнуть и наложить большой палец на вторую фалангу указательного пальца;
- руки опустить вниз так, чтобы кисти, обращенные ладонями внутрь, были сбоку и посередине бедер, а пальцы полусогнуты и касались бедра;
- плечи развернуть;
- подняться на носках;
- опуститься на всю ступню;
- голову держать высоко и прямо, смотреть перед собой».

Командир отделения, показывая, одновременно следит за выполнением элементов строевой стойки солдатами и устраняет их недостатки.

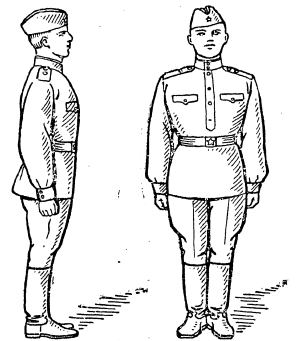
Если действие выполняется неправильно, то командир подает команду «Отставить», по которой солдаты принимают первоначальное положение. Выполнение этого элемента повторяется до тех пор, пока солдаты научатся выполнять его правильно.

Командир отделения должен знать, что при изучении строевой стойки молодые солдаты могут допускать следующие ошибки: центр тяжести тела перемещают на каблуки, а не на носки; сгибают руки в локтях; кисти рук разворачивают ладонями назад; напрягают ноги в коленях; носки ног широко или узко разворачивают; живот выставляют вперед; голову держат низко.

Обучая солдат выполнению каждого элемента строевой стойки, командир устраняет ошибки личным показом и неоднократным повторением обучаемыми.

Чтобы проверить, правильно ли солдаты принимают строевую стойку, необходимо сделать следующее: подать команду «СМИРНО» и после этого заставить солдат поднять носки ног. Если у кого-нибудь из них положение строевой стойки было неправильно, т. е. тело не было подано несколько вперед, то они это действие выполнят легко. После этого солдаты должны подняться до отказа на носки, а затем, не изменяя положения туловища, т. е.

оставив его несколько поданным вперед, опуститься на всю ступню. Это и будет правильная строевая стойка, при которой туловище подано несколько вперед и центр тяжести тела падает на переднюю часть ступни. При таком положении носки ног поднять невозможно.

Закончив принятие строевой стойки по разделением, командир тренирует солдат в выполнении этого приема в целом, для чего подает команды, например: «Отделение в одну шеренгу — СТАНОВИСЬ» или «Отделение — СМИРНО». Солдаты, выполняя команды, принимают строевую стойку, а командир отделения следит за их действиями и устраняет допущенные ошибки.

После того как командир отделения научит солдат принимать строевую стойку, он учит их выполнять команды: «ВОЛЬНО» и «ЗАПРАВИТЬСЯ». Перед командой «ЗАПРАВИТЬСЯ» надо всегда подавать команду «ВОЛЬНО».

По команде «ВОЛЬНО» стать свободно, ослабить в колене правую или левую ногу, но не сходить с места, не ослаблять внимания и не разговаривать.

По команде «ЗАПРАВИТЬСЯ» разрешается, не оставляя своего места в строю и стоя свободно, поправить оружие, обмундирование и снаряжение, негромко разговаривать.

При необходимости выйти из строя надо получить на то разрешение своего непосредственного начальника; курить можно с разрешения командира.

Закончив показ и объяснив, как выполняются эти команды, командир отделения приступает к обучению солдат.

Для обучения солдат выполнению этих команд командир производит различные построения, для чего подает команды, например: «Отделение — РАЗОЙДИСЬ», «Отделение, в одну шеренгу — СТАНОВИСЬ», «ВОЛЬНО», «ЗАПРАВИТЬСЯ» и т. д.

Солдаты по команде «СТАНОВИСЬ» занимают свое место в строю и принимают строевую стойку. Командир отделения проходит перед строем и проверяет, как солдаты приняли строевую стойку. Убедившись, что солдаты приняли строевую стойку правильно, командир подает команду «ВОЛЬНО» и следит, как она выполняется. Сделав замечания тем, кто неправильно выполнил команду «ВОЛЬНО», и подав ее несколько раз для тренировки, командир учит солдат выполнять команду «ЗАПРАВИТЬСЯ».

Так, подавая неоднократно команды: «СТАНОВИСЬ»,

«ВОЛЬНО», «ЗАПРАВИТЬСЯ», командир отделения добивается от солдат правильного и четкого их выполнения.

В дальнейшем навыки в выполнении строевой стойки и действий по командам «ВОЛЬНО» и «ЗАПРАВИТЬСЯ» совершенствуются на всех занятиях.

### Повороты на месте

Обучение поворотам на месте следует проводить в такой последовательности: вначале изучаются повороты направо и налево, а затем — кругом.

Для обучения поворотам на месте командир отделения выстраивает отделение в одну шеренгу и, выйдя на середину строя, показывает выполнение приема в целом, а потом по разделениям с кратким пояснением.

Показывая прием по разделениям, командир говорит, что повороты кругом и налево производятся в сторону левой руки на левом каблуке и на правом носке, а поворот направо — в сторону правой руки на правом каблуке и на левом носке.

Все повороты выполняются в два счета: по первому счету надо повернуться, сохраняя правильное положение корпуса, и, не сгибая ног в коленях, перенести тяжесть тела на впереди стоящую ногу, по второму счету кратчайшим путем приставить другую ногу. Для четкого и красивого поворота на месте необходимо сочетать перенос тяжести тела на ту ногу, в сторону которой делается поворот, с одновременным рывком корпуса в сторону поворота и сильным упором на носок противоположной ноги, сохраняя устойчивое положение туловища.

После показа командир размыкает отделение и приступает к обучению солдат повороту налево. Для обучения он выводит на шаг вперед одного солдата и говорит: «Изучаем поворот налево по разделениям. Командую рядовому Козлову, выполнять команду всем».

**Поворот налево.** Для изучения этого поворота по разделениям командир подает команду «Поворот налево по разделениям, делай — РАЗ, делай — ДВА».

По счету «Делай — РАЗ» резко повернуться на левом каблуке и на правом носке налево, сохраняя правильное положение корпуса, и, не сгибая ног в коленях, перенести тяжесть корпуса на левую ногу, носок этой ноги поставить с разворотом для строевой стойки (рис. 123, а).

По счету «Делай — ДВА» правую ногу кратчайшим путем приставить к левой и принять строевую стойку (рис. 123, б).

При выполнении первого приема поворота налево необходимо учить солдат, чтобы они выполняли его резко, для чего повороту ног помогали рывком груди и особенно правого плеча.



Рис. 123. Поворот налево

Рис. 124. Поворот направо

Убедившись, что вызванный солдат понял прием и выполняет его правильно, командир отделения ставит его в строй, а следующего солдата вызывает из строя и обучает его так же, как и предыдущего. Так, переходя от одного солдата к другому, командир отделения учит солдат повороту налево.

**Поворот направо.** Этот поворот изучается одновременно с поворотом налево. Для изучения этого поворота по разделениям командир подает команду: «Поворот направо, по разделениям, делай — РАЗ, делай — ДВА».

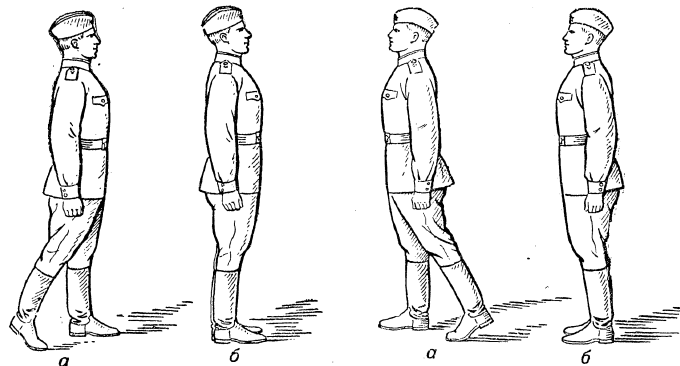
По счету «Делай — РАЗ» сделать резкий поворот направо на правом каблуке и на левом носке, сохраняя правильное положение корпуса, и, не сгибая ног в коленях, перенести тяжесть корпуса на правую ногу, носок этой ноги поставить с разворотом для строевой стойки (рис. 124, а).

По счету «Делай — ДВА» левую ногу, не сгибая ее, кратчайшим путем приставить к правой и принять строевую стойку (рис. 124, б).

Обучение поворотам на месте по разделениям продолжается до полного усвоения и правильного их исполнения.

Если солдат выполнил поворот или элемент его неправильно, то командир подает команду «ОТСТАВИТЬ», объясняет ему ошибку и приказывает повторить.

Обучив каждого солдата поворотам направо и налево по разделениям, командир отделения приступает к разучиванию их в целом. Обучение в целом проводится под счет вслух; вначале считает сам командир, например, «Напра-ВО, РАЗ, ДВА», а затем считают вслух сами обучаемые или повороты производятся под удары барабана.

Тренировка со счетом вслух обучаемыми или под удары барабана проводится по команде «Повороты на месте со счетом вслух (или под барабан), четыре поворота налево, четыре поворота направо — НАЧИНАЙ». По исполнительной команде солдаты делают четыре поворота налево, четыре поворота направо, считая вслух «РАЗ — ДВА», «РАЗ — ДВА» и т. д., или под удары барабана.

Когда обучение по разделениям и со счетом вслух будет закончено, тренировка солдат в выполнении поворотов продолжается под счет про себя, при этом повороты выполняются в составе отделения по команде «Повороты на месте, счет про себя, напра-ВО или нале-ВО» и т. д. Солдаты выполняют повороты в целом, считая про себя «РАЗ», «ДВА».

Обучив солдат поворотам направо и налево, командир приступает к обучению повороту кругом.

**Поворот кругом.** Поворот кругом производится в сторону левой руки. Обучение этому повороту надо начинать в медленном темпе по команде «Поворот кругом, по разделениям, делай — РАЗ, делай — ДВА». По счету «Делай — РАЗ» необходимо несколько приподнять носок левой ноги и каблук правой, произвести поворот на левом каблуке и правом носке, при этом тяжесть тела перенести на левую ногу (рис. 125, а). По счету «Делай — ДВА» правую ногу, не сгибая ее, кратчайшим путем приставить к левой (рис. 125, б). Дальнейшее изучение поворота кругом продолжается в такой же последовательности, как и изучение поворотов налево и направо.

При тренировке солдат в поворотах кругом в целом следует обратить внимание на резкость поворота. Для того чтобы выполнить его красиво и резко, необходимо правую ногу вначале слегка ослабить в коленном суставе, а в мо-

мент поворота сделать как бы толчок правой ногой, напрягая мышцы и коленный сустав, стремясь одновременно с корпусом повернуть голову и смотреть в противоположную сторону. Руки в момент поворота не должны отрываться от бедер.

Изучив поворот кругом по разделениям, командир приступает к изучению приема в целом под счет вслух или



Рис. 125. Поворот кругом

удары барабана. Тренировка солдат в поворотах кругом проводится по команде командира «Кру-ГОМ». По исполнительной команде солдаты вслух считают «РАЗ», «ДВА» и одновременно выполняют поворот. При выполнении поворота кругом под барабан солдаты выполняют его так же, как и под счет вслух.

При обучении поворотам на месте необходимо добиваться, чтобы солдаты:

- производили резкий рывок всем корпусом, особенно грудью, как бы нанося удар правым (левым) плечом;
- поворот выполняли на прямых ногах;
- грудь имели развернутой, а живот — подобранным;
- ногу приставляли кратчайшим путем, а не со стороны;
- не отрывали рук от бедер;
- после приставления ноги соблюдали правила строевой стойки.

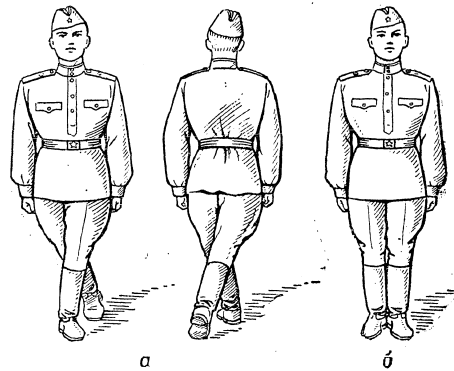

### Движение строевым шагом

Строевой шаг является сложным строевым приемом в одиночном обучении молодых солдат. Он требует от обучаемых большого напряжения, собранности и умения координировать движения ног и рук.

Для изучения этого строевого приема командир строит отделение в одну шеренгу и, выйдя перед серединой строя, показывает выполнение приема в целом, а потом по разделениям.



Рис. 126. Движение строевым шагом

Командир объясняет, что движение строевым шагом начинается по команде «Строевым шагом — МАРШ», и проходит строевым шагом вдоль строя в обе стороны, а если нужно, то и с фронта. Показав прием в целом, командир показывает его по разделениям с пояснением. Давая пояснение, командир говорит, что по предварительной команде «Строевым шагом» необходимо подать корпус несколько вперед и перенести тяжесть его больше на правую ногу, сохраняя устойчивость. По исполнительной команде «МАРШ» начать движение с левой ноги полным шагом.

При движении строевым шагом (рис. 126) ногу с оттянутым вперед носком надо выносить на высоту 15—20 см от земли и ставить ее твердо на всю ступню, отделяя в то же время от земли другую ногу.

Руками, начиная от плеча, производить движения около тела: вперед — сгибая их в локтях так, чтобы кисти поднимались выше пряжки пояса на ширину ладони и на расстоянии ладони от тела; назад — до отказа в плечевом суставе; пальцы рук полусогнуты. В движении голову и корпус держать прямо, смотреть перед собой.

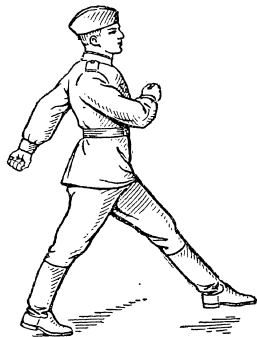
Нормальная скорость движения строевым шагом равна 110—120 шагов в минуту при ширине шага 70—80 см.

Заканчивая показ и объяснение, командир отделения говорит, что строевой шаг применяется при прохождении подразделений торжественным маршем, при отдавании ими чести в движении, при подходе военнослужащего к началь-

нику и при отходе от него, при выходе из строя и возвращении в строй, а также на строевых занятиях.

Затем командир размыкает отделение на 1—2 шага и приступает к изучению строевого шага с солдатами. Изучение движения строевым шагом начинается с подготовительных упражнений.

Подготовительные упражнения, применяемые при изучении строевого шага, составляют отдельные его элементы,



Рис. 127. Подготовительные упражнения для строевого шага: а — упражнения для рук; б — движение на месте

разучивание которых облегчает молодым солдатам выполнение этого сложного движения и постепенно подводит обучаемых к движению строевым шагом в целом. Так, например, для того чтобы солдаты поняли, как правильно производить взмах руками при движении строевым шагом, командир показывает им упражнение, которое называется «поперечное движение руками».

**Поперечное движение руками.** Для изучения этого упражнения командир подает команду «Поперечное движение руками на два счета, делай — РАЗ, делай — ДВА».

По счету «Делай — РАЗ» произвести правой рукой свободное движение вперед около тела, сгибая ее в локте так, чтобы кисть поднялась выше пряжки пояса на ширину ладони и на расстоянии ладони от тела, полусогнутыми пальцами к пряжке.левой рукой сделать взмах назад до отказа в плечевом суставе (рис. 127, а). По счету «Делай —

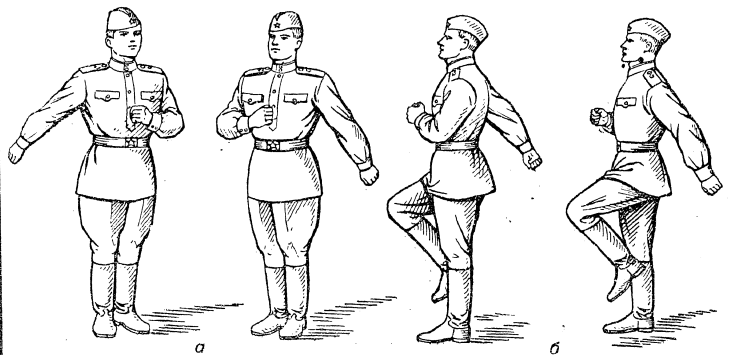
ДВА» сменить положение рук: левой сделать взмах вперед, а правой — назад. В этом упражнении необходимо добиться, чтобы движение руками производилось свободно, без напряжения и рывков.

Когда это упражнение будет усвоено по разделениям, командир приступает к изучению его в целом. По команде «Безостановочное движение руками начи-НАЙ» солдаты безостановочно производят взмах руками до команды «СТОИ».

**Движение на месте.** Это упражнение необходимо для того, чтобы научить солдат координировать движения рук и ног. Для изучения этого упражнения командир подает команду «Движение на месте, на два счета, делай — РАЗ, делай — ДВА».

По счету «Делай — РАЗ» поднять левую ногу вверх, а руками произвести движение: правой — вперед, а левой — назад (рис. 127, б). По счету «Делай — ДВА» правую ногу поднять вверх, а руками произвести взмах: левой — вперед, а правой — назад.

При выполнении этого упражнения необходимо добиться, чтобы солдаты производили взмах руками свободно, без напряжения, а при постановке ноги на землю взмах руками не задерживали.

Убедившись, что солдаты правильно выполняют упражнение по разделениям, командир тренирует их в выполнении упражнения в целом, для чего подает команду «На месте, шагом — МАРШ». Солдаты производят движение на месте, вначале в медленном темпе, а затем в темпе 110—120 шагов в минуту.

**Движение строевым шагом по разделениям на три счета.** Для изучения движения строевым шагом по разделениям подается команда «Строевым шагом, по разделениям, на три счета, делай — РАЗ, делай — ДВА, делай — ТРИ».

По счету «Делай — РАЗ» вынести левую ногу с оттянутым носком вперед на высоту 15—20 см. Одновременно с этим правой рукой сделать движение вперед так, чтобы кисть ее поднялась выше пряжки пояса на ширину ладони и на расстоянии ладони от тела, а левую руку отвести назад до отказа в плечевом суставе. Центр тяжести корпуса перенести на носок правой ноги (рис. 128, а).

По счету «Делай — ДВА» поставить левую ногу твердо на всю ступню, отделив в то же время от земли правую ногу. С постановкой ноги на землю руки опустить вниз к бедрам (рис. 128, б).



Рис. 128. Движение строевым шагом по разделениям на три счета

По счету «Делай — ТРИ» правую ногу подать вперед так, чтобы ее носок ступни был на уровне каблука левой ноги, и удерживать ее навесу (рис. 128, в).

Затем это упражнение повторяется, при этом по счету «Делай — РАЗ» движение начинается с правой ноги (рис. 128, г).

Необходимо учитывать, что солдаты нередко допускают следующие ошибки:

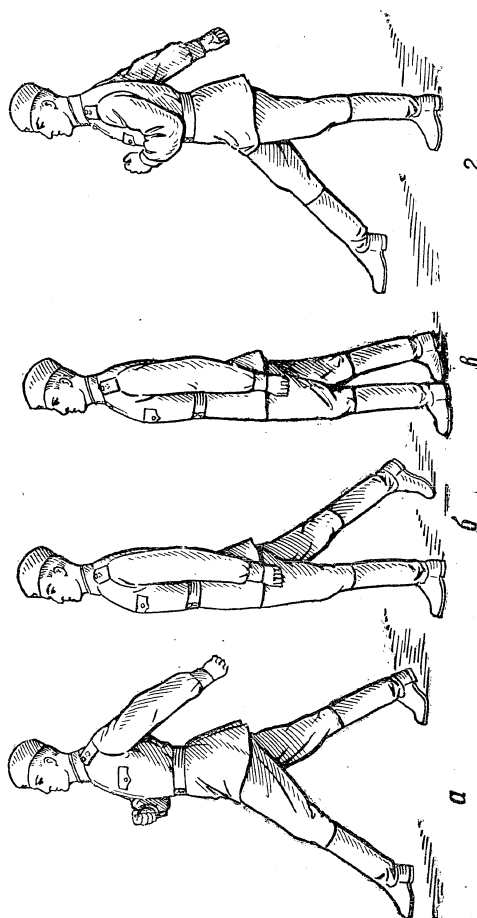
— при выносе ноги вперед корпус отклоняют назад и не оттягивают носок ноги;



Рис. 129. Расположение ступней ног на строевой площадке при движении строевым шагом

— делают короткий шаг (подсекают ногу);  
— в момент постановки ноги на землю одновременно не переносят тяжесть корпуса на впередистоящую ногу. Это упражнение повторяется в целом под счет вслух самих солдат, а потом под удары барабана.

**Движение строевым шагом по разделениям на два счета.** Это упражнение дает возможность солдатам быстрее усвоить технику выноса прямой ноги с одновременным взмахом рук, вырабатывает широкий шаг и правильную постановку корпуса.

Для изучения этого упражнения командир строит отделение на строевой площадке в колонну по одному на дистанцию 2—3 шага так, чтобы солдаты стали каблуками сапог на одну линию (рис. 129). С внешней стороны площадки должны стоять колышки высотой 15—20 см с натянутой на них цветной тесьмой или проволокой.

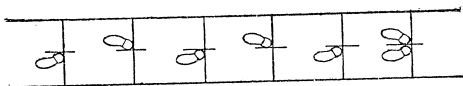
Показав, как выполняется это упражнение, командир приступает к обучению солдат, для чего подает команду «Строевым шагом, по разделениям, на два счета, «делай — РАЗ», «делай — ДВА».

По счету «Делай — РАЗ» вынести левую ногу вперед на высоту 15—20 см, одновременно сделать взмах руками: правой — вперед, а левой — назад (см. рис. 128, а).

По счету «Делай — ДВА» сделать шаг левой ногой и вынести правую ногу вперед, а руками произвести взмах: левой — вперед, а правой — назад (см. рис. 128, г). Вначале упражнение выполняется под счет командира, а потом под счет солдат и заканчивается движением под удары барабана. По мере усвоения темп движения постепенно увеличивается и доводится до 110—120 шагов в минуту.

Для тренировки солдат в выполнении упражнения со счетом вслух командир подает команду «Строевым шагом, на два счета, со счетом вслух, шагом — МАРШ».

По исполнительной команде солдаты начинают движение и громко считают: «РАЗ, ДВА» и т. д. — до команды «СТОИ».

При обучении движению строевым шагом следует применять на занятиях барабаны. Они создают определенный темп движения и необходимый ритм, приучая солдат к движению под оркестр.

Для движения строевым шагом под барабан командир подает команду «Строевым шагом на два (три) счета, под барабан, шагом — МАРШ». По исполнительной команде и одновременно с ней удару в барабан солдаты начинают движение. В дальнейшем удары делаются с началом каждого шага. Движение выполняется непрерывно до команды «СТОИ».

Командир находится там, откуда ему удобнее следить за действиями каждого солдата.

Если отдельные солдаты при движении строевым шагом сутулятся игибают ноги, для них можно применить упражнение «Руки за спину» (рис. 130, а, б). Командир подает команду «Руки за спину — СТАВЬ». По этой команде солдаты закладывают руки за спину на высоту пояса так, чтобы плечи были развернуты, а грудь поднята, и по команде «Руки за спину, шагом — МАРШ» начинают движение строевым шагом без взмаха руками. Движение выполняется в медленном темпе — 80 шагов в минуту.

Когда командир достигнет цели, а именно — научит солдат выносу прямой ноги и правильному положению корпуса, он приказывает им опустить руки вниз и продолжает обучение движению со взмахом руками.

После того как солдаты научатся движению строевым шагом по разделениям, командир переходит к тренировке в выполнении приема в целом, вначале в медленном темпе,

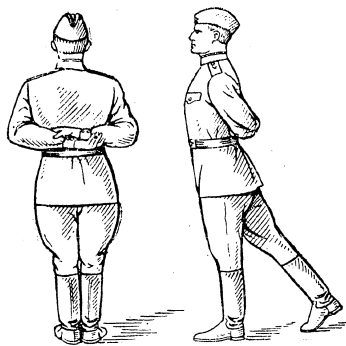

а

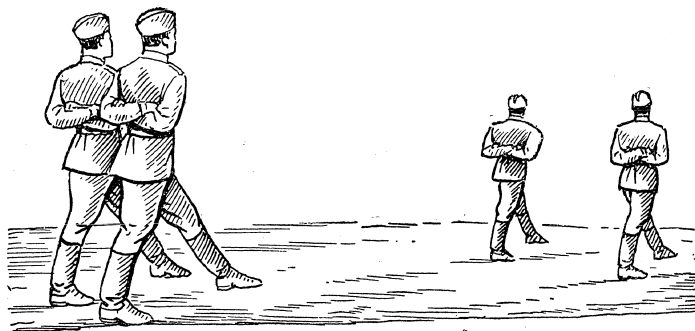

б

Рис. 130. Обучение строевому шагу с руками за спину

а затем доводит его до 120 шагов в минуту при ширине шага 70—80 см.

Тренировку солдат в движении строевым шагом целесообразно проводить на строевой площадке (рис. 131). Размеры строевой площадки могут быть произвольными. Например, при ширине шага 80 см и скорости движения 120 шагов в минуту периметр прямоугольника площадки должен составлять 120 шагов. Каждая из сторон прямоугольника разбивается на равные отрезки шириной 80 см. Отрезки обозначаются цветной краской. На внутренней стороне площадки устанавливаются колышки (или планки) высотой 15—20 см; на колышки натягивается проволока или тесьма, которая служит для проверки поднятия ноги на эту высоту. Эти колышки лучше иметь съемные. Измерять высоту подъема ноги следует от каблука поднятой ноги. Линии, обозначающие ширину шага, служат только подспорьем для командира; смотреть на них солдатам не разрешается.

Когда все подготовительные упражнения будут изучены и солдаты станут выполнять их правильно, командир проверяет солдат, как они выполняют движение строевым шагом в целом. Для этого он пропускает каждого солдата по прямоугольнику строевой площадки. При этом необходимо стремиться к тому, чтобы солдаты не только прошли его в течение одной минуты, но и соблюдали все требования, предъявляемые Строевым уставом к выполнению движения строевым шагом (взмах руками, подъем прямой ноги на высоту 15—20 см, ширина шага и др.).

Если солдат в течение одной минуты не сделал 120 шагов или хотя и сделал, но при движении делал короткие шаги (подсекал ногу), командир указывает на его ошибки и приказывает вновь выполнить прием.

Заканчивая занятие, командир отделения дает тренировку в движении строевым шагом одновременно всем солдатам. Для этого он расставляет их на строевой площадке на дистанцию 5 шагов и приказывает, чтобы они по команде прошли этот прямоугольник в течение одной минуты. По команде командира «Строевым шагом — МАРШ» солдаты начинают движение, а командир следит за ними и через одну минуту подает команду «СТОЙ». По команде «СТОЙ» солдаты останавливаются, а по командам: «ВОЛЕНУ», «ЗАПРАВИТЬСЯ» — смотрят, достигли ли они того места, откуда начали движение. Это упражнение повторяется под барабан.

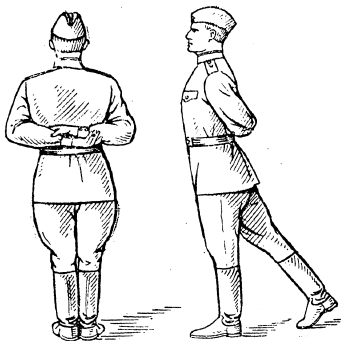

а



б

Рис. 130. Обучение строевому шагу с руками за спину

а затем доводит его до 120 шагов в минуту при ширине шага 70—80 см.

Тренировку солдат в движении строевым шагом целесообразно проводить на строевой площадке (рис. 131). Размеры строевой площадки могут быть произвольными. Например, при ширине шага 80 см и скорости движения 120 шагов в минуту периметр прямоугольника площадки должен составлять 120 шагов. Каждая из сторон прямоугольника разбивается на равные отрезки шириной 80 см. Отрезки обозначаются цветной краской. На внутренней стороне площадки устанавливаются колышки (или планки) высотой 15—20 см; на колышки натягивается проволока или тесьма, которая служит для проверки поднятия ноги на эту высоту. Эти колышки лучше иметь съемные. Измерять высоту подъема ноги следует от каблука поднятой ноги. Линии, обозначающие ширину шага, служат только подспорьем для командира; смотреть на них солдатам не разрешается.

Когда все подготовительные упражнения будут изучены и солдаты станут выполнять их правильно, командир проверяет солдат, как они выполняют движение строевым шагом в целом. Для этого он пропускает каждого солдата по прямоугольнику строевой площадки. При этом необходимо стремиться к тому, чтобы солдаты не только прошли его в течение одной минуты, но и соблюдали все требования, предъявляемые Строевым уставом к выполнению движения строевым шагом (взмах руками, подъем прямой ноги на высоту 15—20 см, ширина шага и др.).

Если солдат в течение одной минуты не сделал 120 шагов или хотя и сделал, но при движении делал короткие шаги (подсекал ногу), командир указывает на его ошибки и приказывает вновь выполнить прием.

Заканчивая занятие, командир отделения дает тренировку в движении строевым шагом одновременно всем солдатам. Для этого он составляет их на строевой площадке на дистанцию 5 шагов и приказывает, чтобы они по команде прошли этот прямоугольник в течение одной минуты. По команде командира «Строевым шагом — МАРШ» солдаты начинают движение, а командир следит за ними и через одну минуту подает команду «СТОЙ». По команде «СТОЙ» солдаты останавливаются, а по командам: «ВОЛЮНО», «ЗАПРАВИТЬСЯ» — смотрят, достигли ли они того места, откуда начали движение. Это упражнение повторяется под барабан.

Вариант



Рис. 131. Строевая площадка:  
 а - общий вид строевой площадки; б - квадрат для обучения поворотам в движеніи направо; в - квадрат для обучения поворотам в движеніи влево

### Повороты в движении

Повороты в движении шагом выполняются по командам: «Напра-ВО», «Полоборота напра-ВО», «Нале-ВО», «Полоборота нале-ВО», «Кругом — МАРШ».

Для изучения поворотов в движении командир выстраивает отделение в развернутый одношереножный строй, объявляет тему занятия, затем показывает солдатам выполнение приема в целом и по разделениям. В момент показа командир отделения указывает солдатам, что четкий и правильный поворот в движении обеспечивается сочетанием резкого рывка корпуса в сторону поворота и одновременным энергичным выносом соответствующей ноги вперед в новом направлении движения. Движение руками должно производиться в такт шага.

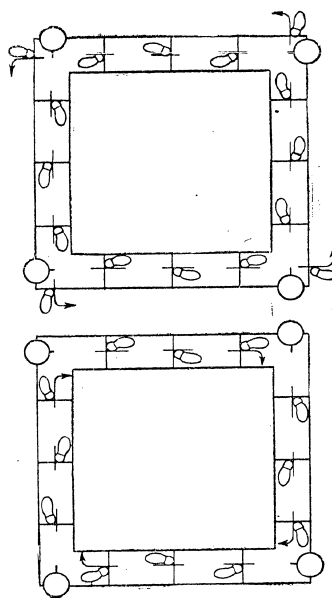
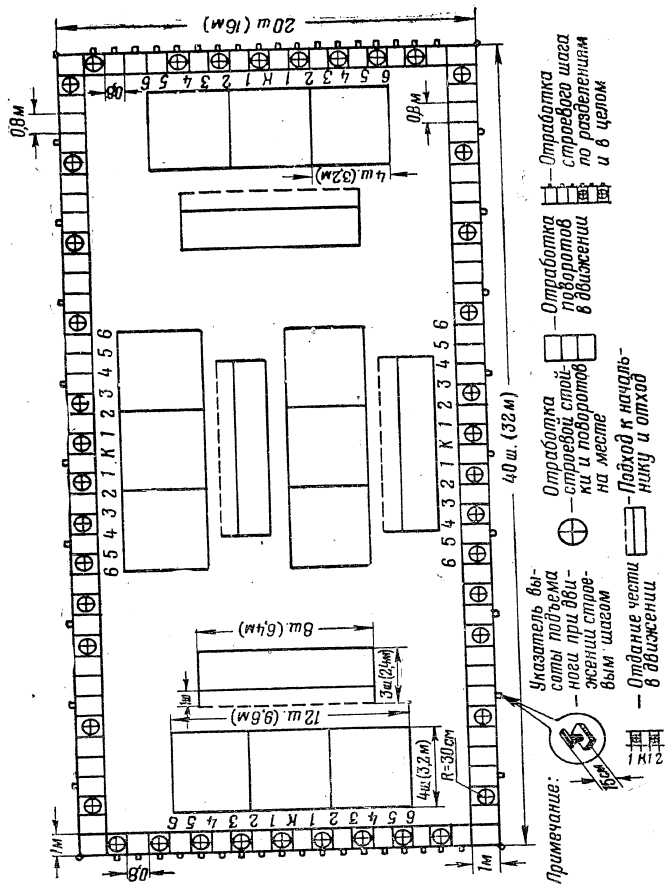
Закончив показ, командир размыкает отделение на 2—3 шага и приступает к обучению солдат.

Обучение рекомендуется начинать с выполнения поворотов по разделениям и заканчивать тренировкой в целом.

Для обучения солдат поворотам в движении рекомендуется использовать строевую площадку, на которой должно быть расчерчено несколько квадратов (рис. 131, б, в). Тренировку солдат в выполнении этих приемов в целом проводить на строевом плацу.

**Поворот налево.** Поворот налево вначале изучается по разделениям на четыре счета.

По команде командира отделения «Поворот налево в движении, по разделениям на четыре счета, делай — РАЗ» солдаты делают шаг с левой ноги и производят движение руками: правой — вперед, а левой — назад. При этом с постановкой левой ноги на землю правую ногу надо отделить от земли и, удерживая ее выпрямленной на весу, подать вперед так, чтобы носок ее был на линии каблука левой ноги; руками в это время сделать движение: правой — назад, а левой — вперед.

Такое положение удерживать до следующей команды.

По счету «Делай — ДВА» солдаты делают шаг с правой ноги и резко поворачиваются на ее носке налево. Одновременно с поворотом выносят левую ногу прямую вперед на высоту 15—20 см от земли, а руками производят взмах: правой — вперед, а левой — назад.

По счету «Делай — ТРИ» делают шаг левой ногой и руки опускают.

По счету «Делай — ЧЕТЫРЕ» приставляют правую ногу к левой и принимают строевую стойку.

Описанное упражнение повторяется неоднократно.

Закончив изучение поворота налево в движении на четыре счета с приставлением ноги, командир отделения приступает к тренировке солдат в поворотах на каждый четвертый счет со счетом вслух обучаемых.

**Поворот налево в движении на счет «четыре».** Для тренировки солдат в выполнении поворотов налево в движении на счет «четыре» со счетом вслух командир выстраивает их на квадратах строевой площадки (см. рис. 131, в) и командует: «Поворот налево в движении, на четыре счета, со счетом вслух, шагом — МАРШ». По исполнительной команде «МАРШ» солдаты начинают движение с левой ноги (счет — «РАЗ»), затем делают шаг правой ногой (счет — «ДВА»), шаг левой (счет — «ТРИ») и по счету «ЧЕТЫРЕ» — шаг правой ногой с одновременным поворотом налево. Так продолжают движение, выполняя поворот, до команды «СТОЙ».

Командир отделения следит за исполнением поворотов солдатами, обращая внимание на каждого из них. Периодически он останавливает отделение и указывает на недостатки, замеченные у тех или иных солдат. Тренировка продолжается до полного усвоения приема.

Окончив тренировку со счетом вслух, командир тренирует солдат в выполнении поворотов под барабан. Методика тренировки под барабан такая же, как и со счетом вслух, только вместо счета бьет барабан. Сначала тренировка производится в медленном темпе, а затем темп увеличивается до 120 шагов в минуту. Тренировка заканчивается выполнением приема в целом на неразмеченной площадке. Вначале команда «Нале-ВО» подается каждому солдату, а потом всему отделению.

**Поворот направо.** Поворот направо в движении по разделениям изучается на три счета по команде «Поворот направо в движении, по разделениям на три счета, делай — РАЗ» и т. д. По счету «Делай — РАЗ» солдаты, находясь в разомкнутом строю, делают шаг с левой ноги и в то же время поворачиваются направо на носке левой ноги; одновременно с поворотом выносят правую ногу с оттянутым носком вперед на высоту 15—20 см, а руками производят взмах: левой — вперед, а правой — назад.

Командир указывает, что резкий поворот может получиться в том случае, если обучаемый одновременно с по-

становкой левой ноги на землю резко вынесет правую ногу в новом направлении, а левым плечом сделает рывок вперед.

По счету «Делай — ДВА» надо поставить правую ногу на землю, руки опустить, левая нога остается сзади на весу. По счету «Делай — ТРИ» левую ногу приставить к правой.

Когда солдаты изучат поворот в движении по разделению, командир отделения приступает к тренировке их в выполнении поворота со счетом вслух.

**Поворот направо в движении на счет «три».** Для изучения приема командир выстраивает солдат на квадратах (см. рис. 131, б) и командует: «Поворот напра-ВО» в движении, на счет «три», со счетом вслух, шагом — МАРШ». По исполнительной команде «МАРШ» солдаты начинают движение с левой ноги (счет — «РАЗ»), затем шаг правой ногой (счет — «ДВА»), по счету «ТРИ» — шаг левой ногой и одновременно поворачиваются на носке левой ноги, затем делают шаг правой ногой. После этого счет «РАЗ» начинается снова под левую ногу, а поворот выполняется на счет «ТРИ».

Закончив изучение поворота направо со счетом вслух, командир тренирует солдат в выполнении поворота под барабан и под команду «Напра-ВО». Исполнительная команда «...ВО» подается одновременно с постановкой на землю правой ноги.

**Поворот кругом в движении.** Для обучения повороту кругом командир командует: «Поворот кругом в движении, по разделению на четыре счета, делай — РАЗ» и т. д. По счету «Делай — РАЗ» солдаты делают шаг левой ногой (рис. 132, а); по счету «ДВА» выносят правую ногу на полшага вперед и несколько влево и одновременно резко поворачиваются в сторону левой руки на носках обеих ног (рис. 132, б); по счету «ТРИ» делают шаг левой ногой в новом направлении (рис. 132, в). Руками продолжают движение в такт шага. По счету «ЧЕТЫРЕ» (который идет вне счета поворота) приставляют правую ногу к левой и принимают строевую стойку.

Выполнение поворота кругом в движении по разделению повторяется неоднократно до полного усвоения.

Обучая подчиненных этому строевому приему, следует помнить, что молодые солдаты могут допускать следующую характерную ошибку: при выносе правой ноги вперед



Рис. 132. Выполнение поворота кругом в движении

(по счету «ДВА») не подают ее влево и делают ею не полшага, а полный шаг, в результате чего при повороте кругом нарушается устойчивость корпуса и координация движений руками. Поэтому целесообразнее вначале изучить

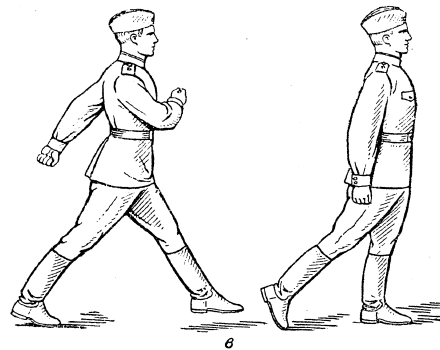
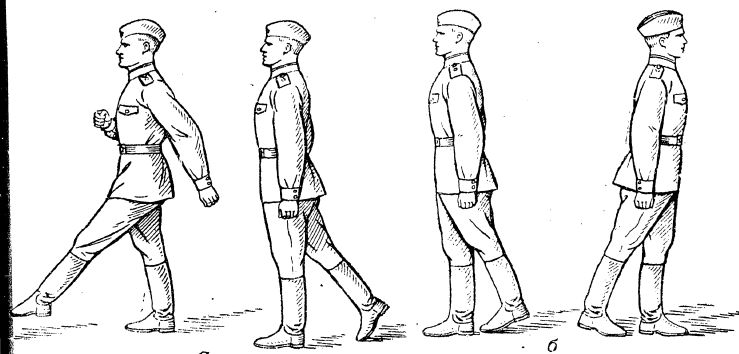

каждый элемент поворота особо, что позволит избежать этой ошибки.

Прежде чем дать тренировку солдатам в выполнении приема в целом по команде командира отделения, целесообразнее потренировать солдат в выполнении поворота кругом на каждый четвертый и восьмой счет.

**Выполнение поворота на четвертый счет.** На счет «Делай РАЗ» сделать шаг левой ногой, на счет «ДВА» — шаг пра-



Рис. 133. Площадка для комплексной тренировки солдат в поворотах в движении

вой, на счет «ТРИ» — шаг левой, на счет «ЧЕТЫРЕ» — полшага правой и сделать поворот кругом и на счет «РАЗ» продолжать движение в новом направлении.

**Выполнение поворота на восьмой счет.** С первого по восьмой счет солдат производит движение строевым шагом, на восьмой счет делает полшага правой ногой и поворот кругом и на счет «РАЗ» продолжает движение в новом направлении. Тренировка солдат вначале выполняется со счетом вслух, а потом под барабан.

Тренировка солдат в поворотах кругом в целом выполняется по команде командира отделения «Кругом—МАРШ». Исполнительная команда «МАРШ» подается одновременно с постановкой на землю правой ноги. Команда подается вначале каждому солдату, а потом отделению в целом.

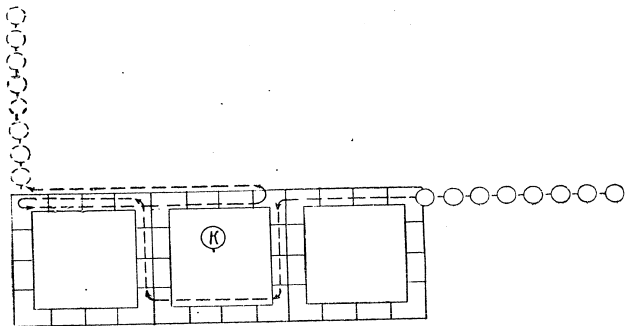
Комплексная тренировка солдат в выполнении поворотов в движении вначале проводится на площадке (рис. 133), а потом вне ее,

### Отдание воинской чести на месте

**Без головного убора.** Командир строит отделение в одну шеренгу и показывает, как надо отдавать честь. Делает он это вначале в целом, а потом по разделениям. Затем размыкает отделение по фронту на 5—6 шагов и приступает к обучению солдат. Порядок изучения приема такой же, как и предыдущих. Для выполнения приема по разделениям командир подает команду «Для отдания чести, начальник справа (слева), по разделениям на три счета, делай — РАЗ, ДВА, ТРИ».

По счету «Делай — РАЗ», если начальник справа (слева), за 5—6 шагов до подхода начальника солдат должен повернуться в его сторону. По счету «ДВА» (произносится протяжно) сопровождать поворотом головы и взглядом проходящего мимо начальника. По счету «ТРИ» (после прохождения начальника на 1—2 шага) голову поставить прямо и принять положение «ВОЛЬНО».

Обучая солдат отдаанию чести на месте, следует учитывать, что начальник может появиться с любого направления: справа, слева, с тыла и с фронта. Все эти случаи появления начальника должны быть учтены при обучении. Например, начальник появляется сзади справа (слева). Прием выполняется на три счета. По счету «Делай — РАЗ» солдат делает поворот кругом, не приставляя правую ногу; по счету «Делай — ДВА» приставляет правую ногу, одновременно поворачивает голову в сторону начальника и смотрит ему в лицо, поворачивая вслед за ним голову. По счету «Делай — ТРИ», после прохождения начальника, ставит голову прямо и принимает положение, как по команде «ВОЛЬНО».

**При надетом головном уборе.** Отдание воинской чести в этом случае выполняется так же, как и без головного убора, с той разницей, что за 5—6 шагов до подхода начальника следует одновременно с поворотом головы приложить правую руку к головному убору так, чтобы пальцы были вместе, ладонь прямая, средний палец касался нижнего края головного убора (у козырька), а локоть был на линии и высоте плеч.

Для обучения отдаанию воинской чести на месте при надетом головном уборе подается команда «Для отдания чести, начальник справа (слева), по разделениям, делай — РАЗ, ДВА, ТРИ».

По счету «Делай — РАЗ» повернуться в сторону на-

чалника и одновременно приложить руку к головному убору. По счету «ДВА» (произносится протяжно) сопровождать начальника (рис. 134, а), медленно поворачивая голову направо (налево), и смотреть ему в лицо; в момент поворота головы (сопровождение начальника) справа налево пальцы правой руки как бы перекатом продолжают



Рис. 134. Отдание воинской чести на месте

касаться головного убора — сначала средний, затем указательный, причем положение руки не меняется (рис. 134, б). По счету «ТРИ», когда начальник пройдет на 1—2 шага, голову поставить прямо и одновременно с этим опустить руку (рис. 134, в).

При изучении приема отдания чести на месте при надетом головном уборе солдаты допускают следующие ошибки: руку подносят к головному убору со стороны и со сжатыми в кулак пальцами, пальцы разгибают в начале движения и при этом большой палец оттопыривается; сильно разворачивают ладонь правой руки; вместе с поворотом головы поворачивают плечи.

Изучив с солдатами отдание чести на месте без головного убора и при надетом головном уборе по подразделениям, командир отделения приступает к тренировке солдат в выполнении этих приемов в целом. Для этого он размыкает отделение на 5—6 шагов и медленно проходит вдоль фронта справа налево и обратно, а потом, рассчитав сол-

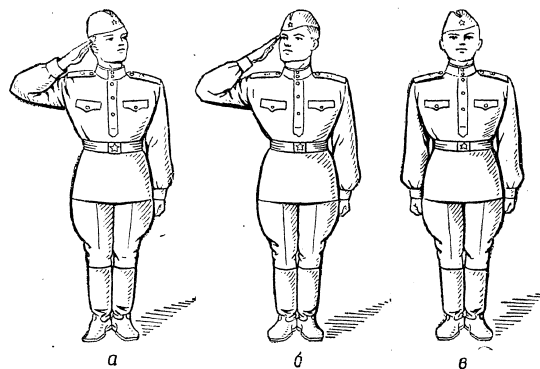
дат на первый и второй, поворачивает их в разомкнутом строю направо (налево) и приступает к комплексной тренировке. Командир приказывает вторым номерам снять головные уборы и проходит перед солдатами, как показано на рис. 135.

Проходя мимо первого солдата, командир смотрит, как он отдает честь при надетом головном уборе. Пройдя его, командир поворачивается и проходит между первым и вторым солдатами. Первый солдат за 5—6 шагов до подхода командира поворачивается кругом и отдает честь при надетом головном уборе, второй солдат отдает честь без



Рис. 135. Комплексная тренировка солдат в отдании воинской чести на месте

головного убора. Командир отделения, продолжая движение, следит за солдатами, как они выполняют прием. Если отдельные солдаты допускают незначительные ошибки в выполнении приема, командир исправляет их в момент прохождения. В случае если солдаты неправильно выполняют прием или допускают грубую ошибку, командир прекращает тренировку и еще раз показывает, как прием выполняется правильно.

Пройдя замыкающего в отделении, командир поворачивается кругом и приказывает первым номерам головные уборы снять, а вторым — надеть и продолжает тренировку.

В конце занятия командир отделения проверяет солдат, как ими усвоен изученный прием. Для этого он размыкает отделение на 10 шагов и, проходя мимо каждого солдата, следит, как они отдают честь.

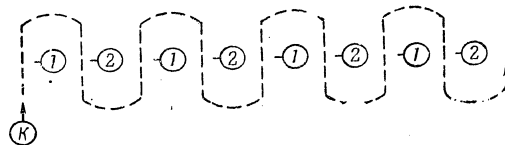
#### Отдание воинской чести в движении

**Без головного убора.** При обучении солдат отдаанию воинской чести в движении без головного убора командир отделения выстраивает отделение в одну шеренгу, показы-

вает выполнение приема и затем размыкает отделение на интервал 2—3 шага.

Показывая выполнение приема и давая краткое пояснение, командир говорит, что для отдания чести в движении вне строя без головного убора за 5—6 шагов до начальника надо прекратить движение руками, одновременно повернуть голову в его сторону и, продолжая движение, смотреть ему в лицо. Пройдя начальника, голову поставить прямо и продолжать движение руками. Продолжая объяснения, командир говорит, что честь необходимо отдавать четко, красиво и молодецкато.

После этого командир отделения приступает к обучению солдат отданию воинской чести в движении по разделениям, для чего подает команду «Для отдания воинской чести в движении, начальник справа (слева), по разделениям, делай — РАЗ, ДВА, ТРИ» и т. д.

По счету «Делай — РАЗ» солдаты делают шаг левой ногой и одновременно поворачивают голову в сторону начальника (налево или направо); прекратив движение руками, по счету «ДВА» — шаг правой, по счету «ТРИ» — шаг левой, по счету «ЧЕТЫРЕ» — шаг правой, по счету «ПЯТЬ» — левой, по счету «ШЕСТЬ» — шаг правой, по счету «СЕМЬ» делают шаг левой ногой, одновременно ставят голову прямо и продолжают движение руками.

Изучив с отделением отдание воинской чести в движении без головного убора по разделениям, командир отделения тренирует солдат в выполнении приема в целом. Делается это так: построив отделение в колонну по одному, он пропускает солдат мимо себя и проверяет действия каждого из них. Солдаты, допустившие ошибки, повторяют выполнение приема.

Когда солдаты усвоят правила отдания воинской чести без головного убора, необходимо перейти к изучению отдания воинской чести при надетом головном уборе.

**При надетом головном уборе.** Прежде чем изучить этот прием с отделением, командир отделения показывает выполнение этого приема. Для показа командир ставит перед строем солдата в роли начальника, а сам, проходя мимо него в одну и другую сторону, отдает честь.

Показав выполнение приема в целом, командир показывает его по разделениям с кратким пояснением.

Для отдания чести в движении вне строя при надетом головном уборе за 5—6 шагов до начальника необходимо

одновременно с постановкой ноги на землю повернуть голову в его сторону и приложить правую руку к головному убору, левую руку держать неподвижно у бедра (рис. 136), а пройдя начальника на 1—2 шага, одновременно с постановкой левой ноги на землю голову поставить прямо и продолжать движение руками.

При отдании чести за 5 шагов до начальника надо руку прикладывать к головному убору с постановкой левой ноги, а при отдании чести за 6 шагов до начальника — с постановкой правой ноги на землю. Опускать руку как в том, так и в другом случае надо под левую ногу, после прохождения начальника на 1—2 шага.

Показав и объяснив, как выполняется этот прием, командир отделения приступает к обучению солдат.

Для выполнения приема по разделениям подается команда «Для отдания воинской чести в движении, начальник справа (слева), по разделениям, делай — «РАЗ, ДВА» и т. д.

По счету «Делай — РАЗ» солдаты делают шаг левой ногой и одновременно с постановкой ноги на землю поворачивают голову направо (налево) и прикладывают правую руку к головному убору, а левой рукой прекращают движение. По счету «ДВА» делают шаг правой ногой, по счету «ТРИ» — левой, по счету «ЧЕТЫРЕ» — правой, по счету «ПЯТЬ» — левой, по счету «ШЕСТЬ» — правой, по счету «СЕМЬ» (пройдя начальника) делают шаг левой ногой, одновременно ставят голову прямо и опускают правую руку, после чего продолжают движение со взмахом руками до команды «СТОЙ».

Это упражнение повторяется неоднократно. Для того чтобы солдаты научились начинать отдание чести за 5—6 шагов до начальника, а, пройдя его, голову ставить прямо и продолжать движение руками, следует научить солдат отдавать честь на счет «СЕМЬ—ВОСЕМЬ».



Рис. 136. Отдание воинской чести в движении



Рис. 137. Площадка для обучения солдат отдаванию воинской чести в движении

Так, например, если солдат начинает отдавать честь за 5 шагов до начальника, а закончит, пройдя 2 шага от начальника, то он закончит отдавать честь на седьмом шаге. В случае, если солдат начинает отдавать честь под правую ногу за 6 шагов до начальника, ему предстоит сделать 8 шагов (6 шагов до начальника и 2 шага пройдя его). Обучив солдат этим действиям, мы избежим ошибки, заключающейся в том, что опускают руку, находясь около начальника и под правую ногу.

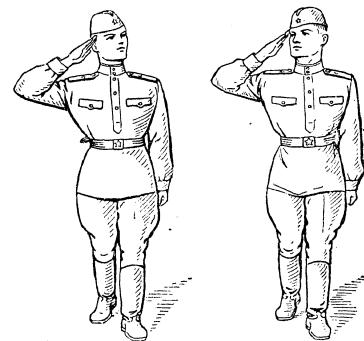
Командир должен помнить, что в процессе обучения этому приему солдаты могут допускать следующие ошибки: вместе с поворотом головы поворачивают корпус; неодновременно прикладывают руку к головному убору и поворачивают голову в сторону начальника.

После изучения приема по разделениям на счет «СЕМЬ (ВОСЕМЬ)» командир отделения проводит тренировку солдат в выполнении приема в целом. С этой целью он выстраивает отделение на площадке (рис. 137) и подает

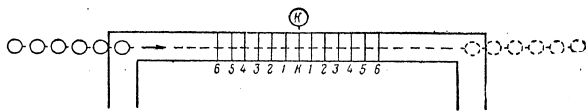

Рис. 138. Проверка солдат в отдавании воинской чести в движении

команду «Для отдавания чести в движении, на счет семь (восемь), со счетом вслух, дистанция 8 шагов, шагом — МАРШ». По исполнительной команде «МАРШ» солдаты начинают движение и выполняют действия, описанные выше, на счет «СЕМЬ (ВОСЕМЬ)».

Для проверки солдат в умении отдавать честь в движении командир выстраивает отделение в колонну по одному, подает команду «Для отдавания чести, дистанция 10 шагов, шагом — МАРШ» и пропускает отделение мимо себя. Солдаты поочередно проходят мимо командира и отдают ему честь (рис. 138). В случае если солдат допускает ошибку, командир указывает ему на это и приказывает повторить прием. Движение выполняется как в одном, так и в другом направлении.

Изучая с солдатами отдавание воинской чести в движении, командир показывает, как надо отдавать честь при обгоне начальника.

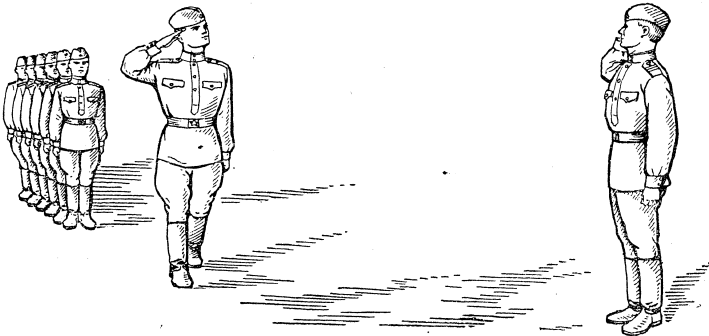
При обгоне начальника, говорит командир, честь отдавать надо с первым шагом обгона (рис. 139); со вторым шагом голову поставить прямо и правую руку опустить.

После показа приема командир тренирует солдат в его выполнении.



Рис. 139. Отдавание воинской чести при обгоне

#### Выход из строя и подход к начальнику

**Подход к начальнику вне строя и отход.** Командир, построив отделение в одну шеренгу, показывает солдатам выполнение приема в целом, а потом по разделениям.

Чтобы обучение было наглядным, рекомендуется вызвать одного солдата из строя для обозначения начальника и поставить его так, чтобы остальные видели, как правильно подходить к начальнику и отходить от него.

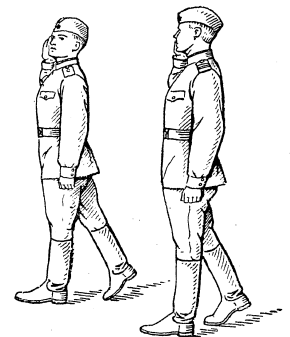
Показывая и разъясняя прием, командир говорит, что подход к начальнику может быть из строя и вне строя.

После показа командир приступает к изучению приема с солдатами по разделениям.

Разомкнув отделение на 1—2 шага, командир учит солдат, в какой момент при подходе к начальнику надо прикладывать правую руку к головному убору. Для обучения этому приему он подает команду: «Подход к начальнику, на три счета, по разделениям, делай — РАЗ» и т. д.

По счету «Делай — РАЗ» солдаты делают шаг левой ногой и производят взмах руками, как при движении строевым шагом (рис. 140, а). По счету «ДВА» приставляют правую ногу и одновременно прикладывают правую руку к головному убору (рис. 140, б). По счету «ТРИ» резко опускают правую руку и принимают строевую стойку (рис. 140, в).

При обучении второму приему необходимо следить, чтобы с приставлением правой ноги каблуки были вместе, носки — на одной линии и разведены на ширину ступни. Правая рука средним пальцем должна касаться нижнего края головного убора у козырька, пальцы сжаты вместе, ладонь прямая, а локоть должен быть на линии и высоте плеча.

Одновременно изучается прием — отход от начальника.

**Отход от начальника.** Для выполнения этого приема по разделениям командир подает команду «Отход от начальника, по разделениям, на пять счетов, делай — РАЗ» и т. д.

По счету «Делай — РАЗ» энергично приложить правую руку к головному убору (рис. 141, а). По счету «ДВА» повернуться налево (направо, кругом), но не приставлять сзади стоящей ноги (рис. 141, б). По счету «ТРИ» энергично приставить сзади стоящую ногу, но не опускать руку от головного убора (рис. 141, в). По счету «ЧЕТЫРЕ» сделать шаг левой ногой и одновременно правую руку резко опустить вниз к правому бедру (рис. 141, г). По счету «ПЯТЬ» приставить правую ногу к левой и принять строевую стойку.

Упражнение по разделениям повторяется неоднократно до полного его усвоения.

Изучив отдельно каждый прием, командир отделения приступает к тренировке солдат в выполнении двух приемов одновременно: подход к начальнику и отход.

Слитное выполнение приемов подхода к начальнику и отхода от него производится на 8 счетов. Для этого ко-



Рис. 140. Подход к начальнику



Рис. 141. Отход от начальника

мандир подает команду «Подход к начальнику и отход от него, на 8 счетов, упражнение начи-НАИ».

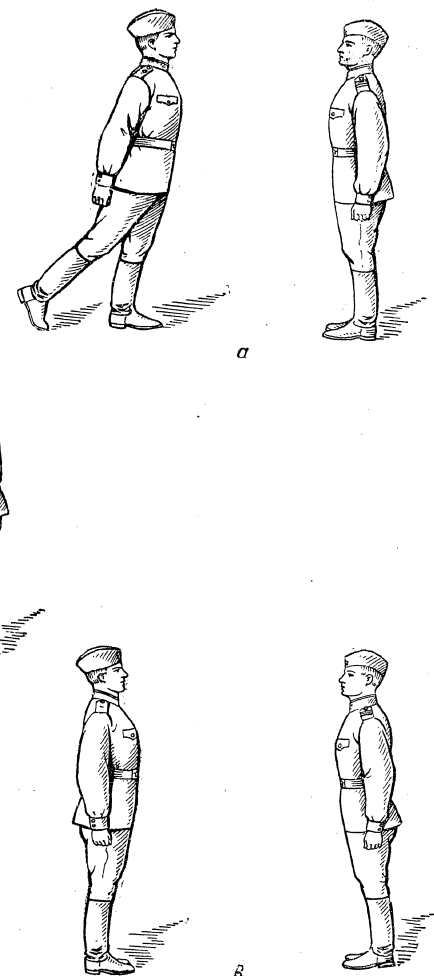
По счету «РАЗ» сделать шаг с левой ноги; с постановкой левой ноги на землю корпус подать на впереди стоящую ногу, а руки опустить вниз. По счету «ДВА» приставить правую ногу к левой и одновременно приложить

правую руку к головному убору. По счету «ТРИ» правую руку резко опустить вниз. По счету «ЧЕТЫРЕ» правую руку приложить к головному убору. По счету «ПЯТЬ» резко повернуться направо (налево, кругом), руку держать у головного убора, сзади стоящую ногу не приставлять.

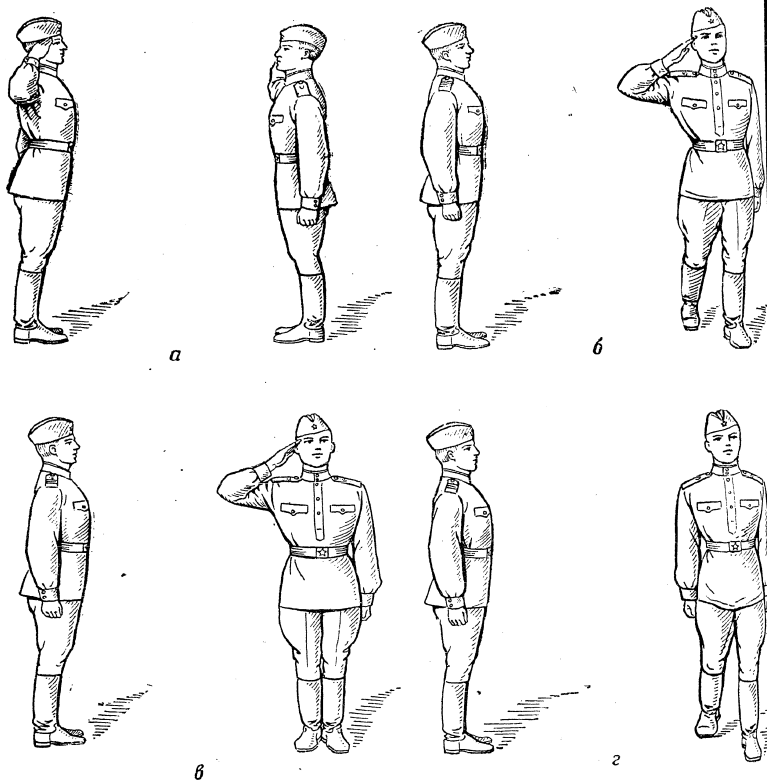

Рис. 142. Площадка для обучения солдат приемам — подход к начальнику и отход

По счету «ШЕСТЬ» приставить сзади стоящую ногу. По счету «СЕМЬ» сделать шаг левой ногой и одновременно правую руку опустить вниз. По счету «ВОСЕМЬ» приставить ногу и принять строевую стойку.

Тренировку солдат в выполнении этого приема на 8 счетов целесообразно проводить под счет вслух и под барабан. Когда тренировка проводится под барабан, то в этом случае счет «РАЗ», «ДВА» и т. д., произносимый командиром или солдатами, заменяет удар барабана.

Когда выполнение подхода и отхода по разделением будет усвоено, необходимо отработать этот строевой прием в целом. Перед тренировкой отделение рассчитывается на первый и второй; первые номера назначаются начальниками, а вторые — подчиненными, и по команде командира солдаты занимают свои места на площадке для тренировки (рис. 142).

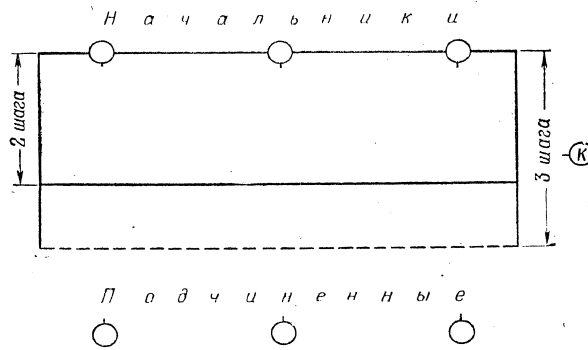
По команде «К тренировке приступить» солдаты, назначенные начальниками (первые номера), вызывают

своих товарищей (вторых номеров) по команде, например, «Рядовой Петров. Ко мне». Рядовой Петров, услышав свою фамилию, принимает строевую стойку и отвечает: «Я», а по команде «Ко мне» отвечает: «ЕСТЬ» — и идет к начальнику. За 5—6 шагов до начальника переходит на строевой шаг, а за 2—3 шага останавливается и одновременно с приставлением ноги прикладывает руку к головному убору, после чего докладывает, например: «Товарищ сержант. Рядовой Петров по вашему приказанию прибыл». Закончив доклад, резко опускает руку вниз. Получив разрешение идти, подчиненный прикладывает правую руку к головному убору, отвечает: «ЕСТЬ», поворачивается в сторону движения, с первым шагом опускает руку и строевым шагом идет на исходное положение.

Во время тренировки командир отделения поочередно проверяет солдат, как они выполняют прием. При обнаружении недостатков командир отделения указывает на них и продолжает тренировку. Через некоторое время производится замена начальников и подчиненных. Тренировка продолжается до четкого и правильного выполнения приема в целом.

Надо иметь в виду, что отдельные молодые солдаты как на занятиях, так и в повседневной жизни при подходе к начальнику с докладом могут допускать следующие ошибки: чрезмерно высоко поднимают и подсекают под себя ногу; руку прикладывают к головному убору, поднимая ее не прямо снизу, а сначала отведя в сторону; при докладе сильно повышают голос. Изучая этот строевой прием с солдатами, командир должен помнить об этих характерных недостатках и принимать все меры, чтобы солдаты не допускали их. Важно с первого дня привить им правильный навык, с тем чтобы строевой шаг был свободным, не сковывающим движение, а доклад начальнику — четким.

**Подход к начальнику из строя.** При показе этого приема командир одновременно поясняет солдатам, что по команде, например, «Рядовой Федоров. Ко мне», солдат, услышав свою фамилию, отвечает: «Я», а по команде «Ко мне» (бегом ко мне) отвечает: «ЕСТЬ». Сделав 1—2 шага от первой шеренги прямо, на ходу поворачивается в сторону начальника, кратчайшим путем строевым шагом (бегом) подходит к нему и докладывает, например: «Товарищ сержант. Рядовой Федоров по вашему приказанию прибыл». По окончании доклада руку опускает. Получив разрешение стать в строй, солдат прикладывает правую руку к головному

убору, отвечает: «ЕСТЬ», поворачивается в сторону движения, с первым шагом (с постановкой левой ноги на землю) опускает руку и, двигаясь строевым шагом, становится на свое место в строю.

Обучение и тренировка солдат в выполнении этого приема производятся в такой же методической последовательности, как и при изучении приема — подход к начальнику вне строя.

**Выход из строя по команде.** Показывая действия солдата при выходе из строя по команде, например, «Рядовой Иванов. Выйти из строя на 5 шагов», командир говорит, что по этой команде солдат, услышав свою фамилию, отвечает: «Я», а по команде о выходе из строя отвечает: «ЕСТЬ», строевым шагом выходит из строя на указанное количество шагов, считая от первой шеренги, останавливается и поворачивается лицом к строю.

Если солдат выходит из второй шеренги, он слегка накладывает левую руку на плечо впереди стоящего солдата, который делает левой ногой шаг вперед и, не приставляя правой ноги, шаг в правую сторону, пропускает выходящего из строя военнослужащего, затем становится обратно на свое место.

Солдаты должны знать, что при выходе солдата из первой шеренги его место занимает стоящий за ним солдат.

Для возвращения военнослужащего в строй, продолжает показ командир, подается команда, например, «Рядовой Иванов. Стать в строй». По этой команде военнослужащий прикладывает руку к головному убору, отвечает «ЕСТЬ», поворачивается в сторону движения, с первым шагом (с постановкой левой ноги на землю) опускает руку и, двигаясь строевым шагом, становится на свое место в строю.

После показа этого приема командир приступает к обучению солдат. Вначале он учит, как надо выполнять показанные приемы при выходе из одношереножного строя, а потом из двухшереножного. Тренировка солдат в выполнении этих приемов проводится слитно. Командир поочередно приказывает солдатам выходить из строя по команде, например, «Рядовой Сидоров. Выйти из строя на 5 шагов» или «Рядовой Сидоров. Стать в строй» и др.

В конце занятия командир отделения проверяет солдат, как они усвоили изученные приемы.

### Снятие и надевание головного убора

Хотя прием снятия головного убора по своему выполнению не сложный, однако целесообразно вначале изучить его по разделениям, а потом в целом.

Для обучения выполнению приема по разделениям командир отделения подает команду «Головные уборы снять, по разделениям, делай — РАЗ, делай — ДВА, делай — ТРИ».

По счету «Делай — РАЗ» (рис. 143, а) правой рукой взять головной убор (фуражку — за козырек, пилотку — за верхнюю часть, шапку-ушанку — за правый клапан).

По счету «Делай — ДВА» снять головной убор и опустить его на уровень поясного ремня и немного влево, одновременно левой рукой взять: фуражку — большим пальцем за околыш у козырька, остальные пальцы наложить на верх фуражки; пилотку — за середину верхней части, большой палец с правой стороны, а остальные — с левой; шапку-ушанку — большим пальцем за боковую часть с правой стороны, а остальные наложить на клапан (рис. 143, б).

По счету «Делай — ТРИ» левую руку с головным убором звездой вперед опустить к левому бедру, а правую — к правому (рис. 143, в).

Надевание головного убора надо также выполнять сначала по разделениям, для чего командир отделения подает команду «Головные уборы надеть, по разделениям, делай — РАЗ, делай — ДВА, делай — ТРИ».

По счету «Делай — РАЗ» левую руку с головным убором подать вперед к поясу и одновременно передать его в правую руку (см. рис. 143, б).

По счету «Делай — ДВА» надеть головной убор на голову и поправить его (рис. 144).

По счету «Делай — ТРИ» руки опустить вниз и принять строевую стойку.

Закончив обучение солдат снятию и надеванию головных уборов по разделениям, командир отделения приступает к тренировке в выполнении приема в целом, для чего подает команды: «Головной убор — СНЯТЬ», «Головной убор — НАДЕТЬ».

В конце занятия можно выполнить прием в составе отделения, для чего командир подает команды: «Отделение, головные уборы — СНЯТЬ» или «Отделение, головные уборы — НАДЕТЬ» — и так несколько раз.



Рис. 143.  
Снятие го-  
ловного  
убора



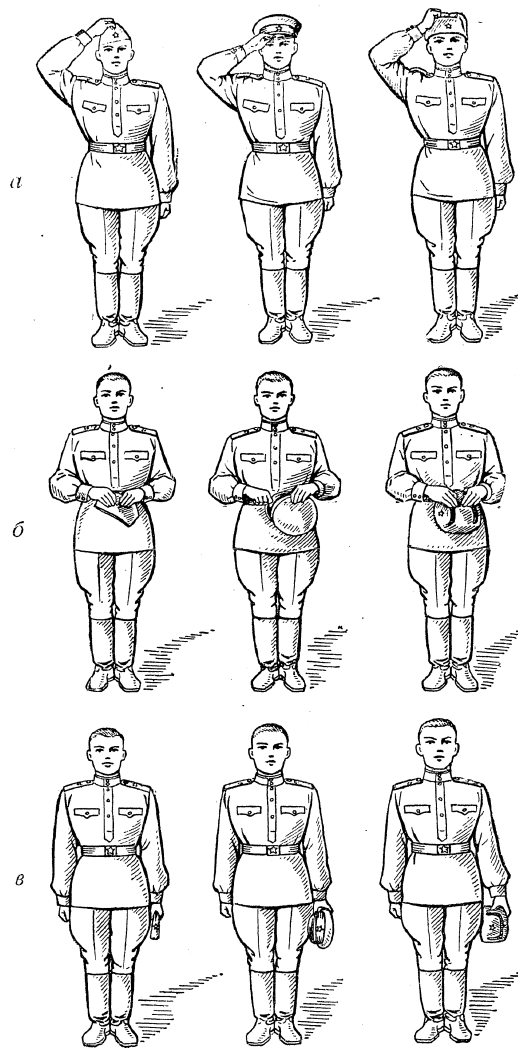

Рис. 144. Надевание головного убора

### СТРОВАЯ ПРИЕМЫ И ДВИЖЕНИЕ С ОРУЖИЕМ

Изученные строевые приемы без оружия повторяются и совершенствуются в ходе занятий по строевой подготовке с оружием и на других занятиях.

Организация и методика проведения занятия по обучению солдат строевым приемам с оружием такие же, как и без оружия.

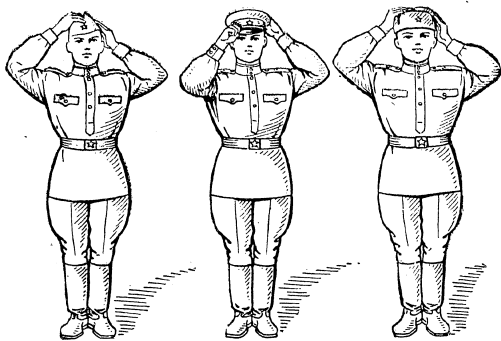
#### Строевая стойка с оружием

На первом занятии с оружием командир отделения должен показать солдатам, как выполняется строевая стойка с автоматом, карабином, ручным (ротным) пулеметом и ручным гранатометом.

Показывая выполнение этого приема, командир говорит, что строевая стойка с оружием та же, что и без оружия, при этом:

— автомат с деревянным прикладом надо держать в положении «на ремень» дулом вверх, а автомат с металлическим откидным прикладом — дулом вниз (рис. 145, а, б);

— карабин держать у ноги правой рукой так, чтобы приклад стоял всем затыльником на земле, касаясь ступни правой ноги, острым углом на линии носков; правой рукой, опустив ее свободно, обхватить ствол и газовую трубку (рис. 146, а);



Рис. 145. Строевая стойка с автоматом «на ремень»: а — с автоматом с деревянным прикладом; б — с автоматом с металлическим откидным прикладом

Рис. 146. Строевая стойка с оружием у ноги: а — с карабином; б — с ручным (ротным) пулеметом

— ручной и ротный пулеметы держать у ноги так же, как и карабин, при этом опущенной правой рукой обхватить ствол и газовую трубку (у ротного пулемета — кожух выше верхней антабки), как показано на рис. 146, б;

— ручной гранатомет в положении «на ремень» держать так же, как автомат, дульной частью вверх (рис. 147).

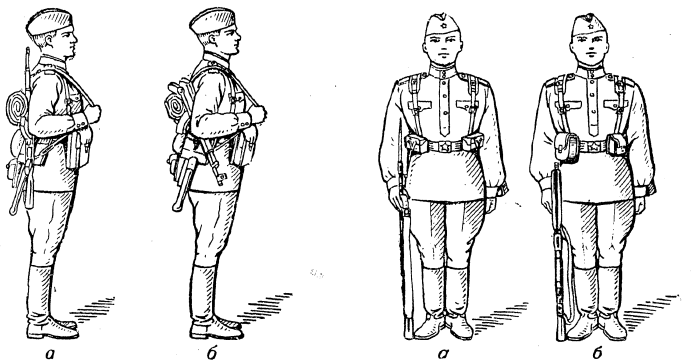
Показав, как принимается строевая стойка с оружием, командир отделения тренирует солдат в выполнении этого строевого приема, для чего подает команды: «СМИРНО», «СТАНОВИСЬ» и др. Подав команду, командир проверяет, как солдаты приняли строевую стойку. Замену оружия для изучения приемов в отделении солдаты производят по команде командира отделения. Тренировка заканчивается после того, как каждый солдат отделения научится принимать строевую стойку с автоматом, карабином, ручным пулеметом и ручным гранатометом.

**Прием: «Ремень — отпустить (подтянуть)».** Прежде чем начать изучать строевые приемы с автоматом, необходимо научить солдат



Рис. 147. Строевая стойка с ручным гранатометом

подгонять ремень автомата (карабина) для ношения его в положении «на ремень», «на грудь» и «за спину».

Показывая и объясняя, как выполняется этот прием, командир отделения говорит, что для того, чтобы отпустить (подтянуть) ремень, подается команда «Ремень — ОТПУСТИТЬ» или «Ремень — ПОДТЯНУТЬ».



Рис. 148. Выполнение приема «ремень — отпустить (подтянуть)» с автоматом

Для обучения солдат выполнению этого приема по разделением подается команда «Ремень — ОТПУСТИТЬ (подтянуть)», по разделениям, делай — РАЗ, ДВА, ТРИ» и т. д.

По счету «Делай — РАЗ» взять автомат в правую руку, карабины и пулеметы — к ноге (рис. 148, а и 149, а); у автомата с металлическим прикладом, кроме того, откинуть приклад.

По счету «ДВА» сделать поворот направо, одновременно отставить левую ногу на шаг влево, а ступни поставить параллельно (рис. 148, б и 149, б).

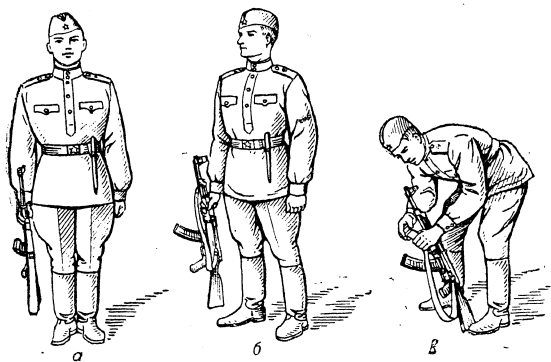
По счету «ТРИ» быстро наклониться вперед, слегка согнув ноги в коленях, упереть оружие прикладом в стопу левой ноги, а стволом наложить на изгиб правого локтя; удерживая правой рукой пряжку ремня, левой рукой подтянуть (отпустить) ремень (рис. 148, в и 149, в).

По счету «ЧЕТЫРЕ» стать ровно и взять автомат, как

показано на рис. 148, а. С карабином (пулеметом) по счету «ЧЕТЫРЕ» принять строевую стойку.

По счету «ПЯТЬ» взять автомат в положение «на ремень» и принять строевую стойку.

Изучив прием по разделениям, командир тренирует солдат в выполнении его в целом, для чего подает команды: «Ремень — ОТПУСТИТЬ», «Ремень — ПОДТЯНУТЬ».



Рис. 149. Выполнение приема «ремень — отпустить (подтянуть)» с карабином

В конце занятия целесообразно выполнить прием в составе отделения по командам: «Отделение, ремень — ОТПУСТИТЬ», «Отделение, ремень — ПОДТЯНУТЬ».

#### Выполнение приемов с автоматом

Автомат Калашникова носится в трех положениях: «на ремень», «на грудь» и «за спину».

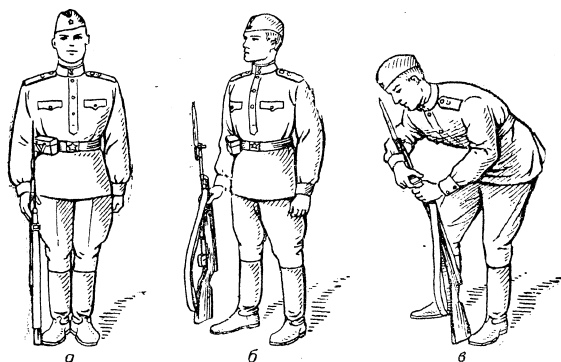
В положении «на ремень» автомат носится при всех построениях, на марше в пешем строю, часовым на посту и в других случаях.

В положении «на грудь» (рис. 150) автомат носится на марше в пешем строю, при прохождении подразделения торжественным маршем, при несении службы почетных караулов и часовыми на посту у Знамени.

В положении «за спину» (рис. 151) автомат носится на марше в пешем строю, при движении десантом на танке

при необходимости работать обеими руками (например, при тушении пожара) и в других случаях.

Обучение строевым приемам с автоматом Калашникова надо проводить как по разделениям, так и в целом, а при отработке отдельных приемов необходимо вводить подготовительные упражнения.



Рис. 150. Автомат в положении «на грудь»



Рис. 151. Автомат в положении «за спину»

**Прием: автомат «на грудь» из положения «на ремень».**

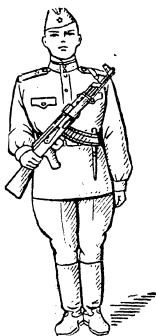
При изучении этого приема отделение находится в развернутом одношереножном строю. Командир показывает солдатам выполнение приема в целом и по разделениям, а затем приступает к обучению.

Автомат из положения «на ремень», говорит командир, берется «на грудь» по команде «Автомат на — ГРУДЬ»; это выполняется в три приема.

Для обучения приему по разделениям командир отделения подает команду «Автомат на — ГРУДЬ, по разделениям, на три счета, делай — РАЗ» и т. д.

По счету «Делай — РАЗ» подать правую руку по ремню несколько вверх, снять автомат с плеча и, подхватив его левой рукой за цевье и ствольную накладку, держать перед собой вертикально магазином влево, дульным срезом на высоте подбородка (рис. 152, а).

При выполнении этого приема следует обратить особое внимание на то, чтобы солдаты, снимая правой рукой ав-

томат с плеча, корпус не нагибали, соблюдали правила строевой стойки и не удаляли слишком автомат от тела. Этот прием сначала нужно выполнять в медленном темпе, а затем темп постепенно увеличивать.

Когда первый прием солдаты начнут выполнять правильно, командир отделения переходит к обучению выполнению второго приема слитно с первым. Для выполнения



Рис. 152. Выполнение приема «на грудь» из положения «на ремень»

второго приема командир подает команду «Делай — ДВА». По исполнительной команде «ДВА», правой рукой отводя ремень вправо и перехватив его ладонью снизу, надо одновременно продеть под ремень локоть правой руки (рис. 152, б).

На счет «ТРИ» закинуть ремень за голову и взять автомат правой рукой за шейку приклада, а левую руку быстро опустить (рис. 152, в). При обучении действиям, выполняемым по счету «ТРИ», необходимо следить за тем, чтобы солдаты для закидывания ремня за голову правую руку с ремнем поднимали выше, а забросив ремень, быстро переносили ее на шейку приклада.левой рукой опустить автомат вниз, пока он не повиснет на ремне, а потом быстро опустить ее.

Изучив прием «на грудь» по разделениям, надо сразу же перейти к изучению приема «на ремень», тоже по разде-

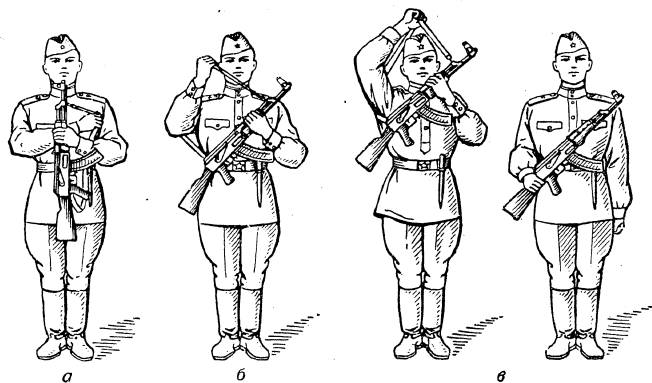
лениям, а потом уже начать тренировку в целом, одновременно в выполнении двух приемов.

**Прием: автомат «на ремень» из положения «на грудь».** Автомат «на ремень» из положения «на грудь» берется по команде «На ре-МЕНЬ» и выполняется в три приема. Для выполнения этого приема по разделениям подается команда «Автомат на ремень, по разделениям, на три счета, делай — РАЗ» и т. д.

По счету «Делай — РАЗ» левой рукой взять автомат за цевье и ствольную накладку снизу и, одновременно подавая его несколько вперед вверх, вывести правую руку из-под ремня, взяться ею за шейку приклада и держать автомат, как показано на рис. 153, а.

По счету «ДВА», приподнимая автомат вверх, перекинуть ремень через голову и держать автомат перед собой вертикально магазином влево, дульным срезом на высоте подбородка (рис. 153, б). Изучая этот прием, не следует допускать, чтобы солдаты качали головой и корпусом; нужно сказать солдатам, что для того, чтобы не сбросить ремнем головной убор, автомат надо приподнимать как можно выше.

По счету «ТРИ» правой рукой взяться за верхнюю часть ремня и закинуть автомат за правое плечо в положение «на ремень», а левую руку быстро опустить (рис. 153, в). При обучении выполнению третьего приема командир следит за правильным забрасыванием автомата за плечо. Солдат должен, не поворачивая корпуса, резким броском левой рукой вправо и назад направить автомат за правое плечо. В момент, когда автомат находится на лету, солдат скользит кистью правой руки по ремню вниз, натягивая ремень, а локтем не дает автомату выйти из-за плеча.

Обучив солдат выполнению вышеуказанных приемов по разделениям, командир отделения приступает к тренировке в их выполнении в целом. Тренировку, так же как и обучение, он проводит индивидуально с каждым солдатом, сначала считает сам и солдаты, а затем без счета. Во время тренировки командир добивается от солдат не только правильного, но и четкого выполнения приемов.

В конце занятия прием выполняется в составе отделения по командам: «Отделение, автоматы на — ГРУДЬ», «Отделение, на ре-МЕНЬ».

**Прием: автомат «за спину» из положения «на ремень».** Автомат из положения «на ремень» берется в положение



Рис. 153. Выполнение приема «на ремень» из положения «на грудь»

«за спину» по команде «ЗА СПИНУ» и выполняется в два приема.

Для обучения выполнению приема «за спину» по разделением подается команда «ЗА СПИНУ, по разделением, на два счета, делай — РАЗ, делай — ДВА».

По счету «Делай — РАЗ» левой рукой взять ремень несколько ниже правого плеча, а правой рукой взяться за приклад (рис. 154, а).

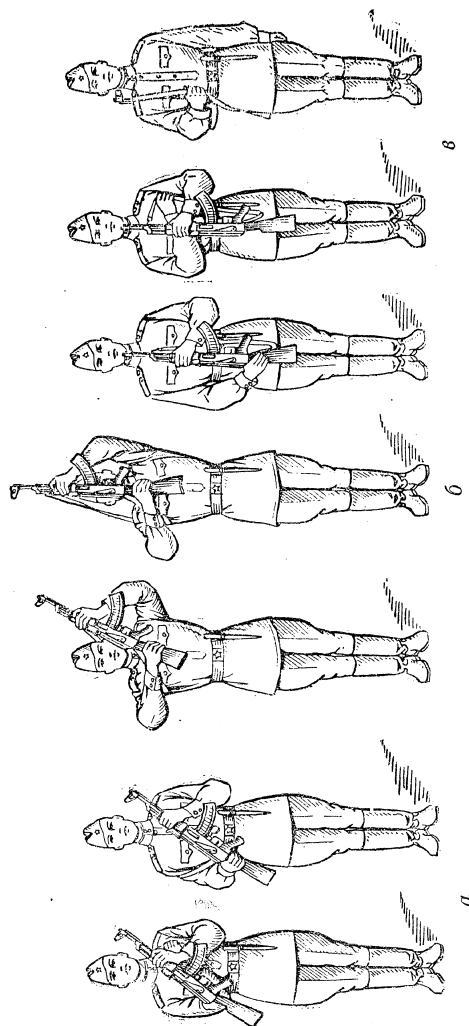

Рис. 154. Выполнение приема «за спину» из положения «на ремень»

По счету «ДВА» правой рукой приподнять автомат вверх, а левой рукой закинуть ремень за голову на левое плечо, оружие и руки быстро опустить (рис. 154, б).

Автомат «за спину» берется без штыка, штык находится пристегнутым к поясному ремню.

**Прием: автомат «на ремень» из положения «за спину».** Автомат из положения «за спину» в положение «на ремень» берется по команде «На ре-МЕНЬ» и выполняется в два приема.

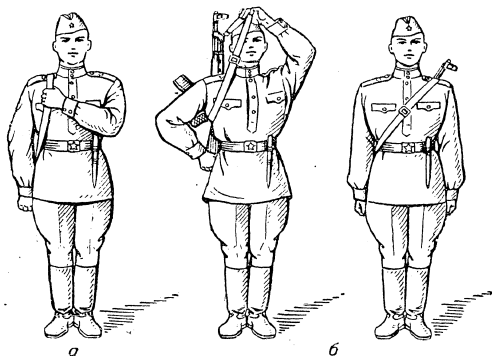
Изучение приема «на ремень» из положения «за спину» производится вначале по разделением по команде «НА РЕМЕНЬ, по разделением, на два счета, делай — РАЗ, делай — ДВА».

По счету «Делай — РАЗ» левой рукой взять ремень несколько ниже левого плеча, а правой рукой взяться за приклад (рис. 155, а).

По счету «ДВА» правой рукой автомат приподнять, левой рукой перекинуть ремень через голову на правое плечо, автомат опустить; правой рукой взять ремень, а левую руку резко опустить и принять строевую стойку (рис. 155, б).

Обучив солдат выполнению строевого приема «за спину» из положения «на ремень» и из положения «за спину» в положение «на ремень» по разделением, командир



Рис. 155. Выполнение приема «на ремень» из положения «за спину»

приступает к тренировке в выполнении приемов в целом по командам: «ЗА СПИНУ», «На ре-МЕНЬ».

В такой же последовательности изучаются приемы с автоматом с металлическим откидным прикладом.

#### Отдание чести с автоматом

Организация урока и методика обучения солдат отдаанию чести с автоматом те же, что и при изучении приема — отдавание чести без оружия. Показывая и объясняя выполнение этого приема, командир отделения говорит, что при положении автомата «за спину» честь отдается так же, как и без оружия: надо прикладывать правую руку к головному убору, а в движении левую руку прижимать к бедру (рис. 156, а).

При положении автомата «на грудь» честь отдается поворотом головы. Автомат при этом удерживается правой



Рис. 156. Отдание воинской чести с автоматом в движении при положении автомата:

а — «за спину»;  
 б — «на грудь»;  
 в — «на ремень»

рукой за шейку приклада, а в движении левая рука прижимается к бедру (рис. 156, б).

При положении автомата «на ремень» честь отдается поворотом головы, а в движении левая рука прижимается к бедру (рис. 156, в).

После показа и объяснения командир изучает приемы с солдатами по разделениям и в целом.

#### Выполнение приемов с карабином на месте

Карабин носится в положении «на ремень», «на плечо», «за спину» и у ноги.

Приемы: «на ремень» и «к ноге». Прием «на ремень» выполняется по команде «На ре-МЕНЬ», а «к ноге» — по команде «К но-ГЕ».

Вначале командир отделения показывает солдатам прием в целом и по разделениям, а потом приступает к обучению каждого солдата.

Для обучения выполнению приема «на ремень» по разделениям командир подает команду «На ремень, по разделениям, на три счета, делай — РАЗ» и т. д.

По счету «Делай — РАЗ» правой рукой приподнять карабин, не отдавая его от тела, и повернуть магазином влево.левой рукой взять карабин за магазин и держать его дульным срезом на уровне глаз, локоть правой руки прижать (рис. 157, а). При выполнении первого приема командир обращает внимание на подъем карабина правой рукой. Карабин поднимается резко, за счет сгибания правой руки в локте, и не должен отдаляться далеко от тела.

По счету «ДВА» правой рукой взять ремень и резким движением оттянуть его влево (рис. 157, б).

По счету «ТРИ» быстро перекинуть карабин за плечо; левую руку резко опустить вниз, правую руку опустить по ремню так, чтобы предплечье было в горизонтальном положении; карабин слегка прижать локтем к телу (рис. 157, в). В момент забрасывания карабина за плечо корпус не должен качаться (шевелиться).

Одновременно с обучением выполнению приема «на ремень» изучается прием «к ноге», который выполняется по команде «К но-ГЕ» на три счета.

Для обучения приему «к ноге» по разделениям командир командует: «К ноге, по разделениям, на три счета, делай — РАЗ» и т. д.



Рис. 157. Выполнение приема «на ремень» с карабином

По счету «Делай — РАЗ» правой рукой при помощи ремня подать приклад вперед, левой рукой одновременно взять карабин за магазин и слегка приподнять его (рис. 158).

По счету «Делай — ДВА» левой рукой вынести карабин из-за плеча, одновременно правой рукой взяться за верхнюю часть цевья и ствольной накладкой магазинной коробкой влево (см. рис. 157, а).

По счету «Делай — ТРИ» левую руку быстро опустить, а правой плавно поставить карабин на землю у правой ноги и принять строевую стойку.

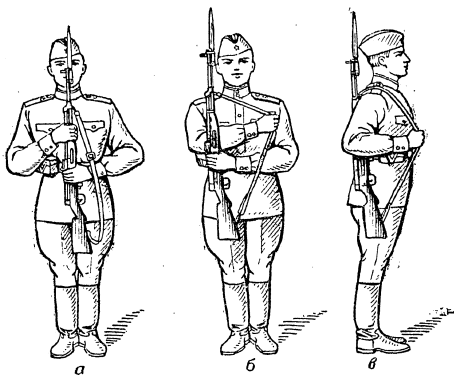
Таким методом командир обучает всех солдат отделения до полного усвоения ими выполнения приемов по разделением. Особую сложность для изучения представляет забрасывание карабина за правое плечо при взятии кара-



Рис. 158. Выполнение приема «к ноге» с карабином из положения «на ремень»

бина на ремень; на выполнение этого действия необходимо обратить особое внимание.

Когда прием будет изучен по разделениям, командир приступает к тренировке в его выполнении в целом. Тренировка проводится индивидуально по командам командира «На ре-МЕНЬ», «К но-ГЕ». При этом командир добивается быстрого и четкого выполнения приемов. В конце тренировки прием выполняется в составе отделения.

**Приемы: «на плечо» и «к ноге».** Карабин от ноги «на плечо» берется по команде «На плеч-ЧО» на два счета. Прием «на плечо» разучивается вначале по разделениям. Перед этим необходимо предварительно отработать одно подготовительное упражнение.

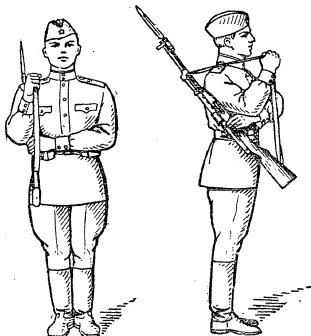
Упражнение заключается в том, чтобы, не наклоняя корпуса, правой рукой быстро поднять карабин вверх, одновременно перенести его вдоль тела к левому боку и повернуть затвором вперед, не удерживая левой рукой; локоть правой руки должен быть на высоте плеча. Упражнение вначале следует отбатывать в медленном темпе и постепенно ускорять его.

После того как солдаты научатся выполнять это упражнение, следует перейти к изучению приема «на плечо» по разделениям. Для этого подается команда «На плечо, по разделениям, на два счета, делай — РАЗ» и т. д.

По счету «Делай — РАЗ» правой рукой, поднимая и поворачивая карабин затвором вперед, перенести его отвесно около тела к левому боку и одновременно перехватить кистью правой руки за верхнюю часть цевья и ствольной накладкой, в то же время подать кисть левой руки несколько вперед и поставить карабин прикладом на ладонь левой руки так, чтобы затыльник приклада лежал на ладони, большой палец спереди, а остальные пальцы держат прижаты к левой стороне приклада; карабин держат отвесно в вытянутой руке против левого плеча, острым углом приклада касаясь левой ноги спереди; локоть правой руки — на высоте плеча (рис. 159, а).

По счету «Делай — ДВА» правой рукой слегка толкнуть карабин назад и энергично опустить ее вниз, одновременно левой рукой поднять карабин вверх так, чтобы он спусковой скобой лег в выем плеча, и держать его, не сваливая в сторону; кисть левой руки держать несколько ниже локтя, приклад прижать к поясу так, чтобы он

острой частью касался бедра, а предплечье было прижато к боку (рис. 159, б, в).

При изучении приема «на плечо» солдаты чаще всего допускают следующие ошибки: по счету «РАЗ» далеко удаляют карабин от корпуса; качают корпусом; не перехватывают карабин кистью правой руки и не делают рез-



Рис. 159. Выполнение приема «на плечо» с карабином

кого поворота карабином у левого бока; локоть правой руки держат ниже плеча. По счету «ДВА» приклад не прижимают к бедру и разворачивают его вправо или влево. Солдаты, которые допускают эти ошибки, должны повторять прием до тех пор, пока не станут выполнять его правильно.

Одновременно с изучением приема «на плечо» надо изучать прием «к ноге». Карабин к ноге из положения «на плечо» берется по команде «К но-ГЕ» на три счета. Для обучения приему по разделениям командир подает команду: «К ноге, по разделениям, на три счета, делай — РАЗ» и т. д.

По счету «Делай — РАЗ» левую руку быстро опустить вниз, одновременно правой рукой обхватить карабин за

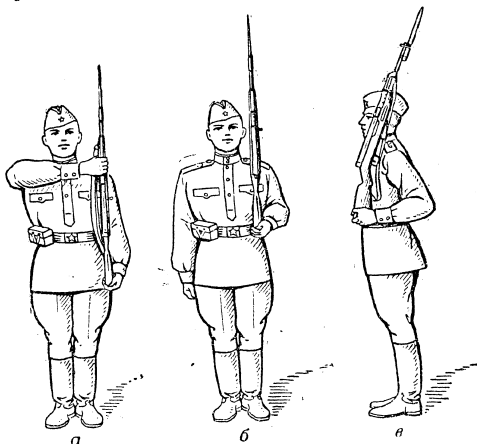
верхнюю часть цевья и ствольной накладки и поставить его в положение, показанное на рис. 159, а. Надо следить, чтобы придание карабину вертикального положения и опускание на вытянутую левую руку производились быстро и чтобы одновременно с этим карабин правой рукой обхватывался за верхнюю часть цевья и ствольной накладки.

По счету «Делай — ДВА» правой рукой перенести карабин вниз к правой ноге, поворачивая его затвором к себе. Левая рука придерживает карабин у штыковой трубки, большой палец под верхней стойкой, остальные — впереди. Держать карабин надо вдоль бедра так, чтобы приклад внутренней стороной касался мизинца правой ноги (рис. 160).

По счету «Делай — ТРИ» левую руку быстро опустить к левому бедру, а правой рукой плавно опустить карабин на землю и принять строевую стойку.

Закончив изучение приемов по разделениям, командир тренирует солдат в выполнении их в целом, для чего подает команды: «На плечо», «К но-ГЕ».

**Повороты и движение с карабином.** Командир показывает правила поворотов и движения с карабином, а также действия, выполняемые после остановки по команде «СТОЙ».

Повороты и движение с карабином, говорит командир, выполняются по тем же правилам и командам, что и без оружия.

При поворотах с карабином у ноги на месте по предварительной команде карабин надо несколько приподнять и одновременно подать штык на себя, а правую руку прижать к правому бедру. Сделав поворот, одновременно с приставлением ноги плавно опустить оружие на землю.

Для движения с карабином у ноги по предварительной команде «ШАГОМ» оружие несколько приподнять, а по исполнительной команде «МАРШ» начать движение, держа карабин вертикально; рукой же, не занятой оружием, производить свободные движения около тела в такт шага.

При движении с карабином «на плечо» по исполнитель-



Рис. 160. Выполнение приема «к ноге» из положения «на плечо», счет «Делай — ДВА»



ной команде «СТОЙ» остановиться и без команды взять оружие к ноге, после чего принять строевую стойку.

Снятие карабина с плеча после остановки должно производиться в том темпе, в каком совершался шаг. Например, по команде «СТОЙ», подаваемой под левую ногу, на счет «РАЗ» сделать еще один шаг с правой ноги, по счету «ДВА» левую ногу приставить к правой, по счету «ТРИ — ПЯТЬ» взять карабин к ноге. При движении с карабином у ноги по исполнительной команде «СТОЙ» надо сделать шаг правой ногой, приставить к ней левую ногу и опустить оружие на землю.

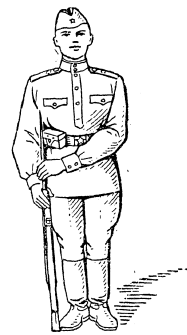
После показа и объяснения начинается обучение каждого солдата в отдельности вначале по разделениям, а потом в целом.

#### Выполнение приемов с карабином в движении

Приемы с карабином в движении выполняются следующие: «на плечо», «к ноге», «на руку».

Вначале командир показывает и рассказывает порядок выполнения этих приемов.

В движении, говорит командир, карабин от ноги «на плечо» берется в два приема так же, как и на месте. По команде «На плечо», подаваемой одновременно с постановкой левой ноги на землю, сделать шаг правой ногой и затем с постановкой левой ноги на землю последовательно выполнять каждый прием.

К ноге из положения «на плечо» карабин берется в три приема так же, как на месте. По команде «К ноге», подаваемой одновременно с постановкой левой ноги на землю, сделать шаг правой ногой и затем с постановкой левой ноги на землю последовательно выполнять каждый прием.

Приемы с карабином в движении «на руку» и «на плечо». В движении карабин из положения «на плечо» в положение «на руку» берется в два приема по команде «На ру-КУ».

Командир отделения выстраивает отделение в развернутый одношереножный строй и после показа выполнения приема в целом и по разделениям приступает к обучению солдат. Обучение начинается с подготовительных упражнений.

**Выполнение приема «на руку» на месте.** Это упражнение

необходимо для того, чтобы солдаты лучше поняли последовательность выполнения приема.

Вначале командир подает команду «На плечо», по которой солдаты берут оружие в положение «на плечо». Для выполнения подготовительного упражнения командир подает команду «На руку, по разделениям, на три счета, делай — РАЗ» и т. д.

По счету «Делай — РАЗ» резко опустить левую руку с карабином вниз до отказа, одновременно правой рукой взять карабин за шейку ложки у бедра левой ноги.

По счету «Делай — ДВА» правой рукой перенести карабин на правую сторону, одновременно пальцами левой руки резко повернув карабин магазинной коробкой от себя.

По счету «Делай — ТРИ», удерживая правой рукой карабин за шейку ложки, быстро перенести его к правому боку (к поясному ремню), одновременно левой рукой подхватить карабин за верхнюю часть цевья и ствольной накладки; прижать шейку ложки к правому боку у пояса, локоть правой руки развернуть по линии плеч; штык держать против правого глаза на высоте шеи.

Для перевода карабина в положение «на плечо» по разделениям командир командует: «На плечо, по разделениям, на два счета, делай — РАЗ, делай — ДВА».

По счету «Делай — РАЗ» левой рукой толкнуть карабин вверх на себя, правой рукой поворачивая карабин за шейку ложки затвором вперед, и поставить его вертикально прикладом на ладонь опущенной левой руки.

По счету «Делай — ДВА», поднимая карабин левой рукой вверх, взять «на плечо» и резко опустить правую руку.

Так командир изучает с солдатами приемы «на руку» и «на плечо» на месте без движения до правильного его выполнения.

При изучении этого подготовительного упражнения необходимо особое внимание обратить на поворот карабина пальцами левой руки (при выполнении приема «на руку» по счету «Делай — ДВА»). Если поворота не получается, то его нужно разучить отдельно.

Когда первое подготовительное упражнение будет отработано, командир приступает к обучению солдат следующему подготовительному упражнению.

**Выполнение приема «на руку» в движении.** Командир подает команду «На руку» в движении, по разделениям, на три счета, делай — РАЗ» и т. д.

По счету «Делай — РАЗ» солдат делает шаг левой но-

гой, одновременно левой рукой резко опускает карабин вниз на вытянутую руку и подхватывает правой рукой за шейку ложи (рис. 161, а).

По счету «Делай — ДВА» делает шаг правой ногой, одновременно правой рукой переносит карабин на правую сторону, повернув его пальцами левой руки за приклад, магазинной коробкой от себя (рис. 161, б).



Рис. 161. Выполнение приема «на руку»

По счету «Делай — ТРИ» делает шаг левой ногой и одновременно с постановкой ноги на землю правой рукой, удерживая карабин за шейку ложи, быстро переносит его к правому боку, подхватив левой рукой за цевье и ствольную накладку снизу. Правый локоть надо развернуть по линии плеч; штык держать против правого глаза и на высоте шеи (рис. 161, в).

Для выполнения приема «на плечо» из положения «на руку» командир командует: «На плечо, в движении, по разделениям, на два счета, делай — РАЗ, делай — ДВА».

По счету «Делай — РАЗ» одновременно с постановкой левой ноги на землю толкнуть карабин левой рукой вверх на себя, правой рукой повернуть карабин за шейку ложи затвором вперед и поставить вертикально на ладонь опущенной левой руки (рис. 162, а).

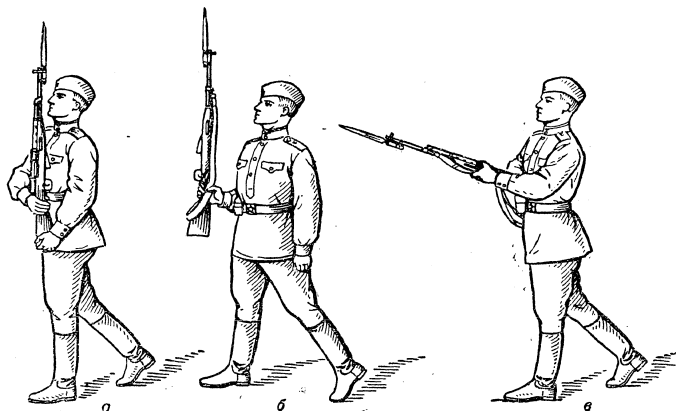
По счету «Делай — ДВА» сделать шаг правой ногой и одновременно с постановкой левой ноги на землю взять карабин «на плечо» и опустить правую руку (рис. 162, б).

Когда солдаты усвоят приемы в движении по разделениям, командир приступает к изучению их в целом.

Построив отделение в колонну по одному на дистанцию 2—3 шага, командир подает команды:

«На плечо», «Строевым шагом — МАРШ». Когда отделение начнет движение, командир подает команду: «Нару-КУ». Исполнительную команду подает одновременно с постановкой левой ноги на землю. Солдаты, продолжая движение, выполняют прием под счет вслух: «РАЗ», «ДВА». Командир следит за тем, чтобы солдаты четко выполняли прием «на руку». При движении с карабином «на руку» корпус не должен отваливаться назад, а постановка ног должна быть такая же, как и в движении строевым шагом без оружия.

Для выполнения приема «на плечо» из положения «на руку» в движении командир подает команду «На плечо». Исполнительная команда подается одновременно с постановкой левой ноги на землю. Солдаты выполняют прием в целом со счетом вслух.

Обучив всех солдат выполнению этих приемов, командир отделения пропускает их мимо себя по одному, подавая команды: «Нару-КУ», «На плечо». В конце занятия командир строит отделение в колонну по одному (по два) и приказывает выполнить эти приемы в составе отделения, для чего подает команды: «Отделение, на плечо», «Строевым шагом — МАРШ», «Отделение, на ру-КУ», «Отделение, на плечо».



Рис. 162. Выполнение приема «на плечо» из положения «на руку»

### Отдание чести с карабином на месте и в движении

Отдание чести с карабином на месте вне строя производится, как и без оружия, при этом положение карабина не изменяется, за исключением отдания чести с карабином в положении «на плечо»; в этом случае он предварительно берется к ноге.

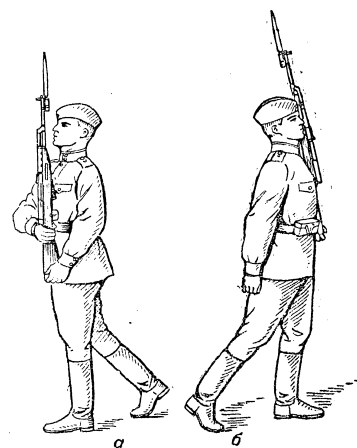

Рис. 163. Выполнение приема «на караул»

С карабином в положении «на ремень» честь отдавать надо поворотом головы, в положении «за спину» — прикладывая правую руку к головному убору.

Отдание чести исполнением приема «на караул» выполняется только с карабином из положения «к ноге» в два приема. Для обучения солдат по разделениям командир командует: «Для встречи справа (слева, с фронта), на караул, по разделениям, на два счета, делай — РАЗ, делай — ДВА».

По счету «Делай — РАЗ» поднять карабин правой рукой, держать его отвесно, стволом против середины груди, прицелом к себе; одновременно с этим левой рукой взять карабин за цевье (четыре пальца спереди на магазинной коробке, а большой палец — под прицельной планкой), кисть левой руки на высоте пояса (рис. 163, а).

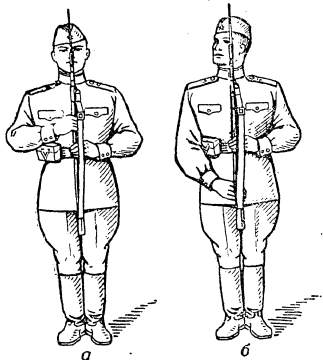
По счету «Делай — ДВА» правую руку быстро перенести на шейку ложи и поддерживать ею карабин так, чтобы большой палец был сзади, а остальные, сложенные вместе и вытянутые, лежали наискось спереди на шейке ложи. Одновременно повернуть голову направо (налево) и провожать начальника взглядом, поворачивая вслед за ним голову (рис. 163, б).

Карабин «к ноге» из положения «на караул» берется по команде «К но-ГЕ» на три счета. Обучение приему «к ноге» проводится одновременно с обучением приему «на караул». Для обучения по разделениям командир командует: «К ноге, по разделениям, на три счета, делай — РАЗ». По предварительной команде «Делай» солдаты



Рис. 164. Отдание воинской чести с карабином в движении при положении карабина: а — «на плечо»; б — «на ремень»; в — «за спину»

должны поставить голову прямо; по счету «РАЗ» правую руку быстро перенести вверх и взять ею карабин за верхнюю часть цевья и ствольной накладкой (см. рис. 163, а).

По счету «Делай — ДВА» перенести карабин к правой ноге так, чтобы приклад внутренней стороной касался мизинца правой ноги; левой рукой придерживать карабин у штыковой трубки (см. рис. 160).

По счету «Делай — ТРИ» быстро опустить левую руку к левому бедру, а правой — карабин плавно опустить на землю острым углом приклада на уровне носков и принять строевую стойку.

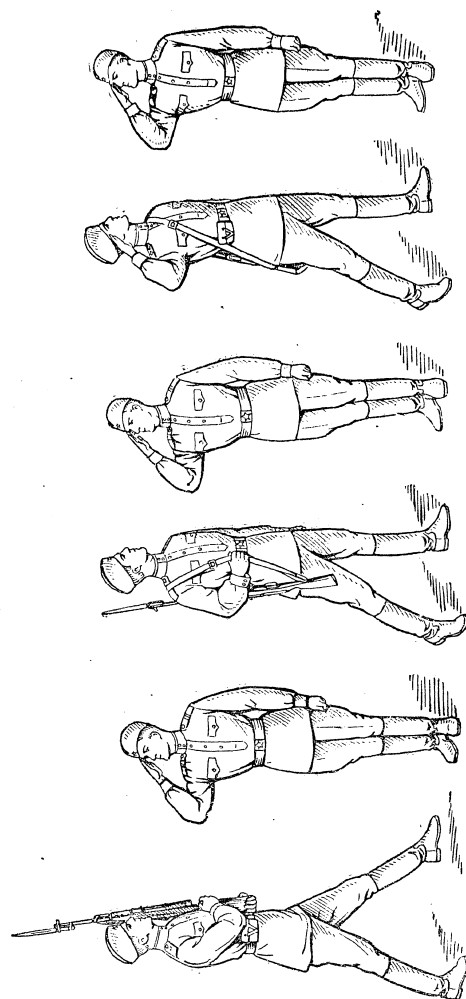
После усвоения солдатами приемов «на караул» и «к ноге» по разделениям командир приступает к тренировке их в выполнении в целом, для чего подает команды: «Для встречи с фронта (справа, слева), на кра-УЛ», «К но-ГЕ».

Показывая и объясняя, как отдавать честь с карабином в движении, командир говорит, что для отдания чести в движении вне строя с карабином у ноги и в положении «на ремень» за 5—6 шагов до начальника надо повернуть голову в его сторону и одновременно прекратить движение свободной рукой (рис. 164, б), а если карабин в положении «за спину», то, кроме того, приложить руку к головному убору (рис. 164, в). Пройдя начальника, голову поставить прямо и продолжать движение рукой (руками).

При отдании чести с карабином в положении «на плечо» правой рукой продолжать движение около тела (рис. 164, а).

Тренировка в выполнении всех приемов отдания чести с карабином проводится до полного усвоения их солдатами.

#### Выход из строя и подход к начальнику с оружием

Порядок выполнения приемов с оружием такой же, как и без оружия. Выполняя показ и давая краткие пояснения, командир отделения говорит, что при выходе из строя и при подходе к начальнику положение оружия не изменяется, за исключением случая, когда карабин находится в положении «на плечо»; тогда он берется к ноге: при выходе из строя — перед началом движения, а при подходе — после остановки перед начальником. При отходе от начальника карабин из положения «к ноге», если необходимо, берется в другое положение после ответа «Есть». Показав и

объяснив выполнение этих приемов, командир отделения начинает изучать их с солдатами.

Организация и методика проведения занятия в отделении те же, что и при изучении этих приемов без оружия.

#### ПРИЕМЫ «ЛОЖИСЬ (К БОЮ)», «ВСТАТЬ», ПЕРЕБЕЖКИ И ПЕРЕПОЛЗЕНИЕ

##### Выполнение приемов «ложись (к бою)» и «встать»

Прибыв с солдатами к месту занятия и выстроив отделение в одну шеренгу, командир отделения объявляет содержание занятия, а потом показывает и объясняет, как должны выполняться приемы «ложись (к бою)» и «встать» вначале в целом, а потом по разделениям.

После показа в целом командир отделения, показывая выполнение приема по разделениям, говорит: «По команде «ЛОЖИСЬ» или по команде «К БОЮ» по счету «Делай — РАЗ» надо взять оружие в правую руку (рис. 165, а); по счету «Делай — ДВА» сделать полный шаг правой ногой вперед и немного вправо (рис. 165, б); по счету «Делай — ТРИ» наклонить корпус вперед, опуститься на левое колено и поставить левую руку на землю впереди себя, пальцами вправо (рис. 165, в); по счету «Делай — ЧЕТЫРЕ», опираясь последовательно на бедро левой ноги и предплечье левой руки, лечь на левый бок (рис. 165, г) и по счету «Делай — ПЯТЬ» быстро повернуться на живот; ноги слегка раскинуть в стороны носками наружу и положить оружие вдоль тела дульной частью на левую согнутую руку, придерживая его правой рукой, голову пригнуть (рис. 165, д).

По команде «К БОЮ», кроме того, изготавиться к ведению огня (рис. 165, е).

Показав приемы «ложись» и «к бою», командир сразу же показывает выполнение приема «встать».

По команде «ВСТАТЬ», говорит и показывает командир, необходимо по счету «Делай — РАЗ» подтянуть обе руки на уровень груди, имея оружие в правой руке, одновременно свести ноги вместе (рис. 166, а); по счету «Делай — ДВА», резко выпрямляя руки, поднять грудь от земли и вынести правую (левую) ногу вперед (рис. 166, б); по счету «Делай — ТРИ» быстро подтянуться, приставить левую (правую) ногу и принять строевую стойку.

Закончив показ, командир отделения размыкает отделение на 3 шага и приступает к обучению солдат.



Рис. 165. Порядок выполнения приема „ложись (к бою)“

Он учит двух солдат, а остальные, находясь в строю, выполняют его команды. Научив первых двух солдат, командир приступает к обучению следующих в такой же последовательности. Командир отделения учит солдат одновременно двум приемам: «ложись (к бою)» и «встать» — вначале по разделениям, а затем в целом до правильного и четкого их выполнения.

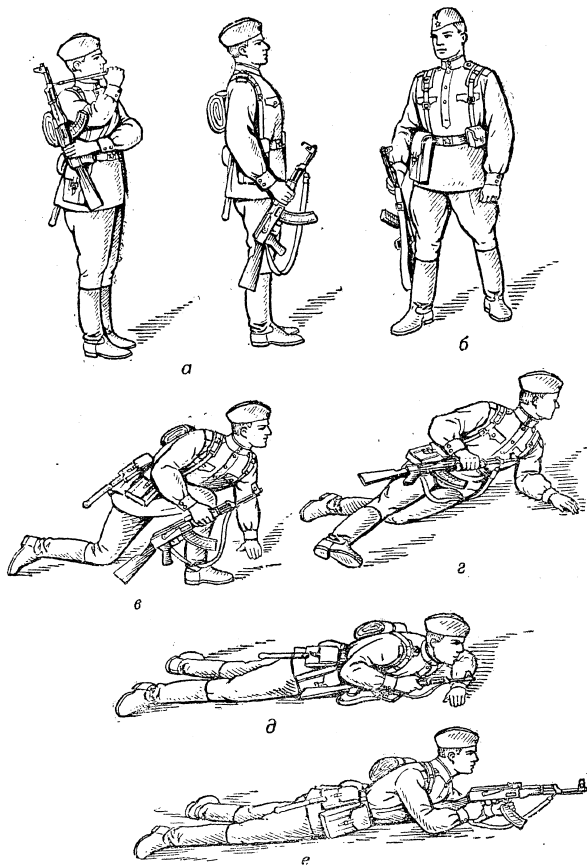

Рис. 166. Порядок выполнения приема „встать“

### Способы передвижения

**Перебежки.** Перед строем командир отделения показывает и рассказывает солдатам, как необходимо совершать перебежки от одного рубежа к другому. В процессе пояснения командир обращает внимание солдат на следующее: перебежка производится по команде, например, «Рядовому Егорову перебежать к кусту — ВПЕРЕД». Услышав эту команду, солдат должен по предварительной команде отметить путь движения и места остановок для передышки, а по исполнительной — быстро вскочить и стремительно совершить перебежку.

Затем командир говорит, что длина перебежки между пунктами остановок для передышки зависит от местности и огня противника и в среднем равна 20—40 шагам. На месте остановки для передышки с разбега надо лечь и отползти несколько в сторону, а достигнув указанного в

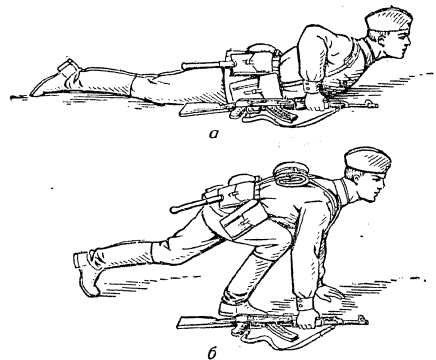
команде места, кроме того, изготовиться для ведения огня. При перебежке оружие держать, как удобнее.

В дальнейшем командир отделения размыкает отделение по фронту на интервалах 8—12 шагов и приступает к обучению каждого солдата в отдельности. Приказав солдатам лечь, командир отделения уходит вперед на 20 шагов и подает команду «Отделение, на рубеж кустов, перебежкой, справа по одному — ВПЕРЕД». Солдаты поочередно совершают перебежки, а командир отделения следит за их действиями.

Убедившись в том, что солдаты поняли технику перебежки, командир переходит к тренировке. При этом он требует, чтобы солдаты перебежали быстро, а достигнув указанного им рубежа, немедленно ложились и отползали в сторону. Отползать надо на носках ног и на локтях рук, не касаясь грудью и животом земли. Отползать можно вправо и влево.

**Переползание по-пластунски, на получетвереньках и на боку.** Командир отделения строит отделение в одну шеренгу и показывает переползание по-пластунски в целом, а затем по разделением с одновременным объяснением каждого элемента.

Переползание, говорит командир, производится по-пластунски, на получетвереньках и на боку. Для переползания подается команда, например, «Рядовому Петрову переползти к отдельному дереву — ВПЕРЕД». По предварительной команде надо наметить путь движения и укрытые места остановок для передышки, а по исполнительной начать переползать одним из указанных способов.

Для переползания по-пластунски необходимо лечь плотно на землю, правой рукой взять оружие за ремень у верхней антабки и положить его на предплечье правой руки.

По счету «Делай — РАЗ» подтянуть правую (левую) ногу и одновременно вытянуть левую (правую) руку вперед как можно дальше (рис. 167, а); по счету «Делай — ДВА», отталкиваясь согнутой ногой, передвинуть тело вперед, подтянуть другую ногу, одновременно вытянуть другую руку и продолжать движение в том же порядке. При переползании голову высоко не поднимать.

После этого командир размыкает отделение по фронту на 3—4 шага и приступает к обучению солдат правилам переползания по-пластунски.

Командир отделения указывает рубеж, на который должны переползти солдаты. Удаление этого рубежа может

составлять 10—20 м. Солдаты переползают на указанный рубеж по одному справа или слева, причем переползание второго солдата начинается после выполнения приема первым.



Рис. 167. Выполнение приемов переползания:  
а — по-пластунски; б — на получетвереньках; в — на боку

Во время выполнения приема солдатами командир отделения подмечает ошибки и дает указания для их исправления, например, «Рядовой Петров, не отрывать живота от земли, смотреть вперед, колено посылать дальше вперед».

После выполнения приема солдат по команде командира отделения встает и наблюдает за действиями солдата, выполняющего прием следующим. Если кто-либо из солдат плохо переползает, командир отделения возвращает его на исходное положение и приказывает повторить прием.

Командир отделения тщательно разбирает ошибки подчиненных, допускаемые ими при переползании по-пластунски.

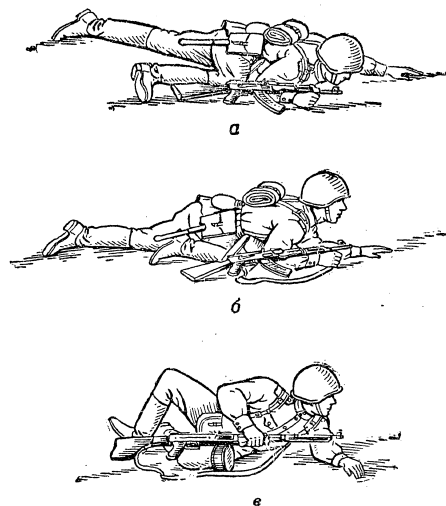
ски, и при необходимости еще раз показывает технику переползания.

Достигнув одного рубежа, командир отделения намечает новый рубеж и командует: «ЛОЖИСЬ», а затем (примерно): «Отделение, на рубеж канавы, по-пластунски, справа по группам — ВПЕРЕД». Солдаты группами (по два — три человека) переползают, а командир отделения следит за их действиями.

Научив всех солдат правильному переползанию по-пластунски, командир отделения приступает к изучению переползания на полчетвереньках.

Для обучения переползанию на полчетвереньках командир отделения также сначала показывает солдатам прием в целом, а затем по разделениям с одновременным объяснением порядка выполнения.

Для переползания на полчетвереньках необходимо встать на колени и опереться на предплечья (или на кисти рук). По счету «Делай — РАЗ» подтянуть согнутую правую (левую) ногу под грудь, одновременно левую (правую) руку вытянуть вперед (рис. 167, б). По счету «Делай — ДВА» передвинуть тело вперед до полного выправления правой (левой) ноги, одновременно подтягивая под себя другую, согнутую ногу и выставляя вперед другую руку. Оружие держать: при опоре на предплечья — так же, как и при переползании по-пластунски; при опоре на кисти рук — в правой руке.

Показав и объяснив прием, командир отделения разъясняет отделение, подает команду «ЛОЖИСЬ» и приступает к обучению солдат.

Для переползания подается команда, например, «Рядовому Шевцову переползти на полчетвереньках к отдельному дереву — ВПЕРЕД».

Для лучшего усвоения солдатами приемов переползания тренировки надо проводить вначале по разделениям, а потом в целом с постепенным наращиванием темпа. Дальнейшее обучение проводить в такой же последовательности, как и при изучении переползания по-пластунски.

Обучив солдат переползанию на полчетвереньках, командир отделения переходит к показу и объяснению переползания на боку. Метод тот же, что и при обучении переползанию по-пластунски.

Для переползания на боку необходимо лечь на левый бок; подтянув вперед левую ногу, согнутую в колене, опереться на предплечье левой руки, правой ногой упереться

каблуком в землю возможно ближе к себе (рис. 167, в); разгибая правую ногу, передвинуть тело вперед, не изменяя положения левой ноги. Далее продолжать движение в том же порядке. Оружие нужно держать правой рукой, положив его на бедро левой ноги.

Командир отделения должен следить, чтобы при переползании на боку солдаты не поднимались на вытянутой левой руке, а, наоборот, наблюдая за противником, больше прижимались левым боком к земле, подтягивая левое колено как можно дальше вперед и резко отталкиваясь правой ногой. Оружие нельзя отделять от левого бедра, так как вместе с бедром перемещается и оружие.

Научив солдат всем способам передвижения, командир отделения тренирует их в комплексном выполнении всех приемов.

**Комплексное выполнение приемов перебежки и переползания.** Участок местности, где будет проводиться комплексная тренировка, должен иметь различные укрытия, кусты, ямы и др., чтобы, используя их, можно было тренировать солдат в применении различных способов передвижения.

Разъяснив порядок проведения тренировки, командир отделения располагает солдат в исходном положении цепью и начинает тренировку.

Первый отрезок местности солдаты должны преодолеть ускоренным шагом или бегом. В зависимости от укрытия движение может быть в полный рост или пригнувшись. Поставив задачу на передвижение, командир отделения уходит вперед и следит за действиями солдат. Солдаты, справа и слева по одному, начинают движение по сигналу (команде) командира отделения. Достигнув указанного рубежа, они либо ложатся, применяясь к местности, либо подходят к командиру отделения. Если солдат допустил грубую ошибку, то командир отделения возвращает его в исходное положение для повторения действия.

Следующий отрезок местности солдаты преодолевают перебежками. Длина его должна быть около 100 м, так как надо, чтобы на преодоление его потребовалось не более трех — четырех перебежек. Движение начинается по команде командира отделения, например, «Рядовым Петровым и Егоровым перебежать на линию кустов — ВПЕРЕД». Названные солдаты перебежками выдвигаются на указанный рубеж, а по достижении его встают и наблюдают за действиями товарищей. Командир отделения следит за дей-

виями солдат, делает замечания, а при необходимости приказывает повторить.

При совершении солдатами перебежек необходимо следить, чтобы они с началом движения самостоятельно ставили оружие на предохранитель, а при выходе на указанный рубеж отползали несколько в сторону и изготавливались для ведения огня.

Когда солдаты научатся совершать стремительные перебежки, командир отделения должен показать им, как производится передвижение отделения перебежкой по одному.

Для передвижения отделения перебежкой по одному подается команда (сигнал), например, «Отделение, на отдельное дерево, на рубеж кустов, перебежкой, справа (или слева, или справа и слева) по одному — ВПЕРЕД».

По исполнительной команде правофланговый (левофланговый или одновременно правофланговый и левофланговый) вскакивает и, стремительно перебежав на 20—40 шагов, ложится для передышки. Одновременно с остановкой первого перебегающего начинает перебежку второй; выдвинувшись на линию первого перебегающего, он также ложится. Первый перебегающий при остановке второго перебегает тем же порядком до выхода на указанный в команде рубеж, где ложится, применяясь к местности, и изготавливается для ведения огня. Остальные солдаты отделения последовательно выдвигаются таким же порядком.

Комплексную тренировку солдат в переползании различными способами командир отделения проводит в такой же последовательности, как и при перебежках, только отрезки местности намечаются короче, примерно 10—20 шагов.

В конце занятия, когда все приемы передвижения будут изучены, командир отделения поворачивает солдат кругом и приказывает каждому из них преодолеть пройденный участок местности различными способами в обратном направлении.

Солдаты, используя складки местности, передвигаются в рост и прогнувшись, стремительно перебегают и бесшумно переползают по-пластунски, на полчетвереньках и на боку.

Командир отделения становится в таком месте, чтобы ему были видны все действия солдат.

Закончив занятие, командир строит отделение и делает разбор занятия.

## ГЛАВА ШЕСТАЯ

### ФИЗИЧЕСКАЯ ПОДГОТОВКА

#### ЗНАЧЕНИЕ ФИЗИЧЕСКОЙ ПОДГОТОВКИ ДЛЯ ПОВЫШЕНИЯ БОЕВОГО МАСТЕРСТВА

В каком бы роде войск ни служил солдат, служебная деятельность его независимо от характера выполняемой работы требует значительного физического напряжения.

При управлении танком, бронетранспортером, самоходной артиллерийской установкой, при действии в минометном и артиллерийском расчетах, при действиях у специальных аппаратов и приборов, а также при стрельбе из личного оружия — везде нужна выносливость, быстрота, сила и сноровка, нужно большое физическое и нервное напряжение.

В бою, как и в процессе боевой подготовки в мирное время, солдату приходится передвигаться шагом и бегом по пересеченной местности, в лесу и по болоту. Солдат часто вынужден преодолевать различные естественные препятствия и искусственные заграждения. На пути движения войск встречаются реки, которые нужно уметь преодолевать вплавь, а иногда под огнем противника строить мосты и наводить переправы.

В обороне солдат отрывает окопы, траншеи и хода сообщения, оборудует огневые позиции и строит различные укрепления.

Умение солдата сохранять и правильно распределять силы, необходимые для ведения боя, в значительной степени зависит не только от знания военного дела и специальной технической подготовки, но и от того, насколько у него развиты физические способности, насколько он обладает такими качествами, как большая физическая вынос-



ливость, сила и ловкость, быстрота в действиях, смелость и решительность, уверенность в своих силах, а так же быстрота ориентировки и скорость реакции.

Физически ненадготовленный военнослужащий не сможет выдержать большого физического напряжения в современном бою.

Практика боевой подготовки частей и подразделений в настоящее время подтверждает, что физически слабые люди не смогут успешно справиться со своими обязанностями по службе. Те же военнослужащие, которые физически разносторонне развиты, в значительной степени быстрее овладевают боевым мастерством и успешно выполняют служебные обязанности на тактических учениях.

Чем выше физическая подготовка солдата, тем быстрее, полнее и всестороннее повысит он свое боевое мастерство, тем искуснее будет водить танк, самоходное орудие и бронетранспортер по бездорожью на предельных скоростях, днем и ночью, в любую погоду — в жару и холод, тем расторопнее и сноровистее будет действовать в составе пулеметного, минометного и орудийного расчетов, ведя уничтожающий, меткий огонь по противнику, и при необходимости быстро менять огневые позиции, тем меньше будет утомляться, выполняя работу, связанную с тяжелой и длительной физической нагрузкой.

Будущая война, если она возникнет, будет во многом отличаться от минувшей войны. Она будет вестись в крайне напряженной обстановке как на суше, на море, так и в воздухе.

Успех войны будет зависеть от целого ряда факторов, в числе которых и такие важные факторы, как **моральный дух войск, боевая выучка и мастерство** солдат, сержантов и офицеров.

Современные боевые действия будут отличаться широким применением разнообразной боевой техники, длительностью и непрерывностью, острой борьбой за выигрыш времени и потребуют от воинов предельного напряжения моральных и физических сил. Поэтому успешно действовать в современном бою может только морально устойчивый, волевой и разносторонне физически подготовленный воин.

Солдат должен действовать быстро и сноровисто в течение продолжительного времени. В какой бы сложной

обстановке он ни оказался, он не должен терять боеспособности от переутомления или физической слабости.

Итак, какова бы ни была воинская специальность солдата, он должен быть способным стойко переносить большие физические нагрузки. Каким бы мощным оружием ни располагали армии, решающая роль в достижении победы над врагом принадлежит людям, обладающим высокими морально-боевыми качествами, умеющими на полную мощь использовать оружие и технику. Следует помнить, что в бою сражаются не машины, а люди, управляющие этими машинами.

Известно, что одно из наиболее сильно действующих на человека факторов на войне — это чувство сохранения жизни. Высокая физическая нагрузка на полевых занятиях — скоростные передвижения, преодоление естественных препятствий, глубоких и широких рвов и оврагов с круглыми скатами, лесных завалов, различных горных препятствий, а также водных преград — во многом способствует воспитанию у солдата волевых качеств: смелости и решительности, находчивости и инициативности, презрения к опасности. Вот почему физическая подготовка является важной и неотъемлемой частью воинского обучения и воспитания всего личного состава Вооруженных Сил СССР.

## ОРГАНИЗАЦИЯ ФИЗИЧЕСКОЙ ПОДГОТОВКИ

### ЗАДАЧИ И ОСОБЕННОСТИ ПРОВЕДЕНИЯ ФИЗИЧЕСКОЙ ПОДГОТОВКИ

Физическая подготовка молодых солдат во время первоначального их обучения имеет некоторые особенности в ее проведении. Основными ее задачами будут — укрепление организма молодых солдат, развитие и совершенствование начальных военно-прикладных навыков, приближение физической подготовки молодых солдат к уровню подготовленности старослужащих. Для этого необходимо развить у них выносливость, силу и быстроту действий, чтобы они могли успешно переносить трудности походно-полевой жизни войск. Этим самым создается необходимая предпосылка для дальнейшего физического совершенствования солдат.

Правильно решая задачи физической подготовки, необходимо при обучении молодых солдат совершенствовать их

в правильном и быстром передвижении шагом и бегом по различной местности, в ходьбе на лыжах и совершении марш-бросков в составе подразделений.

Чтобы успешно решить в короткий срок эти сложные задачи, необходимо умело пользоваться всеми формами физической подготовки, разумно спланировать все то многообразие физических упражнений, которые изложены в программе по боевой подготовке. При этом следует организовывать занятия в тесной увязке с прохождением других предметов обучения молодых солдат.

Особенностью в проведении физической подготовки с молодыми солдатами прежде всего будут постепенность втягивания в нагрузку в первые дни их службы и не сухое, а живое и эмоциональное проведение занятий, строго индивидуальный подход, особое внимание отстающим, воспитание у солдат уверенности в своих силах и тщательный контроль командира и врача.

#### ПРОГРАММА ОБУЧЕНИЯ И ПЛАНИРОВАНИЕ ЗАНЯТИЙ

В программу по физической подготовке молодых солдат в период раздельного их обучения включены три раздела, на отработку которых отводится 12 часов из расчета по 3 часа в каждую неделю.

Содержание программы и примерное распределение часов следующие.

№ темы	Наименование темы	Количество часов
1	Гимнастика . . . . .	5
2	Ходьба и бег (смешанное передвижение) . . . . .	5
3	Лыжная подготовка <sup>1</sup> . . . . .	2
	Итого . . . . .	12

Если еще прибавить к этому время, которое предусматривается в расписании дня для проведения ежедневных утренних физических упражнений, а оно составляет дополнительно 10 часов в месяц, а также часы, отводимые на проведение спортивных мероприятий в роте, которые со-

<sup>1</sup> В южных районах, где зимой нет снежного покрова, часы лыжной подготовки могут быть использованы на ходьбу и бег.

гласно Наставлению по физической подготовке должны проводиться не реже трех раз в неделю, то успешное выполнение задач по физической подготовке молодых солдат будет обеспечено.

Занятия по каждой теме, которые составляют разделы физической подготовки, планируются и проводятся компактно.

Составляя расписание занятий, командир роты учитывает время, отведенное роте по графику пользования местами занятий по физической подготовке. Вначале планируются занятия по гимнастике, так как они способствуют укреплению силы мышц рук, ног и туловища солдат, а также закладывают основы координации движений, правильной осанки и тем самым помогают более быстрому освоению военно-прикладных навыков, необходимых солдату для успешного выполнения его служебной деятельности.

При составлении конспектов занятий следует подбирать упражнения, рекомендуемые настоящим Пособием, чередуя их между собой. Это будет вносить разнообразие в содержание занятий и позволит физически разносторонне подготовить молодых солдат. Необходимо также включать, кроме новых упражнений, упражнения, ранее изученные, с целью тренировки молодых солдат.

К концу периода первоначального обучения молодые солдаты должны быть физически подготовлены для успешных действий на занятиях по боевой подготовке в составе своих подразделений. Для определения подготовленности служат установленные, как и для всех категорий военнослужащих, нормативы.

#### СОВЕТЫ КОМАНДИРАМ ПО ОБУЧЕНИЮ ФИЗИЧЕСКИМ УПРАЖНЕНИЯМ

В роте, как известно, каждый командир выполняет положенные ему обязанности по обучению и воспитанию солдат.

Командир роты осуществляет общее руководство обучением личного состава своей роты по всем предметам обучения. Он лично составляет на каждую неделю расписание занятий, при этом ставит конкретные учебные цели на каждое занятие; обеспечивает учебными пособиями офицеров и сержантов.

Составляя расписание, он учитывает то обстоятельство, что нельзя проводить занятия по физической подготовке

непосредственно после приема пищи. Это вредно для здоровья. Перерыв между приемом пищи и занятием по физической подготовке должен быть не менее 1 часа. Не следует также планировать занятия в дни выходов в поле или работ, связанных с большими физическими напряжениями. Усталость солдата может привести к травматическим повреждениям. Командир роты учитывает чередование занятий по гимнастике в помещении с занятиями на воздухе. Важно также увязывать занятия по физической подготовке с другими предметами обучения.

На обязанности командира роты лежит обучение сержантов на инструкторско-методических занятиях. Он обучает их организации занятий в отделении и методическим приемам разучивания упражнений, знакомит с приемами страховки и оказания помощи при выполнении упражнений и с подготовкой мест занятий по каждому разделу физической подготовки.

Приведем пример. Командир роты на очередном инструкторско-методическом занятии по теме «Ходьба и бег» установил такой порядок: объяснив и затем показав технику передвижения по ровной местности, технику бега в гору и спуска с нее, он затем совершенствует у сержантов технику работы рук и ног, положение туловища и головы, особенно при спуске с горы и беге в гору. Командир также обращает их внимание на то, чтобы правильно производился вдох — через нос и выдох — через рот.

Исправив имевшиеся у сержантов ошибки, командир роты с целью проверки дает задание одному из них организовать обучение технике ходьбы и бега по ровной местности.

Сержант, получивший это задание, должен организовать с группой командиров отделений разучивание этих приемов так, как он делал бы это со своим отделением. После выполнения сержантом задания командир роты производит краткий разбор действий и применяемых сержантом приемов обучения. При необходимости уточняет и вносит поправки в действия сержанта. Затем дает окончательные установки по методике обучения технике ходьбы и бега по ровной местности на предстоящих занятиях. Другому сержанту командир поручает организовать обучение ходьбе и бегу в гору. И снова после выполнения задания командир делает разбор, уточняет организацию и методику обучения, дает указания. Таким же методом командир проверяет

умение сержантов обучать технике бега под гору и т. д. Командир роты обращает внимание сержантов на ясность и краткость объяснений упражнений и приемов, на четкий и правильный показ, на выбор и подготовку мест занятий.

По указанию командира сержанты должны изучить соответствующие главы Наставления по физической подготовке и практически изучить упражнения, приемы, которые предстоит изучать солдатам на очередных занятиях.

Если в роте имеются физически слабые солдаты, командир роты организует во внеучебное время (о чем указывается в ротном расписании) дополнительные занятия, контролирует эти занятия и оказывает необходимую помощь.

**Командир взвода** непосредственно руководит обучением своего взвода и отвечает за его подготовку. Руководствуясь ротным расписанием, он организует и лично проводит все занятия по физической подготовке. Готовясь к проведению занятий, командир составляет конспект.

Содержание конспекта доводит до сержантов путем проведения с ними практического инструктажа и проверки знаний сержантами содержания предстоящего занятия. Командир взвода организует подготовку мест занятий и проверяет качество инвентаря.

При проведении основной части занятий по гимнастике командир взвода руководит работой сержантов. Вмешивается в их действия и распоряжения только в случае необходимости. Командир взвода ведет учет успеваемости солдат своего взвода. Особое внимание он уделяет отстающим и в случае необходимости сам проводит дополнительные занятия с ними.

**Командир отделения** лично проводит обучение упражнениям солдат своего отделения на занятиях по гимнастике. На занятиях по лыжной подготовке или при обучении ходьбе и бегу он находится в строю и следит за солдатами своего отделения, являясь в то же время помощником командира взвода в обучении.

Чтобы успешно обучать подчиненных, сержант должен всегда помнить, что главным принципом в обучении является принцип — «делай, как делаю я». А для этого он должен быть образцом и примером своим подчиненным молодым солдатам не только в дисциплине, знании службы и в строевой подтянутости, но и быть образцом в разносторонней физической тренированности и закалке, в зна-

нии методики обучения физическим упражнениям и в практическом выполнении приемов и действий. Сержант должен грамотно и умело организовывать и проводить занятия по всем разделам программы физической подготовки, умело проводить утреннюю зарядку, а также быть застрельщиком в организации спортивных мероприятий во взводе и роте, всемерно оказывать помощь командирам и добиваться вместе с ними, чтобы все солдаты стали значкистами ГТО 2-й ступени.

Проявляя всяческую заботу о солдатах своего отделения, сержант вместе с тем должен быть требовательным к ним, обеспечивать регулярный контроль и проверку физической подготовленности солдат.

Дадим несколько полезных практических советов сержанту, необходимых ему при обучении:

— учи личным показом; сам показывай точно, так как неправильное выполнение не принесет пользы;

— объясняй упражнение или прием кратко, простыми словами;

— не исправляй ошибки руками, а словами или показом; вначале указывай на главные, так как сразу всех ошибок солдат не может исправить; будь терпелив и настойчив при этом;

— добивайся сознательного усвоения сущности упражнения и приема; не давай вначале большое количество различных упражнений;

— не иди дальше, пока солдаты не поймут основы выполнения упражнения;

— требуй все движения выполнять энергично и с напряжением;

— обучая одного солдата, не упускай из поля зрения всего отделения;

— не требуй от солдата сразу многого; если он не понимает или не может выполнить упражнения, повтори показ; найди причину неудач, умело используй подготовительные упражнения<sup>1</sup>;

— добивайся с самого начала, особенно на занятиях по гимнастике, четкого подхода к снаряду и отхода от него; требуй с начала обучения выполнять упражнения четко и правильно.

При обучении сложным упражнениям на снарядах сержант

<sup>1</sup> Основные подготовительные упражнения по гимнастике помещены в приложении 3 в конце книги.

жант должен быть всегда готов оказать помощь или поддержку. Чтобы вовремя ее оказать, нужно хорошо знать технику выполняемого упражнения и стоять у места возможного падения в готовности поддержать солдата. Помощь следует оказывать в такой мере, в какой это необходимо, не мешая при этом обучаемому и не создавая чрезмерной опеки над ним. Стоять у снаряда следует свободно, прямо или слегка пригнувшись с расставленными ногами. При этом место должно меняться в зависимости от хода упражнения.

Одна из главных забот сержанта — это работа с отстающими солдатами. Он должен приложить много усилий, чтобы в его отделении солдаты были физически крепкими, ловкими и выносливыми.

Отдельным слабо подготовленным солдатам сержант дает персональные задания. Задания могут носить различный характер. Например, один из солдат имеет слабые мышцы рук. Чтобы ликвидировать этот недостаток, можно дать задание на сгибание и разгибание рук в упоре лежа на полу или с опорой о скамейку. Полезными будут упражнения в подтягивании на перекладине, поднимание и выжимание патронного ящика, лазание по канату или шесту и лестнице.

Если у солдата окажутся слабыми мышцы живота, можно дать упражнение лежа на полу — поочередное поднимание ног вверх, затем то же обеих ног одновременно. Более сложным упражнением будет поднимание туловища из положения лежа, зацепившись носками за препятствие, или с поддержкой за ноги товарищем.

#### МАТЕРИАЛЬНОЕ ОБЕСПЕЧЕНИЕ ЗАНЯТИЙ

Одно из важнейших условий, решающих успех обучения, — материальное обеспечение занятий по всем разделам физической подготовки. Без наличия хорошо оборудованных гимнастических городков, площадок и мест для занятий невозможно рассчитывать на успех в обучении физическим упражнениям.

Занятия по гимнастике с молодыми солдатами должны проводиться в спортивном зале части, который должен быть оборудован снарядами: перекладинами (низкой и высокой), брусьюми, прыжковыми снарядами (конь, козел). Необходимо также в зале иметь патронные ящики для тре-

нировки в поднимании и переноске тяжестей, несколько мячей для проведения игр и эстафет, стойки для прыжков с веревочкой или планкой, гимнастические скамейки, гимнастическую стенку, канаты для лазания, маты гимнастические и мостики для прыжков.

При отсутствии спортивного зала в части можно обучение упражнениям организовать в помещении казармы. Для этого необходимо поставить в казарме перекладину, брусья и козла или гимнастического коня, а также повесить для лазания канат. В этом случае подготовительную часть занятия желательно проводить на свежем воздухе. Если в части нет гимнастического городка, а также не имеется спортивного зала, обучение можно организовать во дворе казармы. Для этого необходимо установить простые гимнастические снаряды (рис. 168).

Для занятий по ходьбе и бегу следует заранее подобрать местность с наличием оврагов, лошин, подъемов и спусков. Дистанции 1, 3 и 5 км промеряются и каждые полкилометра отмечаются табличками с указанием метров, а на поворотах и развилках дорог ставятся стрелки, показывающие направление маршрута. В практике существует несколько вариантов выбора дистанции. Во-первых, когда начало и конец ее находятся рядом, а сама дистанция проходит по кругу; во-вторых, когда старт и финиш также находятся рядом, но дистанция проходит не по кругу, а в два конца, туда и обратно с поворотом, и, в-третьих, когда дистанция проложена в один конец, т. е. когда начало дистанции в одном месте, а конец в другом (рис. 169).

Обучение лыжной технике можно организовать на ровной, защищенной от ветра площадке размером примерно 60×20 м (рис. 170). Обучение подъемам в гору и спускам, а также тренировки в ходьбе на лыжах проводить на пересеченной местности. Тренировочная дистанция составляет 5 км. Начало и конец дистанции целесообразно иметь рядом.

При отсутствии в части спортивного зала в роте молодых солдат, кроме гимнастических снарядов, необходимо оборудовать площадки для игры в баскетбол и волейбол, а в расположении казармы отвести место и установить деревянный помост для занятий тяжелой атлетикой (размер помоста 2—2,5 м на 2—2,5 м), оборудовать помещения для хранения лыжного инвентаря, учебного оружия, гранат и др.

450



Рис. 168. Образцы самодельных гимнастических снарядов (перекладина, брусья, козел)

29\*

451

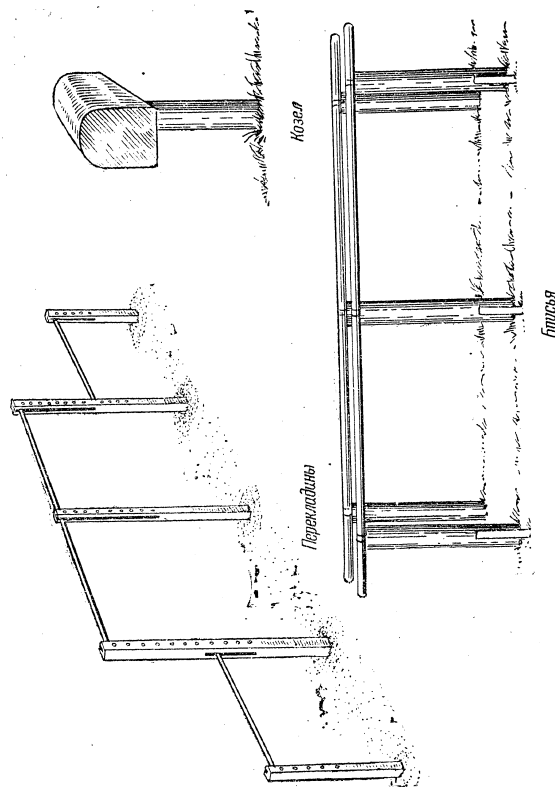

Рис. 169. Варианты поворота маршрута для смешанного передвижения



Рис. 170. Площадка для обучения лыжной технике

### КОНТРОЛЬ ЗАНЯТИЙ И ОРГАНИЗАЦИЯ ПРОВЕРКИ

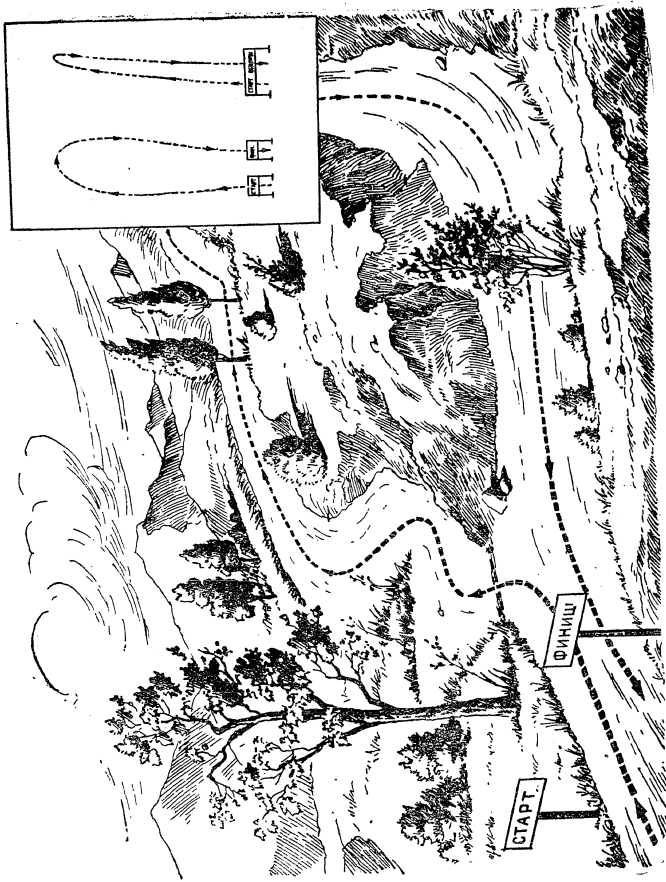
В роте молодых солдат, как и в подразделениях старослужащих, за проведением физической подготовки осуществляется контроль со стороны старших начальников.

Командир роты лично проверяет качество проведения учебных занятий, подготовку руководителей и места проведения занятий. Он также контролирует проведение сержантами утренней зарядки. Контроль за проведением занятий и зарядки периодически осуществляет и медицинский персонал части.

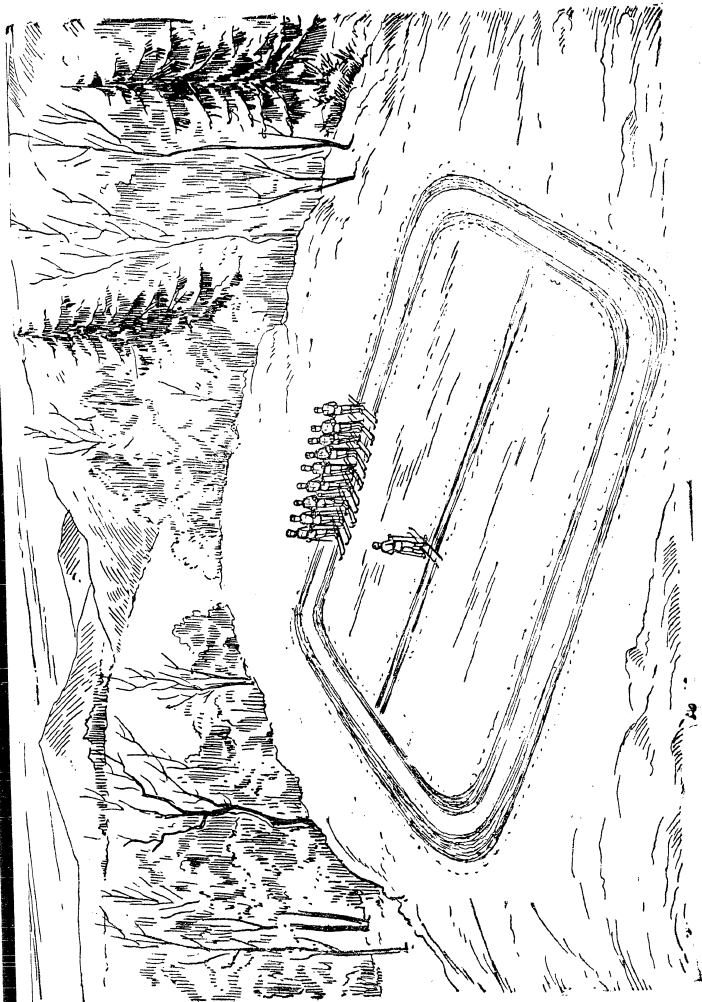
Проверка физической подготовленности молодых солдат может проводиться сержантами и командиром взвода в процессе обучения, а командиром роты — в конце периода первоначального обучения.

Проверка качества выполнения упражнений солдатами организуется сержантами в ходе занятий. Например, на занятии по гимнастике сержант, показав упражнение на одном из снарядов, предлагает солдатам опробовать его выполнение в целом, а сам в это время оценивает качество выполнения упражнения солдатами и в то же время может определять слабые стороны его физической подготовки. У одного солдата сержант обнаруживает недостаточно развитую силу мышц рук, у другого не развиты мышцы живота, а третий не выполняет упражнения, потому что не обладает достаточной координацией движений. Все замеченные недочеты сержант записывает в своей тетради. Такой индивидуальный учет позволит сержанту хорошо знать сильные и слабые стороны каждого солдата своего отделения. А это поможет ему своевременно давать всегда полезные советы и задания на самоподготовку, а также определить, кого из солдат следует выделить в группу для проведения с ними дополнительных занятий.

Индивидуальный учет физической подготовленности солдат ведет и командир взвода. Данные об их подготовке командир взвода получает от командиров отделений и изучая солдат путем личных наблюдений в ходе занятий, а кроме того, на специально организуемой проверке, на которой оценивает подготовку каждого солдата.

Проверка подготовки солдат по окончании периода первоначального обучения проводится по установленным для них нормативам.

Разберем на примере, как организуется и проводится проверка по гимнастике. Командир роты, предусмотрев в

ротном расписании занятий день и часы проверки, отдает распоряжение командирам взводов о подготовке взводов к проверке.

В назначенное время взводы представляются проверяющему. После представления командир взвода в течение 5—7 минут проводит с личным составом «разминку» путем выполнения упражнений в ходьбе и беге, а затем выстраивает в двухшереножном строю перед снарядом лицом к проверяющему. Солдаты на проверке должны быть в повседневной форме одежды, без поясного ремня, с расстегнутым воротником. Для проверки заранее подготавливаются снаряды: высокая перекладина, брусья, козел и канат для лазания. Возле каждого снаряда укладываются гимнастические маты. С целью предупреждения травматических повреждений во время проверки перекладина протирается наждачной шкуркой или промывается горячей водой с мылом, чтобы ее поверхность была совершенно сухой. В ящике необходимо иметь магнезию и сухую тряпку для протирки перекладины. У брусьев проверяется целостность жердей, наличие винтов и гаек, прочность станин брусьев. У козла проверяется целостность ножек и кожи, которой обтянут снаряд. Проверяется также крепость каната.

Командир, проверяющий взводы, устанавливает индивидуальный порядок проверки, т. е. солдаты по одному выполняют положенные упражнения вначале на перекладине, а затем на брусьях, козле и канате. Очередность снарядов может быть и другой.

Подача команд для подхода к снаряду производится командиром взвода, страховку обеспечивает командир отделения.

Начиная проверку, командир роты по списку, составленному командиром взвода, вызывает первого солдата по команде, например, «Рядовой Петров. На исходное положение шагом — МАРШ».

Вызванный солдат строевым шагом с поворотами под прямым углом выходит на исходное положение, которое будет примерно в трех — четырех шагах от снаряда, и принимает гимнастическую стойку. Затем проверяющий подает команду «К снаряду», а солдат, назвав свое звание и фамилию, подходит и выполняет упражнение на снаряде. Выполнив его, соскакивает в полуприседание с вытянутыми вперед в сторону руками, выпрямляется в строевую стойку и отходит на 3—4 шага вперед, поворачивается лицом к проверяющему по стойке смирно и выслушивает оценку.

Командир роты, объявив оценку солдату, записывает ее в ведомость. Затем снова подает команду очередному солдату, стоящему в исходном положении, а выполнивший по этой команде возвращается в строй. Для выполнения упражнения на каждом снаряде проверяющий дает по одной попытке, кроме прыжков, по которым солдату предоставляются две попытки. По усмотрению проверяющего может быть разрешена вторая попытка и по другим упражнениям.

Качество выполнения упражнения по гимнастике оценивается: «отлично», если упражнение выполнено без ошибок, уверенно, легко и четко; «хорошо», если упражнение выполнено при наличии незначительных ошибок, но в целом уверенно и легко; «удовлетворительно», если упражнение выполнено со значительными и грубыми ошибками, но без нарушения его содержания; «неудовлетворительно», если солдат совсем не выполнил упражнения, упал со снаряда, не окончив его, или оно было искажено по своему содержанию.

Окончив проверку всего состава взвода на всех снарядах, проверяющий определяет подготовленность всего взвода в целом по гимнастике. Общая оценка взвода выводится из индивидуальных оценок каждого солдата в соответствии с правилами, указанными в Наставлении по физической подготовке.

Проверка подготовки солдат по кроссу на 1 км проводится групповым методом, т. е. старт дается одновременно всему взводу или по отделениям. Однако оценка выставляется каждому солдату.

Для проверки заранее подготавливается дистанция, как показано на рис. 169.

Каждый солдат на старте получает талон с указанием его фамилии, инициалов и номера отделения (взвода). На финише все прибежавшие опускают талон в ящик, который сменяется по истечении промежуток времени, соответствующего нормативу на «отлично», на «хорошо» и т. д.

По окончании забега проверяющий собирает талоны в конверты с надписями по оценкам «отлично», «хорошо» и «удовлетворительно». Оценки записываются каждому солдату в ведомости. Неудовлетворительные оценки получают те, кто не уложился в положенное время на «удовлетворительно», не окончив дистанцию или нарушил правильность ее прохождения.

Организуя проверку по лыжной подготовке, проверяю-

щий может давать старт одиночный и парный с интервалом 30—60 секунд или групповой — по отделениям (взводам) с интервалом 3—5 минут. Однако время прихода на финиш при любом старте должно фиксироваться каждому солдату отдельно. Успешное проведение проверки по лыжной подготовке зависит во многом от правильной подготовки и хорошего оформления дистанции. Дистанция должна быть с проложенной лыжней и точно выверена, сделана разметка через 10—15 м цветной бумагой или флажками, а также выставлены контролеры в местах, где они необходимы.

Разметку дистанции лучше всего делать пятидесятиметровым телефонным кабелем. Старт и финиш подбигаются в непосредственной близости друг от друга или в одном месте.

## ПРОВЕДЕНИЕ ЗАНЯТИЙ ПО ФИЗИЧЕСКОЙ ПОДГОТОВКЕ

### ОБЩИЕ ТРЕБОВАНИЯ К ПРОВЕДЕНИЮ ЗАНЯТИЙ ПО ФИЗИЧЕСКОЙ ПОДГОТОВКЕ

Учебное занятие — это основная форма организации обучения. Ему принадлежит ведущая роль в обучении и тренировке. Каждое отдельное занятие представляет собой часть общего курса обучения. Задачи и содержание его тесно увязаны с прошедшим и предстоящим занятиями. Однако любое занятие является и самостоятельным законченным целым, так как в нем выполняются задачи, присущие лишь этому занятию.

Занятия проводятся в учебное время не реже трех раз в неделю в составе взвода лично командиром взвода.

Продолжительность занятия по гимнастике, ходьбе и бегу — 50 минут, по лыжной подготовке — 2 учебных часа (100 минут).

Форма одежды для проведения занятий должна соответствовать требованиям Наставления по физической подготовке.

Основным методом организации занятий с молодыми солдатами является обучение их в группах, составленных во взводе по степени физической подготовленности. При этом необходимо к слабым прикреплять наиболее методически подготовленных сержантов. Обучение сложным упражнениям может взять на себя командир взвода.



Все занятия следует проводить так, чтобы ни одна минута не пропадала даром, т. е. уплотненно. Это может быть выполнено только при условии хорошей практической и методической подготовки командира взвода и сержантов. Однако следует помнить, что физическая нагрузка должна повышаться от занятия к занятию постепенно.

Перед началом командир взвода кратко объясняет цель занятия и какие задачи он ставит перед обучаемыми, а по окончании его подводит итог. Он отмечает положительные стороны и недостатки в работе солдат, указывает пути их устранения. Кроме того, командир взвода должен отметить наиболее успевающих, дать индивидуальные задания отстающим и нацелить внимание личного состава взвода к предстоящим занятиям и как к ним подготовиться.

На первых занятиях подбираются разнообразные по характеру упражнения, обеспечивающие разностороннюю физическую подготовку солдат. К ним относятся: ходьба и бег на выносливость, упражнения вдвоем, упражнения на снарядах, упражнения в поднимании и переноске груза, прыжки через различные препятствия, лазание, игры и эстафеты.

В дальнейшем занятия должны носить все более военно-прикладную направленность. В их содержание будут включаться: преодоление препятствий на местности, ходьба и бег на выносливость, бег на лыжах. Такая направленность занятий обеспечивает выработку основных физических качеств: выносливости, быстроты, силы и ловкости. С целью более интересного и эмоционального проведения занятий следует практиковать на занятиях соревновательный метод. Занятия должны проводиться не только на оборудованных местах, но и на местности без специального оборудования.

На занятиях по гимнастике с целью выработки у солдат быстроты действий следует применять упражнения на внезапность, так, например, при движении шагом и бегом по сигналу командира обучаемые быстро ложатся лицом по ходу движения, с поворотом в сторону или кругом, или укрываются в канаве, траншее, яме (в случае, когда подготовительная часть занятия проводится на открытом воздухе).

Проводимые на занятиях игры подбирать такие, которые требуют быстроты действий, типа «Кто быстрее», «Борьба за мяч» и др. Эстафеты подбирать с бегом на выносливость и скорость, а также с переноской груза. При проведении эстафет могут быть использованы канат верти-

кальный или наклонный, лестница, перекладина и брусля, конь, козел и другие снаряды.

Физическая нагрузка на занятиях повышается постепенно и регулируется количеством повторений и темпом выполнения упражнений, изменением формы одежды, весом поднимаемого и переносимого груза, изменением рельефа и подбором различной местности, увеличением дистанции и скоростью передвижения.

Физическая нагрузка во многом зависит от плотности проводимых занятий. Чем больше времени затрачивается на выполнение упражнений, тем выше будет плотность и тем больше нагрузка на занятии.

Для того чтобы плотность была достаточно высокой, необходимо соблюдать такие требования, как правильная и четкая организация занятий, хорошая подготовка руководителей, материальное обеспечение и полное его использование на занятии. Кроме того, плотность зависит от наличия твердой дисциплины занимающихся, отсутствия больших перерывов между упражнениями, от быстроты перестроений и смены мест занятий, выполнения отдельных упражнений несколькими солдатами одновременно или точно один за другим. Краткость и ясность объяснений упражнений также способствуют повышению плотности занятий.

#### ПОДГОТОВКА РУКОВОДИТЕЛЯ К ЗАНЯТИЮ

Хорошая методическая подготовка руководителя занятий — одно из главных условий успеха в обучении молодых солдат.

Подготовка его может проводиться в системе командирской учебы, организуемой в масштабе батальона или части начальником физической подготовки части. На этих занятиях совершенствуются теоретические знания командиров взводов, проводятся показательные и инструкторско-методические занятия, на которых они повышают свои практические и методические навыки в организации и проведении занятий по всем разделам программы физической подготовки.

Однако основной формой подготовки к занятию для командира взвода остается самостоятельная работа. Содержанием ее являются: уяснение задач предстоящего занятия; составление плана-конспекта; самостоятельная отработка намеченных к изучению упражнений; изучение нужной литературы или глав Наставления по фи-

зической подготовке и, наконец, проверка состояния мест предстоящих занятий.

Накануне дня занятий командир взвода инструктирует и проверяет своих помощников — командиров отделений в знании ими содержания предстоящих занятий, порядка изучения упражнений и проведения тренировки, а также приемов помощи и страховки.

В зависимости от задач предстоящего занятия командир взвода, готовясь к его проведению, предусматривает ряд вопросов, от правильного решения которых будет зависеть успех занятия. Прежде всего он должен учесть результаты усвоения упражнений на прошлых занятиях, а затем правильно поставить задачи на предстоящее занятие. После этого командир взвода, пользуясь поурочной программой, по соответствующей теме определяет содержание занятия, продумывает вопросы организации и методические приемы разучивания упражнений.

Командир взвода должен как можно лучше распределить время для обучения и тренировки солдат. При этом он предусматривает: количество упражнений для подготовительной и основной части занятия; число повторений каждого упражнения и темп выполнения; методические приемы обучения каждому упражнению; правильное использование подготовительных упражнений в основной части занятия; порядок построения отделений для выполнения упражнений и переходов от одного вида упражнений к другому.

Все эти вопросы он отражает в конспекте. Конспект — это памятка руководителя. Форма его произвольная. Каждый пишет его для личного удобства. Чем лучше методически и практически подготовлен руководитель, тем изложение конспекта будет короче. Однако при индивидуальных особенностях в каждом конспекте должны быть обязательно указаны задачи данного занятия, содержание подготовительной, основной и заключительной частей занятия, время, отводимое на изучение отдельных упражнений, приемов или действий и тренировку в их выполнении, организационно-методические указания, место и материальное обеспечение занятий. Конспект утверждается командиром роты.

Проводить занятия без конспекта не следует, так как можно упустить какой-нибудь вопрос или нарушить последовательность в обучении упражнению или приему.

## ГИМНАСТИКА

Содержание гимнастики для молодых солдат составляет первую тему.

В результате отработки гимнастических упражнений у солдат должна укрепиться сила мышц рук, ног и туловища, улучшиться строевая выправка. А это в свою очередь облегчит им и ускорит освоение прикладных приемов и действий, которые им нужно изучать на занятиях по лыжной подготовке или на занятии по смешанному передвижению.

Ввиду того что гимнастика изобилует значительным количеством разнообразных упражнений, простых и сложных, особенно важно правильно спланировать занятия так, чтобы строго соблюдалась последовательность в обучении.

Для примера приводим поурочную программу по гимнастике.

Примерная поурочная программа по гимнастике

№ упражнения	Содержание	Номера занятий					и т. д.
		1	2	3	4	5	
1	Вольные упражнения: <sup>1</sup> первый комплекс зарядки . . . упражнения на 2 и 4 счета . . . упражнения вдвоем . . . . . упражнения на гимнастической стенке и скамейке . . . . .	+	+	+		+	
2	Упражнения на перекладине: подтягивание в висе . . . . . маховые движения ногами вперед и назад . . . . . поднимание прямых ног до положения „угол“ . . . . . поднимание согнутых ног к перекладине . . . . . вис сзади, обратным движением вис, соскок . . . . . вис завесом вне, подъем завесом, перемах ногой назад, соскок под перекладину . . . . .	+	+				
				+	+		
						+	+
							+
						+	+

<sup>1</sup> Содержание вольных упражнений, упражнений на гимнастической стенке и скамейке описано в Наставлении по физической подготовке.

## Продолжение

№ упраж- нения	Содержание	Номера занятий					И т. д.
		1	2	3	4	5	
3	Упражнения на брусьях:						
	передвижение в упоре . . . . .	+	+				
	сгибание и разгибание рук в упоре . . . . .	+	+	+			
	поднимание и опускание ног в упоре . . . . .	+		+	+		
	размахивание в упоре на руках и в упоре . . . . .		+	+	+		
	сгибание и разгибание рук в размахивании . . . . .			+	+	+	
4	Прыжки опорные: <sup>1</sup>						
	с разбега насок на козла в упор на коленях, соскок вперед . . . . .	+					
	то же, насок на козла в упор присев, соскок вперед . . . . .	+	+				
	прыжок ноги врозь через козла в длину и ширину . . . . .			+	+	+	
	то же, согнув ноги через козла в ширину (с ручками) . . . . .				+	+	
5	Упражнения в лазании по канату:						
	лазание в два приема с помощью ног . . . . .	+		+			
	лазание без помощи ног . . . . .					+	
6	Упражнения с тяжестями:						
	поднимание и переноска груза поднимание и переноска человека . . . . .		+		+		
7	Игры и эстафеты	+		+			
8	Комплексная тренировка или бег		+		+	+	

<sup>1</sup> Высота снаряда 105—110 см.

Подготовительную, заключительную части занятия, а также комплексную тренировку, игры и эстафеты проводит командир взвода сам. Командиры отделений при этом находятся в строю.

Основное требование в подготовительной части — это энергичное проведение ее, четкость и порядок в строю. Если занятие проводится не в спортивном зале, а в помещении казармы, то подготовительную часть лучше проводить на воздухе. Размыкание для вольных упражнений делать на ходу. Ходьбу и бег проводить путем чередования, во время которых применять сигналы на внезапность. Например, неожиданно подать сигнал, по которому солдаты должны быстро лечь прямо по ходу или с поворотом в сторону. Затем также по сигналу вскочить и продолжать движение. Упражнения в лазании и с тяжестями проводить параллельно с прыжками. Например, одна половина отделения прыгает, а другая упражняется в лазании или выполняет упражнения с тяжестями, а через 5—6 минут группы заменяются.

Для подготовительной части вольные упражнения вначале подбираются из числа простых на 2 и 4 счета, не требующих специального разучивания, но эффективно воздействующих на мышцы и связки солдат.

На первых занятиях необходимо также разучить с солдатами первый комплекс зарядки на 16 счетов и затем проводить его в подготовительной части. Если имеются гимнастические скамейки и стенка, следует, чередуя с вольными упражнениями, давать на занятии упражнения на этих снарядах. Они хорошо развивают мышцы всего тела, укрепляют связки, развивают гибкость.

Основную часть занятия проводят сержанты. Командир взвода осуществляет общее руководство, но не подменяет действия сержантов. Он вмешивается в их действия лишь в том случае, если кто-либо из сержантов допускает нарушение при обучении или не в состоянии найти причину невыполнения упражнения солдатом.

Смену снарядов нужно производить ускоренным шагом или бегом, это позволит экономить время. Размещение снарядов должно быть таким, чтобы отделения не мешали одно другому. Правильное расположение отделений у снарядов должно быть таким, при котором всем хорошо видны показ и действия сержанта. Когда отделение находится у снаряда для прыжков, не следует выстраивать его в колонну.

Сержант стоит у снаряда в том месте, откуда все обучаемые видят его, и чтобы быть готовым при необходимости оказать помощь или страховку.

Большое воспитательное значение имеет правильный и четкий выход солдат из строя, подход к снаряду и возвращение в строй. Сержант должен строго следить, чтобы по его команде «К снаряду» всегда начинали движение одновременно три солдата (рис. 171), кроме случая, когда выходят на исходное положение первый и второй солдаты.

Важнейшей составной частью каждого занятия является **тренировка**. Систематическая тренировка в выполнении упражнений является важным фактором для совершенствования физических и волевых качеств, а также выработки способности применять усвоенные навыки в разнообразной обстановке. Сержантам необходимо знать различные варианты ее организации, которых в практике имеется несколько. Укажем для примера на некоторые из них.

Первый вариант, когда на всех снарядах одновременно с разучиванием упражнения перед сменой снарядов проводится тренировка уже освоенного ранее.

Второй вариант, когда для тренировки изученных упражнений выделяется один из снарядов, например брус, и проводится она на этом снаряде в течение всего отведенного на снаряд времени. На других снарядах в это время разучиваются новые упражнения.

Третий вариант с применением дополнительных снарядов. При этом варианте все отводимое на снаряд время используется на разучивание упражнений, одновременно с этим на дополнительном снаряде солдаты тренируются в выполнении упражнений на силу. Например, отделение на перекладине разучивает упражнение, при этом выполнившие упражнение на перекладине могут на другой дополнительной перекладине или наклонной лестнице (канате) выполнять упражнение в подтягивании (лазании).

Четвертый вариант, когда на всех снарядах в течение всего времени проводится тренировка изученных упражнений. Такое занятие будет носить тренировочный характер.

В конце каждого занятия может проводиться комплексная тренировка с целью закрепления навыков и выработки у солдат силы, быстроты и выносливости. Содержанием такой тренировки являются выполняемые в различных сочетаниях короткие перебежки, переползания, прыжки через снаряды и различные препятствия, лазание по



рис. 171. Движение обучаемых к снаряду и возвращение в строй на занятиях по гимнастике

канатам и лестницам, упражнения на перекладине, брусьях и т. п. Проводить ее рекомендуется состязательным методом в виде эстафет, повторяя ее два—три раза. Для этого взвод делится на две—три равные по числу команды.

Вместо комплексной тренировки может проводиться также и бег по площадке или на местности вблизи городка. Дистанция бега может доходить до 800—1000 м. Вначале бег чередуется с ходьбой и по мере втягивания солдат время на бег будет увеличиваться, а на ходьбу уменьшаться. Бег является важным видом упражнений для выработки у солдат выносливости.

**Примеры обучения упражнениям на снарядах.** Обучение вису сзади на перекладине. Сержант, подведя отделение к перекладине, после команды командира взвода «К выполнению упражнений — ПРИСТУПИТЬ» выходит из строя. Назвав упражнение, четко подходит к снаряду для показа его. Выполнив упражнение, сержант кратко поясняет технику его выполнения. Затем вызывает одного солдата и предлагает ему опробовать упражнение. Если необходимо, оказывает помощь. Таким путем сержант пропускает все отделение.

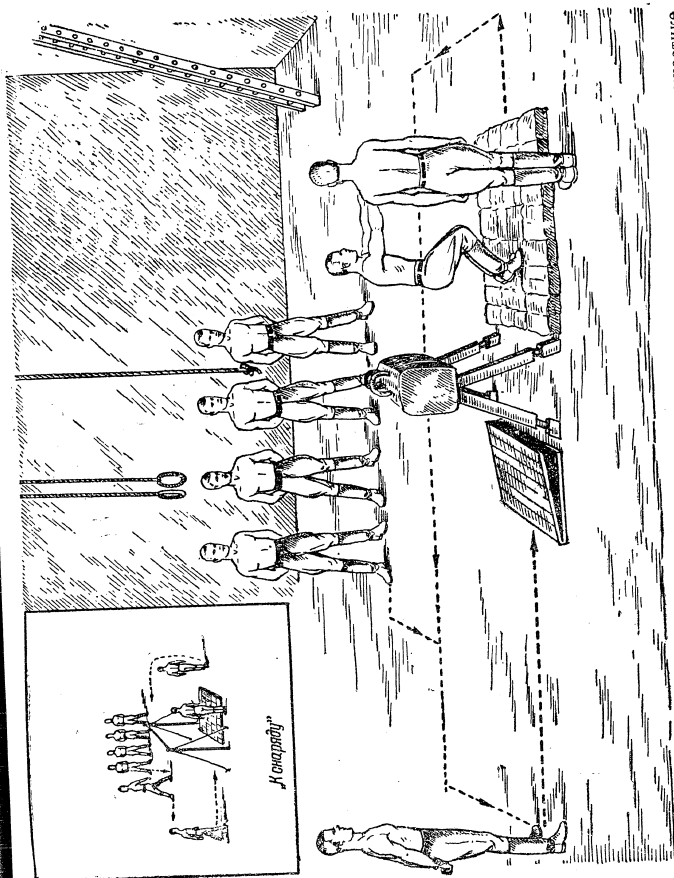
Если окажется, что солдаты хотя бы с помощью выполняют это упражнение, то сержант организует тренировку в его выполнении, при этом исправляя обнаруженные недостатки. Если же часть солдат не сможет выполнить это упражнение, то сержант для них показывает подготовительные упражнения, освоение которых поможет солдатам быстрее подойти к выполнению основного упражнения.

Сержант показывает первое подготовительное упражнение на низкой перекладине: в висе стоя на согнутых руках, толчком ног поднять ноги, согнув в коленях, к перекладине, опуститься в исходное положение. После показа солдаты повторяют упражнение по два—три раза, а сержант исправляет ошибки и при необходимости оказывает помощь.

После освоения этого упражнения сержант показывает второе упражнение на высокой перекладине: вис, подтягиваясь поднять согнутые в коленях ноги к перекладине и, продев их между рук, опустить вниз, соскочить. Солдаты с его помощью выполняют упражнение два—три раза.

По истечении времени занятия на этом снаряде сержант выстраивает свое отделение и по команде командира взвода ускоренным шагом переводит к другому снаряду.

Обучение размахиванию в упоре на руках на брусьях. Подведя отделение к брусьям, сержант

приступает к разучиванию упражнения в такой же последовательности, как и на перекладине. Ряд подготовительных упражнений выполняется одновременно двумя солдатами на концах брусьев.

При выполнении этих упражнений сержант, привлекая более подготовленных солдат, организует страховку. Сам следит за правильностью выполнения, исправляя ошибки обучаемых.

По окончании времени сержант по команде командира взвода переводит отделение к третьему снаряду.

Обучение прыжку через козла ноги врозь. При обучении прыжку сержант строит отделение в одну шеренгу перед снарядом. Последовательность обучения прыжку та же, что и на других снарядах. Высота снаряда устанавливается не более 1—1 м 5 см с мостиком. Сержант показывает подготовительное упражнение: с небольшого разбегу оттолкнувшись ногами от мостика, руками опершись о снаряд, поднять таз повыше и развести прямые ноги в стороны, встать на мостик.

Солдаты по команде сержанта с исходного положения в 8—10 шагах от снаряда с разбегу начинают один за другим выполнять показанное упражнение. Сержант стоит перед снарядом на страховке и замечаниями исправляет ошибки. После того как солдаты правильно осваивают упражнение, сержант показывает прыжок ноги врозь. Солдаты выполняют, а сержант стоит на страховке, но теперь за снарядом.

Перед сменой снарядов сержант организует тренировку в выполнении прыжка ноги врозь через два снаряда, поставленных на расстоянии один от другого в 8—10 шагах. Солдаты по команде сержанта поточно, соблюдая дистанцию 5—6 м, выполняют два прыжка один за другим через оба снаряда.

Сержант при выполнении прыжков тщательно обеспечивает страховку у каждого снаряда, привлекая для помощи одного из солдат.

Закончив тренировку на этом снаряде, сержант по команде командира взвода быстро ведет отделение к нему.

#### ПЕРЕДВИЖЕНИЕ ШАГОМ И БЕГОМ

Занятия по передвижению — ходьбе и бегу — составляют вторую тему программы и проводятся с целью развития у молодых солдат физической выносливости и спо-

способности совершать в составе подразделения без оружия и с оружием быстрые передвижения по различной местности без использования транспорта.

На занятиях изучается техника ходьбы и бега по ровной местности, по рыхлому и скользкому грунту, а также ходьба и бег в гору и спуски с нее, преодоление препятствий. Особое внимание обращается на освоение экономной техники передвижения по неровной местности и на правильное дыхание при ускоренной ходьбе и беге.

В конце периода раздельного обучения молодые солдаты должны быть подготовлены к свободному пробегу дистанции в 1 км по ровной местности в норму времени, предусмотренной зачетными нормативами, а также к смешанному передвижению в составе взвода до 3—5 км с оружием и снаряжением.

Для методически правильного проведения занятий по подготовке к ускоренному движению необходимо составить хорошо продуманный поурочный план, который в качестве примера рекомендуется ниже.

**Примерный поурочный план занятий по смешанному передвижению на 3 и 5 км**

Варианты	Дистанция для ходьбы и бега, м и мин. <sup>1</sup>							Общая дистанция, м	Время, мин.
	Х	Б	Х	Б	Х	Б	Х		
1	$\frac{400}{4}$	$\frac{350}{2}$	$\frac{350}{4}$	$\frac{400}{2}$	$\frac{350}{4}$	$\frac{350}{2}$	$\frac{400}{4}$	2600	22
2	$\frac{400}{4}$	$\frac{500}{3}$	$\frac{350}{4}$	$\frac{600}{3}$	$\frac{350}{4}$	$\frac{500}{3}$	$\frac{400}{4}$	3100	25
3	$\frac{400}{4}$	$\frac{600}{4}$	$\frac{350}{4}$	$\frac{800}{4}$	$\frac{350}{4}$	$\frac{700}{4}$	$\frac{400}{4}$	3600	28
4	$\frac{400}{4}$	$\frac{800}{5}$	$\frac{350}{4}$	$\frac{1000}{5}$	$\frac{350}{4}$	$\frac{900}{5}$	$\frac{400}{4}$	4200	31
5	$\frac{400}{4}$	$\frac{1000}{6}$	$\frac{350}{4}$	$\frac{1200}{6}$	$\frac{350}{4}$	$\frac{1100}{6}$	$\frac{400}{4}$	4800	34

<sup>1</sup> В числителе указаны метры, а в знаменателе — минуты.

Первых три варианта в поурочном плане используются для подготовки взвода к смешанному передвижению с оружием и снаряжением до 3 км, там, где по программе имеется на отработку этой темы 5 часов, т. е. в районах с наличием зимой снежного покрова.

Занятия по первым трем вариантам более целесообразно провести следующим образом:

- 1-е занятие по первому варианту;
- 2-е и 3-е занятия по второму варианту;
- 4-е занятие по третьему варианту;
- 5-е занятие — контрольное, дистанция 3 км; режим движения может быть принят: 4 минуты ходьба, 3 минуты бег.

В районах с бесснежной зимой часы лыжной подготовки отводятся на ходьбу и бег. Занятия можно организовать и проводить по пяти вариантам, при этом пятый вариант будет повторен на двух предпоследних занятиях, а последнее проводится как контрольное по марш-броску на 5 км.

Для создания большего интереса у солдат контрольные занятия рекомендуется проводить в виде соревнований между взводами. Пример такого занятия описывается ниже.

Занятия, как известно, по этой теме проводятся в течение одного учебного часа. В поурочном плане показано только то время, которое необходимо для преодоления указанных в каждом варианте дистанций для ходьбы и бега. Остальное время распределяется следующим образом: в течение 5—7 минут командир взвода проводит подготовительную часть занятия, включающую ходьбу обычную и ускоренную, бег, вольные упражнения преимущественно на растягивание мышц и укрепление связок ног и туловища, а также бег с попутным преодолением различных препятствий. Оставшиеся 11—21 минуту командир взвода использует на обучение солдат технике ходьбы и бега: на первых занятиях — по ровной местности, без оружия, в повседневной форме одежды; на последующих занятиях — по пересеченной местности с оружием и снаряжением.

Чтобы солдаты успешно овладевали техникой бега, командир взвода применяет на занятиях следующую методику обучения: пробегание отдельных отрезков по 100—200 м в медленном и среднем темпе с исправлением ошибок у обучаемых; применение специально подготовительных упражнений — бег с высоким подниманием колен, бег прыжковыми шагами с ноги на ногу; тройные прыжки в длину с места и с разбега, прыжки в длину с разбега;

повторное пробегание отрезков по 50—60—100 м с нарастающей скоростью; повторное пробегание отрезков по 50—200 м в быстром темпе из положения низкого старта.

После изучения техники ходьбы и бега перед началом движения по маршруту с целью тренировки и выработки выносливости командир взвода проверяет у солдат обмундирование, обувь и правильность подгонки оружия и снаряжения, знакомит их с характером местности, по которой взводу предстоит совершать передвижение, дает солдатам советы, как правильно дышать во время бега, как бежать по рыхлому грунту, в гору, при спусках и т. п.

По окончании прохождения дистанции командир проверяет состояние каждого солдата путем опроса о самочувствии, а также путем личного наблюдения. Опрашивает их, нет ли у кого потертости ног, и подводит итог проведенного занятия.

Освоение техники передвижения по различной местности, кроме учебных занятий, проводится и в процессе проведения утренней зарядки. Известно, что Наставлением по физической подготовке предусматриваются рекомендации, обеспечивающие подготовку солдат к свободному пробеганию 1 км и более. Очень важно поэтому правильно и полноценно использовать ежедневные физические упражнения с целью развития у солдат скоростной выносливости, необходимой для пробегания по пересеченной местности до 1 км.

Приведем примерный график (план) тренировки к кроссу на 1 км.

Примерная таблица тренировок к кроссу на 1 км

№ по пор.	Дистанция для ходьбы и бега, м и мин.					Общая дистанция	Время, мин.
	Х	Б	Х	Б	Х		
1	$\frac{100}{1}$	$\frac{400}{2}$	$\frac{100}{1}$	$\frac{400}{2}$	$\frac{200}{2}$	1200	8
2	$\frac{100}{1}$	$\frac{500}{2}$	$\frac{100}{1}$	$\frac{500}{2}$	$\frac{200}{2}$	1400	8
3	$\frac{100}{1}$	Бег — 1000 м 5			$\frac{200}{2}$	1300	8

При проведении тренировок по указанным нормам ходьбы и бега на зарядке каждая из них, чередуясь, может повторяться по нескольку раз с постепенным увеличением нагрузки путем более частого пробегания километровой дистанции. Для того чтобы солдаты свободно и легко пробегали 1 км по приведенному в таблице графику тренировки, достаточно провести 6—8 тренировок во время утренних физических упражнений (зарядки).

**Пример проведения занятия.** По подготовке к марш-броску на 5 км командир взвода, построив взвод в две шеренги, объясняет задачи и содержание занятия, поясняет дистанцию марш-броска. Затем дает указание сержантам проверить правильность подгонки снаряжения и качество обуви. Командиры отделений приступают к проверке, а командир взвода следит за этой проверкой и дает необходимые указания.

Когда взвод будет готов к движению, командир объясняет маршрут и порядок движения, а также порядок чередования ходьбы и бега. Взвод на данном занятии совершает марш-бросок на расстоянии 3600 м, т. е. по третьему варианту поурочного плана. По плану занятия ходьба и бег при прохождении этой дистанции чередуются между собой в следующем порядке: 400 м ходьбы, 600 м бега; снова ходьба 350 м и затем бег 800 м. В третий раз ходьба 350 м, бег 700 м и заканчивается ходьбой 400 м. Перед началом движения командир взвода рассказывает солдатам о технике бега в зависимости от характера местности: по ровному месту следует бежать с небольшим наклоном туловища вперед, бедра поднимать не высоко, ногу сгибать не сильно. При беге по пашне ногу следует ставить на всю ступню, а шаг делать короче. На подъем двигаться короткими шагами, при этом туловище наклонить вперед больше обычного, а на крутых спусках ногу ставить на каблук, делая шаг длиннее обычного, корпус слегка отклонить назад. Дышать во время бега ровно, делая глубокий вдох и полный выдох.

После пояснений командир взвода перестраивает взвод в колонну по два, сам становится в голову колонны, а своего помощника ставит в хвост колонны и начинает движение по намеченному маршруту.

Первые 400 м взвод проходит шагом, при этом примерно половину отрезка в спокойном темпе, вторую половину с постепенным ускорением и в конце с переходом на бег в спокойном темпе 600 м. Затем взвод вторично пере-

ходит на ходьбу, вначале ускоренным шагом, а потом несколько замедляет ходьбу и снова в конце отрезка ускоряет темп движения. Следующий этап взвод преодолевает бегом 800 м в ровном темпе. В третий раз ходьба 350 м и последний отрезок бега 700 м взвод к концу его постепенно замедляет, переходя на ускоренную ходьбу. Последние 200—100 м ходьбы взвод подтягивается и, постепенно снижая темп движения, заканчивает дистанцию. Во время передвижения командир взвода, двигаясь периодически сбоку, следит за соблюдением нормальной дистанции, подтягивая отстающих.

По окончании движения солдаты приводят в порядок обмундирование, обувь, снаряжение, после чего командир взвода подводит итог занятию, отмечает хорошо подготовленных солдат, проявивших высокую дисциплинированность во время движения, и отмечает слабых, затем указывает, как устранить имеющиеся недостатки.

### ЛЫЖНАЯ ПОДГОТОВКА

Занятия по лыжной подготовке составляют третью тему программы — одно двухчасовое занятие по расписанию, на котором нужно научить солдат подбирать себе в соответствии с ростом и весом лыжи и палки. Показать существующие на снабжении лыжные мази и рассказать, как смазывать лыжи, при какой температуре, каким номером мази. Необходимо также познакомить солдат самостоятельно подгонять крепления по своей обуви, рассказать о порядке сбережения и хранения лыжного инвентаря.

На этом же занятии следует ознакомить солдат строевыми приемами и техникой ходьбы обычным шагом. Организовать изучение техники передвижения на лыжах по ровной местности, подъемам в гору и спускам можно во внеучебное время.

Дальнейшее совершенствование должно проходить на занятиях по боевой подготовке и по пути следования на них.

Занятия по лыжной подготовке должны проводиться при температуре не более 18—20 градусов без ветра, а с ветром до 18 градусов. Командир взвода должен учитывать резкое изменение погоды в процессе занятия, так как это может затруднить выполнение задач, намеченных планом. В этом случае командир взвода должен в ходе занятия

несколько отступить от плана и изменить содержание его. Так, например, по плану занятия разучивается двухшажный ход с одновременной работой палками. Известно, что этот ход требует хорошего скольжения, а в ходе занятия пошел мокрый снег, появилась оттепель и скольжение стало плохим. Значит, уже нет смысла обучать солдат на данном занятии этому ходу, а будет целесообразнее тренировать солдат в ходьбе обычным шагом. Также не стоит в мокрую погоду разучивать спуски с гор и тем более повороты при спусках. Очень хорошо обучать спускам при небольшом морозе и при пушистом снеге.

Как правило, занятия по лыжной подготовке должен проводить командир взвода лично. На первых занятиях он проверяет солдат в умении ходить на лыжах, после чего делит взвод на не умеющих и умеющих ходить на лыжах. С не умеющими командир занимается сам или поручает одному из сержантов — отличному лыжнику. Занятия проводятся на подготовленной ровной площадке, защищенной от ветра (см. рис. 170).

Двигаться по лыжне следует всем в одном направлении, командир находится при этом внутри площадки, следя за каждым солдатом.

Ошибки в технике ходьбы отдельных солдат командир исправляет на ходу, не приостанавливая занятия. Ошибки, общие для всего состава взвода, он исправляет, предварительно остановив взвод, а затем продолжает занятие.

Подъемы в гору и спуски производятся на небольших склонах в таком порядке: подвезя взвод к подножию склона и построив его в одну шеренгу фронтом к склону, командир показывает способ подъема в гору и затем призывает взводу в колонне по одному выполнить показанный им подъем.

После того как все поднимутся в гору, командир взвода объясняет и затем показывает спуск с горы. Спустившись, он останавливается внизу и подает команду взводу по одному выполнить спуск, при этом должна соблюдаться дистанция 10—15 м. Сам он в это время, видя ошибки исполнителей, делает каждому указания, например, «Приесть ниже», «Палки больше назад» и т. п.

Командир взвода снова повторяет подъем и спуск в таком же порядке. Затем предоставляет время на самостоятельную тренировку солдат.

При проведении занятий по лыжной подготовке в ветренную погоду необходимо принимать меры предупрежде-



ния обморожений, а в ходе занятия организовать взаимное наблюдение.

**Примеры проведения занятий по лыжной подготовке.**  
Обучение строевым приемам. Построив взвод в одну шеренгу, командир встает перед строем в 5—6 шагах от взвода со скрепленными лыжами, держа их у ноги. Объяснив прием, командир показывает, как нужно стоять по строевой стойке с лыжами, затем подает команду «Становись» и следит за ее выполнением. Исправив ошибки солдат, показывает выполнение команды «Равняйся». Обращает внимание на то, чтобы в момент поворота головы направо лыжи, как и оружие, прижимались к плечу.

По команде «Смирно» лыжи ставятся в первоначальное положение. Чтобы закрепить показанные приемы, солдаты повторяют их несколько раз.

Дальше командир взвода приступает к изучению поворотов на месте с лыжами, при этом обращает внимание на то, чтобы солдаты по предварительной команде слегка приподнимали лыжи и прижимали бы их к телу. По выполнении поворота с приставлением ноги лыжи плавно опускаются на землю. Прием повторяется несколько раз. После освоения поворотов командир приступает к изучению следующих приемов: переноске лыж на плече и под рукой.

Приемы показываются так же, как и предыдущие, а затем разучиваются. Однако следует иметь в виду, что эти приемы по технике исполнения значительно сложнее, поэтому многие солдаты могут не освоить сразу целостного их движения. Чтобы ускорить освоение приемов, командир применяет расчлененный метод, т. е. разучивает по разделениям. Последним приемом на данном занятии разучивается прием, который выполняется по команде «На лыжи — СТАНОВИСЬ». Взвод после показа этого приема становится на лыжи, после чего командир, потренировав солдат в выполнении команд «Равняйся» и «Смирно», приступает к проведению основной части занятия.

**Разучивание обычного хода.** После проведения подготовительной части занятия командир, построив взвод в одну шеренгу на внутренней длинной стороне замкнутого четырехугольника, показывает способ — обычный ход. Показ производит на середине площадки, боком к строю (рис. 172).

Показав технику хода в одну сторону, командир обращает внимание на то, чтобы при выдвигении вперед на выпад левой ноги выносилась вперед с палкой правая рука,



Рис. 172. Показ командиром техники лыжного хода на занятии по лыжной подготовке

а с выдвинутым вперед правой ногой выносилась бы левая рука и т. д. Кроме того, обращает внимание на перенос тяжести тела на ту ногу, которая выставлена вперед.

После показа и объяснения командир, повернув взвод направо, приступает к разучиванию обычного хода, причем умеющих ходить на лыжах посылает на внешнюю лыжню, а не умеющих на внутреннюю.

Разучивание техники проводит в такой последовательности:

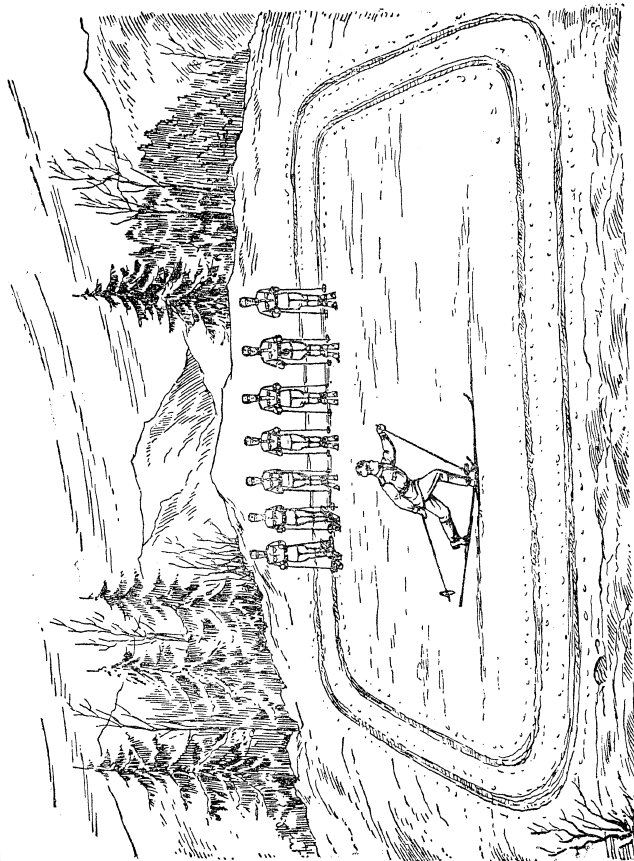
- правильное освоение стойки;
- ходьба ступающим шагом;
- скользящий шаг без палок;
- скользящий шаг с имитацией работы палками, без постановки палок в снег, затем включение толчка палками о снег;
- ходьба с работой палками.

Командир взвода в процессе выполнения заданий исправляет ошибки, обращая главное внимание на не умеющих ходить на лыжах.

Если в ходе занятий окажутся способные солдаты, то командир переводит их на внешний круг.

После усвоения всем взводом основ техники обычного хода командир ведет взвод по дистанции, ставя задачу закрепить во время тренировки изученные приемы и действия. Сам командир взвода двигается при этом сбоку колонны, следит и исправляет ошибки солдат.

## ОРГАНИЗАЦИЯ И МЕТОДИКА ПРОВЕДЕНИЯ ЗАРЯДКИ

Зарядка как одна из форм физической подготовки войск является составной частью распорядка дня каждой воинской части и учебного заведения. Она является ценным средством ежедневной физической тренировки солдат, а также совершенствования их физического состояния. Кроме того, зарядка укрепляет здоровье и закаливает организм, приучает солдат к перенесению трудностей, вытекающих из характера боевой деятельности солдата в различных условиях.

Проведение зарядки в течение 20 минут в зимний период дает дополнительно свыше 2 часов в неделю физической тренировки молодых солдат.

Известно, что для достижения высокого уровня физи-

ческой подготовки и хороших спортивных результатов важное значение имеет регулярность проводимых тренировок. Зарядка успешно решает эту задачу, так как проводится ежедневно.

В частях Сухопутных войск зарядка проводится по различным вариантам, которые включают самые разнообразные виды физических упражнений, что обеспечивает всестороннее воздействие на организм молодого солдата.

Рассмотрим те из вариантов зарядки, применение которых возможно в период первоначального обучения молодых солдат. Это будет первый, второй и третий варианты.

Все три варианта включают физические упражнения, применение которых обеспечивает в течение первоначального периода обучения всестороннюю тренированность молодых солдат.

**Первый вариант** зарядки, включающий вольные (общеразвивающие) упражнения, ходьбу и бег, применяется с первого дня службы молодых солдат и может продолжаться 5—7 дней, т. е. пока солдаты твердо не усвоят первый комплекс вольных упражнений зарядки.

Время при проведении первого варианта зарядки распределяется следующим образом<sup>1</sup>:

- построение, ходьба и бег (включая и передвижение к месту выполнения упражнений) — 4—5 минут;
- вольные упражнения — 7—8 минут;
- ходьба и бег (смешанное передвижение) — 8 минут.

По сигналу для начала зарядки взводы (зарядка в роте молодых солдат проводится повзводно или в составе роты) быстро выстраиваются и под командой заместителя командира взвода в колонне по два начинают ходьбу, чередуя ее с бегом в спокойном темпе. Это позволит солдатам «открыть» глубокое дыхание и несколько разогреть мышцы, что подготовит их к более трудным упражнениям.

Ходьбу и бег можно рекомендовать проводить в начале зарядки в такой примерно последовательности:

- ходьба с постепенным ускорением на 100 м;
- бег спокойный на 150—200 м;
- ходьба ускоренная на 100 м;
- бег спокойный на 150—200 м;
- ходьба ускоренная с постепенным замедлением темпа

<sup>1</sup> Расчет времени дается для зарядки продолжительностью 20 минут.

движения, во время которой строй взвода должен быть разомкнут на интервалы и дистанции 2—3 шага.

После остановки взвода и поворота его налево руководитель приступает к разучиванию первого комплекса вольных упражнений зарядки на 16 счетов. Вначале сержант должен сам образцово показать все упражнение, для того чтобы у солдат сложилось об упражнении ясное представление. Показывая первый комплекс, сержант может выполнять его стоя лицом или боком к строю. Если он будет стоять лицом к строю, то должен выполнять упражнение «зеркальным способом», т. е. если солдат должен выполнять наклон туловища или выпад влево, сержант делает эти движения в противоположную сторону — вправо.

На первых двух—трех зарядках разучивание комплекса может быть остановлено на восьмом счете, т. е. на половине упражнения. Если необходимо, сержант разучивает упражнение по частям (по разделениям). С этой целью подаются, например, такие команды: «Встать на носки, руки вверх, делай — РАЗ», «Опуститься на всю ступню, руки согнуть к плечам, делай — ДВА» и т. д.

Допускаемые солдатами ошибки следует исправлять в ходе выполнения упражнений. Так, например, при счете «пять» солдат, сделав присед, развел колени в стороны, тогда как они должны быть вместе. Исправить этот недостаток можно путем указания: «Колени не разводите» или «Колени держать вместе» и т. п. Рекомендуется после освоения движения предоставить солдатам в течение 2—3 минут самостоятельно несколько раз повторить упражнение.

Когда весь взвод твердо усвоит первый комплекс вольных упражнений и будет достаточно втянут, можно доводить повторение его в целом до восьми—десяти раз подряд без перерыва. Однако делать это следует не сразу, а постепенно. Вначале повторение такого количества раз будет выполняться в несколько приемов с коротким активным отдыхом в виде ходьбы на месте.

С целью более разностороннего воздействия на различные группы мышц солдат целесообразно включать в промежутки между повторениями комплекса отдельные простейшие по форме упражнения на 2 или 4 счета.

Ходьба и бег в конце зарядки — главное средство выработки выносливости у молодых солдат, поэтому они являются обязательным условием проведения зарядки. Ходьба и бег в конце зарядки проводятся по таблице, по-

мещенной в главе «Утренние физические упражнения (зарядка)» Наставления по физической подготовке. Таблица предусматривает пять различных норм ходьбы и бега.

Рассмотрим первые две нормы, которые можно рекомендовать для проведения зарядки по первому и второму вариантам с молодыми солдатами на период первоначального обучения.

Первая норма включает смешанное передвижение на дистанцию 1200 м, из которых 400 м ходьба и 800 м бег.

Сразу после окончания вольных упражнений при проведении зарядки по первому варианту взвод начинает ходьбу, чередуя ее с бегом, в такой последовательности:

- ходьба на 100 м — 1 минута;
- бег на 400 м — 2 минуты;
- ходьба на 100 м — 1 минута;
- бег на 400 м — 2 минуты;
- ходьба на 200 м — 2 минуты.

Вторая норма включает бег уже на 1000 м, а общая дистанция составляет 1400 м. Порядок чередования ходьбы и бега тот же, что и при первой норме, с той лишь разницей, что бег будет два раза по 500 м.

Во время проведения ходьбы и бега руководителю зарядки лучше находиться сбоку от взвода. Это позволит ему видеть всех солдат, наблюдать за их состоянием, за правильностью движений, дыхания и т. п. Кроме того, ему удобно делать необходимые по ходу занятия замечания и указания.

Заканчивать зарядку нужно спокойной ходьбой и выполнением упражнений в глубоком дыхании. По окончании зарядки солдаты, обнаженные до пояса, умываются.

Во вторую неделю обучения молодых солдат, когда они твердо усвоят вначале первый, а затем и второй комплекс вольных упражнений, следует переходить к проведению зарядки по второму и третьему вариантам, чередуя их между собой.

В содержание второго варианта зарядки, кроме вольных упражнений, ходьбы и бега, включаются упражнения вдвоем, групповые упражнения и различные эстафеты с бегом на скорость, прыжками и переноской тяжестей. Время распределяется в этом варианте следующим образом:

- ходьба и бег (включая и передвижение к месту проведения упражнений) — 3—4 минуты;
- вольные упражнения — 3—4 минуты;

— упражнения вдвоем и групповые упражнения — 4—6 минут;

— ходьба и бег — 8 минут.

Этот вариант зарядки более насыщен разнообразными упражнениями, что позволяет более полноценно решать задачу ежедневной физической тренировки молодых солдат, выработки у них выносливости, силы, ловкости, быстроты и других физических качеств.

Таким образом, во втором варианте зарядки больше времени занимают упражнения вдвоем и групповые упражнения. Эти упражнения весьма ценны для развития физических качеств. Они характеризуются тем, что главным условием их проведения является состязание — борьба. Состязательный метод, как известно, повышает эмоциональность занятия и тем самым делает зарядку более интересной. Кроме того, упражнения вдвоем значительно увеличивают физическую нагрузку на организм солдат.

Рассмотрим на примере, как заместитель командира взвода проводит зарядку по второму варианту.

По сигналу для начала зарядки сержант, быстро построив взвод в колонну по два, начинает ходьбу и бег. Отведенное для ходьбы и бега в начале зарядки время сержант использует в такой примерно последовательности:

- ходьба с постепенным ускорением на 100 м;
- бег спокойный на 100—150 м;
- ходьба ускоренная на 50—100 м;
- бег с постепенным ускорением — до 200 м.

После этого взвод переходит на замедляющуюся ходьбу, во время которой сержант размыкает взвод на дистанцию и интервалы три шага. Сразу после остановки взвода и поворота его налево руководитель зарядки приступает к выполнению взводом первого комплекса вольных упражнений.

Выполнение комплекса он чередует с упражнениями на 2 и 4 счета. После того как взвод проделал комплекс два раза подряд в среднем темпе, руководитель показывает, а затем взвод выполняет два упражнения для отдельных групп мышц:

- 1) в упоре лежа сгибание и разгибание рук — повторяет шесть раз;
- 2) стоя ноги врозь на ширине плеч, приседания на всей ступне с движением рук вперед на высоту плеч — повторяет шесть раз.

После этого взвод снова повторяет первый комплекс два раза подряд в среднем темпе.

Все эти упражнения взвод выполняет по команде сержанта как поточно, так и с остановками. Сержант во время выполнения упражнения делает подсчет, а также следит за ошибками и исправляет их короткими замечаниями. Так, например, при выполнении счетов «13» и «15» солдат Петров сильно сгибает ноги в коленях, в то время как они должны быть прямыми. Сержант, заметив ошибку, замечанием «Рядовой Петров, колени не сгибать» заставляет исправить ошибку.

По истечении времени сержант приступает к следующему виду упражнений — упражнениям вдвоем и проведению эстафеты. Для этого он поворачивает шеренги лицом друг к другу и, вызвав одного солдата, показывает взводу упражнение — столкновение друг друга с места с упором в плечо друг другу. Показ производит, находясь в середине строя между шеренгами. После показа подает команду «Исходное положение — ПРИНЯТЬ», а солдаты дружно ее исполняют, затем по команде сержанта «Упражнение начи-НАЙ» солдаты с напряжением и усилием стараются столкнуть друг друга с места. Борьба продолжается 30—40 секунд. Командой «СТОЙ» сержант останавливает борьбу, солдаты делают короткую передышку, затем снова, упираясь другим плечом, продолжают борьбу. Упражнение повторяется два раза.

Затем сержант проводит эстафету с бегом и переноской тяжестей. Для ее проведения взвод перестраивается в колонну по три с интервалами 6 шагов. Сержант объясняет содержание эстафеты и порядок ее проведения: солдаты, стоящие первыми в каждой колонне с патронным ящиком в руках, по сигналу руководителя бегут 20 м и опускают ящики на землю; возвращаясь к своей команде, на бегу преодолевают следующие препятствия: козла — прыжком ноги врозь и обозначенную шириной 2 м траншею — свободным прыжком. Прибежав к своей команде, первый солдат ударяет по руке следующего; тот сразу начинает стремительный бег, по пути преодолевая те же препятствия, только в обратном направлении. Добежав до патронного ящика, поднимает его и бежит обратно без преодоления препятствий. Вернувшись к своей команде, солдат передает ящик следующему, а сам становится в затылок последнему. Третий солдат выполняет все те действия,

которые производил первый солдат, и т. д., пока вся команда не выполнит упражнение.

Каждое отделение выполняет все эти действия самостоятельно, по общей команде, подаваемой только для первого солдата. Когда все отделения закончат упражнения, руководитель зарядки определяет победителя. Повторяется эстафета два раза.

В оставшееся время — 8 минут — сержант проводит в колонне по два ходьбу и бег в такой последовательности:

- ходьба спокойная с постепенным ускорением на 100 м в течение 1 минуты;
- бег спокойный на 400 м за 2 минуты;
- ускоренная ходьба на 100 м за 1 минуту;
- бег в течение 2 минут с переменной скоростью: 100 м спокойно, 100 м ускоренно, 100 м спокойно, 100 м ускоренно;

— ходьба в течение 2 минут на 200 м ускоренная с постепенным замедлением темпа движения и выполнением упражнений в глубоком дыхании.

Выше указывалось на то, что зарядка по второму варианту чередуется с проведением ее по **третьему варианту**. Командир роты молодых солдат указывает в ротном расписании, когда и какие взводы проводят зарядку по тому или иному варианту. При этом по третьему варианту зарядка может проводиться два — три раза в неделю в составе роты под руководством ее старшины.

Однако зарядка по **третьему варианту** может проводиться лишь при условии достаточного количества гимнастических снарядов или наличия гимнастического городка и, кроме того, только в тех районах, где в период подготовки молодых солдат стоит теплая погода, т. е. в южных районах страны.

Зарядка с упражнениями на гимнастических снарядах позволяет разнообразить содержание утренних физических упражнений; она усиливает физическую нагрузку, являясь хорошим средством тренировки и укрепления организма молодых солдат.

Время здесь распределяется так:

- ходьба и бег (включая передвижение к городку) — 2—3 минуты;
- вольные упражнения — 3—4 минуты;
- упражнения на гимнастических снарядах — 9—12 минут;
- ходьба и бег — 3—4 минуты.

Основным содержанием этого варианта являются упражнения на снарядах. Это будут упражнения:

- на перекладине (кольцах, бревне): подтягивание, поднимание согнутых и прямых ног к перекладине, маховые движения ногами в висе, угол в висе и т. п.;
- на брусках: передвижение в упоре, сгибание и разгибание рук в упоре, поднимание согнутых и прямых ног в упоре, размахивание в упоре на руках и в упоре;

— на канате (шесте), лестнице: лазание с помощью и без помощи ног, влезание на стену городка с помощью каната, влезание по лестнице и опускание по канату, висящему рядом;

— на коне (козле): прыжок на снаряд в упор на колени и в упор присев и соскоки вперед, прыжок ноги врозь через козла и коня в ширину.

Успешное проведение зарядки по третьему варианту, т. е. максимальное использование для упражнений отведенного времени и обеспечение должной физической нагрузки, возможно лишь при выполнении ряда важных условий:

- движение к снарядам должно производиться четко и быстро;
- полностью должны использоваться все имеющиеся снаряды;
- упражнения должны быть простыми и не требующими их разучивания;
- все упражнения должны выполняться групповым и поточным способами.

Все это требует от руководителя зарядки хорошей методической подготовки, четкой организации занятия, а также наличия достаточного опыта в проведении зарядки.

Рассмотрим методику проведения третьего варианта в составе роты.

Старшина роты, построив роту в колонну по три (четыре), сначала проводит ходьбу и бег, затем, разомкнув роту на интервалы и дистанции 2—3 шага, в течение 3—4 минут проводит выполнение первого и второго комплексов вольных упражнений. Затем он разводит взводы по снарядам, например: 1-й взвод — к перекладинам, 2-й — к брускам, а 3-й — к прыжковым снарядам, где они под руководством заместителей командиров взводов по два — три солдата одновременно выполняют упражнения. Подходить к снаряду и отходить от него в строй солдаты должны быстрым шагом или бегом.

Через каждые 3—4 минуты взводы по команде старшины бегом меняются снарядами.

В конце зарядки старшина роты в течение 3—4 минут снова проводит ходьбу и бег в составе всей роты.

Трехкратное чередование снарядов не является единственным возможным вариантом. При проведении этого варианта зарядка может проводиться в составе взвода одновременно. Делать это целесообразно в том случае, когда имеется достаточно гимнастических снарядов или хорошо оборудованный гимнастический городок; так, например, проведя ходьбу, бег и вольные упражнения в составе взвода, руководитель подводит взвод к городку, останавливает его и, повернув лицом в сторону снарядов, кратко объясняет упражнения, после чего дает задание на выполнение упражнений всему взводу сразу, используя все имеющиеся снаряды. Упражнения повторяются по два—три раза. Времени на это будет затрачено 5—7 минут. После этого взвод может быть переведен к прыжковым снарядам, на которых солдаты поточно, один за другим, в течение 4—5 минут будут выполнять различные прыжки.

По истечении времени, отведенного для упражнений на снарядах, заместитель командира взвода проводит ходьбу и бег, после которых заканчивает проведение зарядки по третьему варианту.

### МАССОВАЯ СПОРТИВНАЯ РАБОТА

В физической подготовке солдат важная роль принадлежит спорту. Занятия спортом содействуют разностороннему физическому развитию военнослужащих, воспитывают у них ценные физические и волевые качества: выносливость, силу, ловкость, быстроту в действиях, смелость и решительность, инициативность и находчивость, волю к победе. Спорт способствует повышению боевого мастерства солдат.

Правильно организованные и регулярно проводимые учебно-тренировочные занятия спортом с полным охватом личного состава подразделений, кроме того, позволяют досуг военнослужащих полезными и интересными мероприятиями.

Участие солдат в спортивных состязаниях имеет важное значение для совершенствования физических способностей воинов стойко переносить предельные физические

напряжения. Они воспитывают солдат сознательным усилением воли мобилизовать свои силы, включая их в активные действия на преодоление трудностей. Это происходит потому, что в спортивном состязании главным стимулом является борьба за победу, за высокий технический результат, за выигрыш первого места.

Занятие в спортивных командах и участие молодых солдат в различных спортивных соревнованиях являются важным дополнением к их физической подготовке.

Вот почему в занятия спортом должны быть вовлечены все солдаты роты молодого пополнения.

На период первоначального обучения молодых солдат в роте создаются спортивные команды по тем видам спорта, которые будут способствовать совершенствованию физических качеств и двигательных навыков, приобретаемых на учебных занятиях, т. е. по гимнастике, бегу на местности (кроссы) и лыжному спорту. При наличии же в батальоне спортивного зала в этих командах организуются учебно-тренировочные занятия по волейболу и баскетболу, которые проводятся во внеучебное время три раза в неделю.

Руководителями спортивных команд командир роты назначает хорошо подготовленных в физическом отношении сержантов или офицеров роты — инструкторов спорта. Непосредственными организаторами, отвечающими за массовую спортивную работу в подразделениях, являются командиры.

Основной задачей массовой спортивной работы с молодыми солдатами в роте является подготовка их к сдаче норм по комплексу «Готов к труду и обороне СССР» 2-й ступени.

Подготовка солдат к сдаче норм ГТО проводится во взводах в отведенное время для массовой спортивной работы. Кроме того, подготовка может проводиться и на занятиях по физической подготовке.

Командир роты, составляя расписание занятий на неделю, предусматривает в нем как в вечернее время, так и в воскресные дни различные спортивные мероприятия. Эти мероприятия могут проводиться в виде массовых тренировок по подготовке к кроссам, марш-броску или ходьбе на лыжах или в виде соревнований с участием всего личного состава роты по простейшим упражнениям из программы: подтягивание на перекладине на первое место взводов, сги-

бание и разгибание рук в упоре на брусьях, поднимание на большее количество раз патронного ящика или гири.

Состязания могут также проводиться и по военно-прикладным физическим упражнениям: метанию гранат и кроссу на 1 км, а также по марш-броскам. В ходе этих соревнований солдаты сдают нормы ГТО 2-й ступени.

Ротный инструктор спорта должен уметь увлечь молодых солдат в спортивные занятия в командах, так как он, как правило, имеет достаточный практический спортивный опыт, значкист ГТО 2-й ступени или разрядник, любящий спорт и обладающий организаторскими способностями.

Инструктор спорта ведет учет в специальной тетради всех спортсменов роты, их результаты и посещаемость тренировочных занятий, он участвует в организации наглядной агитации по физической культуре и спорту в своем подразделении. Он должен заботиться, чтобы в Ленинской комнате был создан уголок спорта, где помещаются все спортивные новости роты и части, а также фото лучших спортсменов роты и отличников по физической подготовке.

Основой успеха в работе инструктора спорта является объединение вокруг себя физкультурного актива. Только опираясь на актив, работая в тесном контакте с комсомольской и партийной организациями подразделения, он сможет достичь в своей работе положительных результатов, вовлечь в занятия спортом весь личный состав роты.

Организуя спортивные команды, инструктор спорта в первую очередь проявляет заботу об организации таких команд, как гимнастическая и лыжная.

Как организуются и работают спортивные ротные команды, рассмотрим на примере гимнастической команды. Прежде чем приступить к занятиям, инструктор спорта совместно с врачом организуют медицинский осмотр всех записавшихся в команду, а выделенный из числа хороших гимнастов тренер, проверив подготовку солдат, делит их на две группы в зависимости от подготовленности.

Гимнастической команде ставятся задачи: для начинающих гимнастов — овладение упражнениями в пределах программы, общее укрепление организма, подготовка к сдаче гимнастических норм, входящих в комплекс ГТО 2-й ступени. Для более подготовленной группы задачи будут сложнее — овладение упражнениями, предусмотренными Наставлением по физической подготовке и отдельными эле-

ментами из Классификационной программы по гимнастике, дальнейшее укрепление организма занимающихся, более углубленная работа над всесторонним физическим развитием.

Учебно-тренировочная работа гимнастической команды должна обеспечить в итоге подготовку к участию в соревнованиях по гимнастике, а наиболее способных, кроме того, к показательным выступлениям на специальных вечерах. В плане работы команды предусматривается также подготовка из числа более подготовленных гимнастов, выделенных в отдельную группу, штатных инструкторов. Это имеет важное значение для обеспечения в дальнейшем более массового охвата желающих заниматься гимнастикой.

Для того чтобы добиться всестороннего физического развития, гимнастам необходимо заниматься и другими видами спорта: лыжами, бегом, спортивными играми, коньками.

Для более успешной подготовки молодых гимнастов на занятиях необходимо использовать дополнительные гимнастические упражнения, лазание по канату, прыжки в высоту через планку, преодоление различных препятствий. Эти упражнения способствуют выработке силы, ловкости, координации движений и других физических качеств.

Чтобы более целесообразно и последовательно осваивались упражнения на различных снарядах, тренер команды составляет поурочный рабочий план на 10—12 занятий. Рабочий план — это перечень упражнений, распределенный по занятиям в порядке повышения их трудности. На основе этого плана тренер на каждом занятии должен разнообразить снаряды с учетом того, чтобы нагрузка на занятиях была бы на различные группы мышц. Так, например, на первом занятии выполняются упражнения на перекладине и брусьях; на втором — на перекладине и коне с ручками или на кольцах и брусьях; на третьем — на кольцах и коне с ручками и т. д. Снаряды подбираются по такому принципу, чтобы на одном из них выполнялись упражнения в висе, а на другом в упоре. Упражнения в прыжках выполняются на каждом занятии. Лазание по канату можно проводить четвертым упражнением после окончания работы на остальных снарядах.

В рабочем плане тренер должен отразить содержание занятий для начинающих гимнастов; основным методом занятий должен быть показ при широком использовании подготовительных упражнений, а также при расчленении труд-

ных упражнений на отдельные элементы. В группе более сильных гимнастов можно использовать в большей степени метод рассказа упражнений.

Весьма важным условием успешного овладения упражнениями является создание у занимающегося уверенности в своих силах. Это в известной степени достигается умением руководителя вовремя оказать помощь или обеспечить страховку. Обычно падения со снарядов могут происходить во время освоения нового упражнения, поэтому тренер должен в этих случаях быть особенно внимательным к ученику и всегда быть готовым в нужный момент поддержать его, а в случае необходимости и оказать помощь в выполнении упражнения. Часто травматические повреждения бывают и по причине неисправности снарядов. Тренер перед занятием обязан проверять качество снарядов. Например: у перекладки — прочность скрепления перекладки со стойками, прочность цепей и растяжек, а также крепление их с полом, чистоту рабочей поверхности перекладки; у брусьев — нет ли трещин и заусениц на жердях, исправность винтов, закрепляющих вкладыши, и устойчивость брусьев; у колец — целостность веревок, на которых крепятся кольца, и самих колец; у прыжковых снарядов — коня и козла — проверяется прочность ножек, действия пружин, с помощью которых поднимается снаряд, и целостность ручек у коня, а также, нет ли порывов в обшивке снарядов. Маты у снарядов должны иметь целую покрывку, внутренняя набивка мата должна быть ровной без бугристей.

Весьма важным моментом в работе нештатного тренера является учет проводимых занятий и физического роста занимающихся. На каждом занятии в дневнике тренера учитываются посещаемость, изменение содержания занятия и успеваемость занимающихся.

Как организуются и проводятся военно-прикладные состязания, покажем на примере проведения марш-броска на 5 км.

**Пример проведения состязания по марш-броску<sup>1</sup>.** Командир роты при составлении расписания на последнюю неделю, в которой проводились занятия по ходьбе и бегу, предусмотрел проведение состязания на первенство роты между взводами по марш-броску на 5 км. Результатами

этих соревнований будет выявлена подготовка взводов по данному разделу физической подготовки.

Командиры взводов, готовя взводы к контрольному марш-броску, организуют во внеучебное время дополнительные тренировки, во время которых они совершенствуют технику ходьбы и бега у солдат, вырабатывают у них скорость и выносливость.

Командир роты, организуя состязание, должен позаботиться о выборе маршрута, промерить дистанцию 5 км. Он также должен позаботиться о том, чтобы дистанция была от старта до финиша размечена флажками. Каждый отрезок дистанции в 500—1000 м обозначается табличками с указанием на них расстояния. На поворотах и развилках дорог устанавливаются стрелки-указатели направления движения. Старт и финиш оборудуются по возможности недалеко друг от друга (рис. 173).

Для проведения состязаний командир роты создает из офицеров и сержантов других подразделений батальона судейскую коллегию. В этом ему оказывает помощь командир батальона. В состав судейской коллегии входят главный судья, судьи на старте и финише — хронометристы, один из которых старший. Кроме этих судей, должен быть судья при участниках, на обязанности которого лежит проверка правильности подгонки снаряжения взводов и подготовка их к старту. Выделяется также начальник дистанции, который подготавливает дистанцию для соревнований. В помощь ему выделяются шесть — восемь контролеров на дистанции.

В назначенный день состязаний участвующие взводы прибывают на старт не позднее 30 минут до начала состязаний. В это время судья при участниках проверяет готовность взводов, подгонку снаряжения и наличие положенного вооружения у участников. Начальник дистанции до старта докладывает главному судье о готовности маршрута.

Со старта взводы выпускаются согласно графику, составленному на основе предварительной жеребьевки, один за другим с интервалом до 5 минут.

С момента выхода взводов со старта засекается время и по мере прихода на финиш фиксируется время прихода взвода. Время засекается на финише по последнему солдату взвода, пересекшему финиш. Этот солдат должен быть в удалении от головы колонны в момент прихода ее на финиш не далее чем 50 м. Если будет нарушено это требование каким-либо взводом, он штрафует тем, что к пока-

<sup>1</sup> Марш-бросок на 5 км, как указывалось выше, проводится в южных районах, где нет снежного покрова зимой.





Рис. 173. Оборудование старта и финиша при проведении соревнований по смешанному передвижению

занному фактическому времени за каждого отставшего приплюсовывается время, которое было заранее обусловлено. Общее время фиксируется в протоколе состязаний. Взвод, показавший лучший результат, будет являться победителем состязаний, о чем и объявляет главный судья.

Так, хорошо подготовленные и четко проводимые спортивные состязания в роте способствуют улучшению физической подготовленности молодых солдат.

## ПРИЛОЖЕНИЕ I

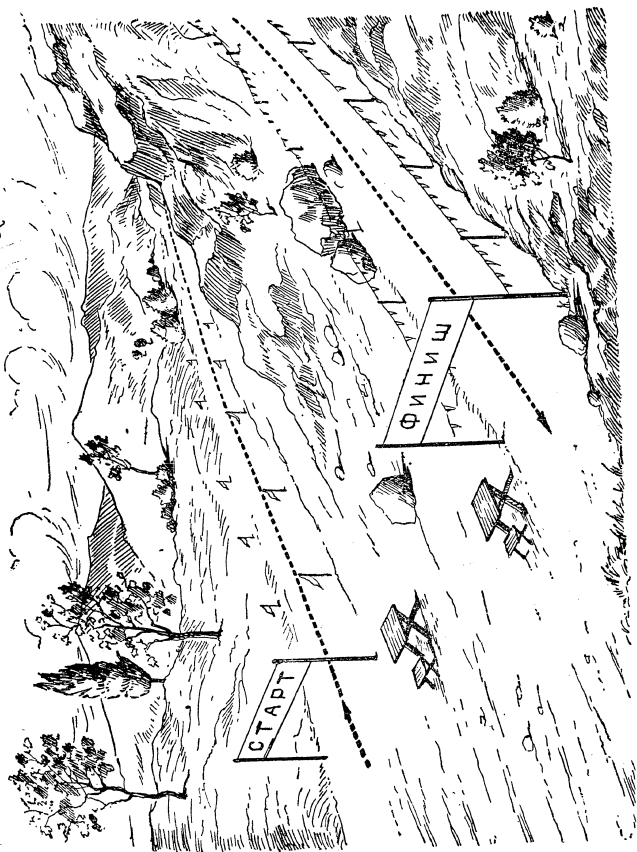
ВЫСКАЗЫВАНИЯ ВЫДАЮЩИХСЯ ДЕЯТЕЛЕЙ  
КОМУНИСТИЧЕСКОЙ ПАРТИИ И СОВЕТСКОГО ГОСУДАРСТВА,  
РУССКИХ И СОВЕТСКИХ ПОЛКОВОДЦЕВ О ДИСЦИПЛИНЕ

«Вся твердость воинского правления основана на послушании, которое должно быть содержано свято»<sup>1</sup>.

Генералиссимус А. В. Суворов

«Дисциплина — душа армии». «Не тот истинно храбр, кто по произволу своему мечется в опасность, а тот, кто повинуется»<sup>2</sup>.

Фельдмаршал М. И. Кутузов

«Если подумать о том, что же лежало, в конце концов, в самой глубокой основе того, что такое историческое чудо произошло, что слабая, обесиленная, отсталая страна победила сильнейшие страны мира, то мы видим, что это — централизация, дисциплина и неслыханное самопожертвование»<sup>3</sup>.

В. И. Ленин

«Основным условием применения и сохранения нашей строжайшей дисциплины является преданность: все старые средства и источники применения дисциплины разрушены, в основу своей деятельности мы клали только высокую степень продуманности и сознательности»<sup>4</sup>.

В. И. Ленин

«Поддержание служебной дисциплины в рядах армии является обязательным и необходимейшим условием ее мощи, и в этом отношении требования Советского государства самые решительные... Дисциплина в Красной Армии должна базироваться не на страхе наказания и голом принуждении, а на добровольном, сознательном исполнении каждым своего служебного долга, и первый пример такой дисциплины должен дать командный состав.

Чем должна поддерживаться дисциплина?

<sup>1</sup> А. В. Суворов. Полковое учреждение. Воениздат, М., 1949, стр. 68.  
<sup>2</sup> М. И. Кутузов. Материалы юбилейной сессии военных академий Красной Армии, посвященной 200-летию со дня рождения М. И. Кутузова, Воениздат, М., 1947, стр. 168—169.  
<sup>3</sup> В. И. Ленин. Сонинская, т. 30, стр. 416.  
<sup>4</sup> Там же, стр. 452.

Во-первых, сознательностью передовой части красноармейской массы, ее коммунистических ячеек, ее политруков и всего командного состава, их выдержкой, преданностью революции, героизмом и самопожертвованием. Во-вторых, умением командного состава связаться, сблизиться, до известной степени слиться с широкой красноармейской массой. В-третьих, правильностью его политического и технического руководства, укреплением веры красноармейской массы в полное соответствие начальников своему назначению. Вне этих условий поддержание дисциплины в армии революционной, каковой является наша Красная Армия, — дело безнадежное. Конечно, абсолютно без всяких элементов принуждения обойтись нельзя, но применению их должны быть положены самые узкие пределы. Только тот может быть признан настоящим красным командиром, кто без всяких принудительных мер добьется полного подчинения своей воле»<sup>1</sup>.

М. В. Фрунзе

«Мы требуем твердого революционного порядка; мы хотим, чтобы каждый командир и политический руководитель и каждый красноармеец во всем своем быту, в своей работе и даже во внешности носил отпечаток этой глубокой, твердой, внутренне осознанной революционной дисциплины. Вот почему мы нажимаем не только на выполнение наших требований при проведении учебы, но мы обращаем также внимание и на внешность, ибо последняя есть отражение внутреннего содержания»<sup>2</sup>.

М. В. Фрунзе

«Приказ есть приказ. Уговаривания и увещания к выполнению приказаний сами по себе суть грубейшие нарушения дисциплины»<sup>3</sup>.

М. В. Фрунзе

«Внутренняя сознательная дисциплина должна обязательно проявиться и во внешнем порядке»<sup>4</sup>.

М. В. Фрунзе

«Мы требуем проведения строгой дисциплины. Это понятно, потому что каждая армия только до тех пор и является армией, пока она дисциплинирована, пока ее ряды плотно сомкнуты. Поэтому требование дисциплинированности надо неукоснительно подчеркивать»<sup>5</sup>.

М. И. Калинин

«Сила армии — в строжайшей, крепкой дисциплине. Приказ, распоряжение командира — это в любых условиях закон для бойца, закон, от которого никаких отступлений быть не должно...

Надо, чтобы с первого же дня своего пребывания в части человек понимал, что отныне... нет для него другого закона, кроме приказа командира»<sup>6</sup>.

М. И. Калинин

<sup>1</sup> М. В. Фрунзе. Избранные произведения. Воениздат, М., 1950, стр. 158—159.

<sup>2</sup> М. В. Фрунзе. Избранные произведения, т. 2. Воениздат, М., 1957, стр. 241, 242.

<sup>3</sup> М. В. Фрунзе. Избранные произведения. Воениздат, М., 1950, стр. 285.

<sup>4</sup> М. В. Фрунзе. Избранные произведения. Воениздат, М., 1950, стр. 342.

<sup>5</sup> М. И. Калинин. О коммунистическом воспитании. Избранные речи и статьи, 3-е изд. ЦК ВЛКСМ «Молодая гвардия», 1947, стр. 209.

<sup>6</sup> М. И. Калинин. О партийно-массовой работе, М., 1943, стр. 18.

«Наша дисциплина покоится на высокой сознательности бойца, на братских взаимоотношениях между командиром и красноармейцем. Эта высокая сознательность определяет взаимоотношения в повседневной жизни Красной Армии и будет их определять в бою. Мы добились того, что наш боец является дисциплинированным, послушным по отношению к своему командиру и старшему начальнику не потому, что он его боится, а потому, что он понимает и знает, что без взаимных, строго установленных отношений подчиненного к командиру в служебное время нет Красной Армии»<sup>1</sup>.

Маршал Советского Союза К. Е. Ворошилов

«Мы должны создать условия, при которых наша дисциплина была бы дисциплиной революционной армии, была бы дисциплиной, не похожей на дисциплину других армий. была бы дисциплиной, обеспечивающей не только силу удара наших войсковых соединений, но такой, которая гарантировала бы нам всеобщее рабоче-крестьянское признание, сочувствие, любовь...»<sup>2</sup>.

Маршал Советского Союза К. Е. Ворошилов

«Дисциплина и организованность — вот те слова, которые должны пронизать всю нашу жизнь насквозь. Дисциплина и организованность в труде, в быту, в учебе, во взаимоотношениях между собой, в поведении на улицах, в общественных местах, на отдыхе — везде и всюду дисциплина и организованность. Они нам нужны как воздух»<sup>3</sup>.

Маршал Советского Союза К. Е. Ворошилов

«...Не думайте построить крепкую воинскую дисциплину на панибратстве и попустительстве. Нам воинская дисциплина и порядок нужны, как воздух, и это понятно — без дисциплины нет армии. Дисциплину надо строить на строгой требовательности, но на справедливой требовательности, опираясь на силу нашего армейского комсомола и на коммунистов. Тогда мы, безусловно, достигнем целей всемерного повышения боеспособности и боеготовности наших Вооруженных Сил»<sup>4</sup>.

Маршал Советского Союза Р. Я. Малиновский

<sup>1</sup> К. Е. Ворошилов. Оборона СССР. Госвоениздат, 1937, стр. 41.

<sup>2</sup> Там же, стр. 48.

<sup>3</sup> Там же, стр. 437—438.

<sup>4</sup> Из речи Министра обороны СССР Маршала Советского Союза Р. Я. Малиновского на приеме ЦК КПСС и Советом Министров СССР выпускников военных академий Вооруженных Сил СССР 14 ноября 1958 года.

„УТВЕРЖДАЮ“  
Командир 1-го взвода ст. лейтенант  
(КРЫЛОВ)  
„\_\_\_\_\_“ декабря 19\_\_\_г.

ПРИЛОЖЕНИЕ 2

Вариант

ПЛАН-КОНСПЕКТ  
ПРОВЕДЕНИЯ ЗАНЯТИЯ ПО СТРОЕВОЙ ПОДГОТОВКЕ  
С 1-М ОТДЕЛЕНИЕМ 18 ДЕКАБРЯ

Тема. Строевые приемы и движение без оружия.  
Цель. Научить солдат движению строевым шагом.  
Время. 50 минут.  
Место занятия. Строевой плац.  
Пособие. Строевой устав, ст. 31—33.

ХОД ЗАНЯТИЯ

№ по пор.	Содержание занятия	Время, мин.	Действия командира отделения	Действия солдат
-----------	--------------------	-------------	------------------------------	-----------------

Вводная часть урока — 10 минут

1	Проверить внешний вид солдат	3	Строю отделение в одну шеренгу и проверяю внешний вид солдат	Находясь в строю, устраняют недостатки во внешнем виде
2	Повторить ранее изученный строевой прием — отдаче воинской чести на месте	6	Размыкаю отделение на 8 шагов и, проходя мимо каждого солдата, проверяю, как они отдают честь	Поочередно отдают честь
3	Объявить тему и цель занятия	1	Смыкаю отделение, подаю команду „Отделение — СМІРНО“, объявляю тему и цель занятия	Находясь в строю, внимательно слушают меня

Основная часть урока — 35 минут

1	Показать новый прием в целом и по подразделениям	3	Показываю движение строевым шагом в целом и по подразделениям	Находясь в строю, следят за моим показом
2	Изучение приема по подразделениям	10	Размыкаю отделение на 2 шага и показываю подготовительные упражнения: Первое — попеременный взмах руками	Выполняют упражнение по команде: по счету „Делай — РАЗ“ производят движение руками — правой вперед, левой назад; по счету „Делай — ДВА“ меняют взмах руками левой вперед, а правой назад

Продолжение

№ по пор.	Содержание занятия	Время, мин.	Действия командира отделения	Действия солдат
3	Изучение приема в целом Тренировка Проверить усвоение приема	7 10 5	<p><b>Второе</b> — движение на месте</p> <p>Показываю движение строевым шагом по разделениям:</p> <p>а) на три счета</p> <p>б) на два счета</p>	<p>В медленном темпе по моей команде выполняют шаг на месте</p> <p>По счету „Делай — РАЗ“ делает шаг с левой ноги, по счету „Делай — ДВА — ТРИ“ подтягивают правую ногу к левой. По новому счету „Делай — РАЗ“ продолжают выполнять прием с правой ноги</p> <p>По счету „Делай — РАЗ“ выносят прямую левую ногу вперед и делают взмах руками — правой вперед, а левой назад. По счету „Делай — ДВА“ делают шаг левой ногой, одновременно выносят правую ногу вперед и делают взмах руками</p> <p>По моей команде выполняют движение строевым шагом с темпом 60—80—100 шагов в минуту</p> <p>По моей команде выполняют движение строевым шагом в темпе 110—120 шагов в минуту под барабан</p> <p>По моей команде назначенные солдаты проходят по площадке строевым шагом в темпе 120 шагов в минуту</p>
			<p>Показываю движение строевым шагом в медленном темпе</p> <p>Показываю движение строевым шагом в темпе 110—120 шагов в минуту</p> <p>Выстраиваю отделение на размеченной площадке и проверяю нескольких солдат</p>	<p>По моей команде выполняют движение строевым шагом в темпе 60—80—100 шагов в минуту</p> <p>По моей команде выполняют движение строевым шагом в темпе 110—120 шагов в минуту под барабан</p> <p>По моей команде назначенные солдаты проходят по площадке строевым шагом в темпе 120 шагов в минуту</p>
			<p><b>Заключительная часть урока — 5 минут</b></p>	<p>Отделение движется строевым шагом до команды „СТОЙ“</p> <p>Находясь в строю, слушают мои указания</p>
1	Выполнить прием в составе отделения	3	Строю отделение в колонну по одному и подаю команду „Отделение, строевым шагом — МАРШ“	
2	Подвести итоги урока	2	Строю отделение в одну шеренгу и делаю разбор занятия	

Командир 1-го отделения сержант (СМИРНОВ)

ПРИЛОЖЕНИЕ 3

ПЕРЕЧЕНЬ ПОДГОТОВИТЕЛЬНЫХ УПРАЖНЕНИЙ К ПРОГРАММЕ МОЛОДЫХ СОЛДАТ ПО ГИМНАСТИКЕ

№ по пор.	Наименование основного упражнения	Описание подготовительных упражнений
<b>Перекладина</b>		
1	Подтягивание	<p>На низкой перекладине, в вися лежа медленное сгибание и разгибание рук.</p> <p>То же, но ноги за голени держит товарищ.</p> <p>На низкой перекладине, из вися стоя перейти в вис на согнутых руках согнув ноги, медленно выпрямляя руки, вернуться в исходное положение</p>
2	Поднимание прямых ног до положения „угол“	<p>На низкой перекладине, из вися лежа согнувшись согнуть ноги в коленях и, выпрямив их, медленно опустить.</p> <p>То же, но в вися на высокой перекладине</p>
3	Вис сзади	<p>На концах низких брусьев (на кольцах), из вися стоя на согнутых руках толчком ног перейти в вис стоя сзади, опустить руки и выпрямиться.</p> <p>То же, но переход в вис стоя из вися стоя сзади.</p> <p>На низкой перекладине, из вися стоя на согнутых руках толчком ног перейти в вис согнувшись согнув ноги.</p> <p>То же, но с продвижением ног между рук и опусканием их вниз, обратным движением перейти в вис стоя</p>
4	Подъем завесом вне	<p>На низкой перекладине, в вися завесом вне правой (левой) 4—5 размахиваний.</p> <p>То же, но третьим — четвертым махом с помощью перейти в упор завесом вне.</p> <p>Из упора вне завесом спад назад в вис завесом и в темпе с помощью подъем</p>
<b>Брусья</b>		
5	Сгибание и разгибание рук в упоре	<p>В упоре стоя с опорой руками о козла (высота 100—110 см), медленное сгибание и разгибание рук.</p> <p>То же, но в упоре лежа на полу.</p> <p>То же, но ноги опираются о скамейку, а руки о пол.</p> <p>То же, но ноги держит товарищ на высоте пояса</p>

## Продолжение

№ по пор.	Наименование основного упражнения	Описание подготовительных упражнений
6	Поднимание и опускание ног в упоре	Сидя лицом к гимнастической стенке и зацепившись за первую рейку ногами, опускание и поднимание туловища. Сидя на полу с вытянутыми вперед ногами, которые придерживаются товарищем, поднимание и опускание туловища. На низких брусьях, в упоре, поднять согнутые в коленях ноги повыше, держать и опустить; проделать несколько раз. То же, но с выпрямлением ног в положение „угол“ и обратно
7	Сгибание и разгибание рук в размаховании	На низких брусьях, размахивание в упоре. Сгибание и разгибание рук в упоре. Размахивание в упоре на согнутых руках с постепенным их выпрямлением на махе впереди
Прыжки		
8	Наскок на козла в упор на коленях, соскок вперед	Стоя на коленях на полу, махом рук вперед вскочить в присед на носках. Конь с ручками, держась за ручки наскок в упор на коленях, соскок назад и вперед
9	Прыжок ноги врозь через козла	Прыжки на месте с разведением ног пошире и с прогибанием в спине. То же, но с небольшого разбега отталкиваясь от мостика. С небольшого разбега прыжок через козла в ширину, поставленного на минимальной высоте, или через товарища, стоящего спиной к прыгающему в положении согнувшись
10	Прыжок согнут ног через коня в ширину с ручками	Прыжки на месте и с шага со сгибанием ног в коленях. Конь с ручками (высота 100—110 см), с шага наскок в упор на коленях, соскок назад и вперед. Наскок на одну ногу, другая опущена вниз, соскок назад и с продеванием свободной ноги вперед. С разбега наскок обеими ногами на коня, соскок назад и вперед

## Продолжение

№ по пор.	Наименование основного упражнения	Описание подготовительных упражнений
Упражнения в лазании		
11	Лазание по канату в два приема с помощью ног	В висе лежа держась за канат, подтягивание; то же в висе на канате. В висе на канате, подтягивание к груди ног, согнутых в коленях, с зажимом каната ступнями и коленями
12	Лазание по канату без помощи ног	Подтягивание на перекладине. Лазание по наклонной лестнице на одних руках. Лазание по канату с помощью ног

## ПРИЛОЖЕНИЕ 4

## ГИМНАСТИЧЕСКАЯ ТЕРМИНОЛОГИЯ

**Вис** — положение гимнаста на снаряде, когда его плечи ниже точек хвата за снаряд. Вис, при котором руки гимнаста держатся за снаряд, а одна или обе ноги находятся также на снаряде или на полу, называется смешанным висом.

**Вис сзади** — вис, когда снаряд находится сзади гимнаста.

**Вис завесом вне** — смешанный вис, при котором гимнаст держится за снаряд руками и одной ногой, согнутой в колене, при этом она находится снаружи рук.

**Вис согнувшись** — вис, при котором тело согнуто в тазобедренных суставах, ноги гимнаста подняты вверх и находятся над туловищем. Если при этом ноги гимнаста согнуты в коленях, то такой вис называется висом согнувшись согнув ноги.

**Вис на согнутых руках** — положение, когда гимнаст висит на снаряде на сильно согнутых руках.

**Вис стоя** — смешанный вис, при котором положение гимнаста близко к вертикальному, при этом он находится спиной к полу.

**Вис стоя сзади** — вис стоя, при котором гимнаст обращен спиной к снаряду.

**Вис лежа** — смешанный вис, при котором положение гимнаста близко к горизонтальному, при этом он обращен лицом к снаряду. Если при этом тело гимнаста образует с ногами угол, то такой вис называется висом лежа согнувшись.

**Мах** — маятниковобразные движения тела гимнаста вперед и назад в висе или в упоре. Ряд последовательных махов называется размахиванием.

**Подъем** — переход махом или силой в упор из виса или из более низкого упора. Подъем из виса завесом вне махом свободной ногой в упор называется подъемом завесом вне.

**Перемах** — взмах с последующим перенесением ноги через снаряд вперед или назад.

**Прыжок согнув ноги** — прыжок через снаряд с сомкнутыми и согнутыми в тазобедренных и коленных суставах ногами. Выполняется с опорой и без опоры о снаряд.

**Спад** — переход из упора в вис или из более высокого упора в более низкий. Выполняется вперед и назад.

**Упор** — положение гимнаста на снаряде, при котором его плечи находятся выше точек опоры о снаряд. Упоры бывают простые и смешанные. Смешанный упор такой, при котором гимнаст опирается о снаряд или о пол руками и ногами.

**Упор на руках** — упор, при котором руки всей длиной опираются на жерди брусьев.

**Упор на согнутых руках** — упор, при котором гимнаст опирается о снаряд кистями согнутых до предела рук.

**Упор лежа** — смешанный упор, когда гимнаст упирается о пол или снаряд руками и ногами, находясь в прогнутом положении лицом вниз. Положение тела близко к горизонтальному.

**Упор стоя** — смешанный упор, при котором гимнаст опирается руками и ногами о пол или снаряд, тело при этом находится в положении, близком к вертикальному, и лицом гимнаст обращен к снаряду.

**Упор стоя сзади** — то же, что и упор стоя, только гимнаст обращен при этом спиной к снаряду.

**Упор присев** — положение гимнаста на снаряде или на полу, когда ноги его в приседе, а руки опираются о снаряд или пол.

**Упор стоя на коленях** — смешанный упор, при котором гимнаст опирается о снаряд коленями согнутых ног и прямыми руками.

**Упор завесом вне** — положение в упоре на снаряде, при котором одна нога гимнаста, согнутая в колене, находится снаружи рук перед снарядом, а другая, прямая — за снарядом.

**Угол** — положение гимнаста, при котором его тело и ноги образуют прямой угол. Угол бывает в висе и в упоре.

## ОГЛАВЛЕНИЕ

	<i>Стр.</i>
<b>Глава первая. Организация и планирование обучения</b> . . . . .	<b>3</b>
Ознакомление молодых солдат с армейской жизнью . . . . .	5
Советы по планированию обучения молодых солдат . . . . .	28
Некоторые советы по обучению и воспитанию молодых солдат . . . . .	49
<b>Глава вторая. Изучение уставов</b> . . . . .	<b>64</b>
Дисциплинарный устав . . . . .	66
Воинская дисциплина . . . . .	—
Дисциплинарные взыскания и поощрения . . . . .	91
Устав внутренней службы . . . . .	94
Военнослужащие и взаимоотношения между ними . . . . .	96
Суточный наряд и обязанности дневального . . . . .	113
Размещение военнослужащих . . . . .	115
Распределение времени и повседневный порядок . . . . .	116
Военная присяга и Знамя части . . . . .	117
Устав гарнизонной и караульной служб . . . . .	131
Назначение и задачи караульной службы . . . . .	—
Права и обязанности часового . . . . .	134
Развод и смена караулов. Смена часовых . . . . .	145
<b>Глава третья. Тактическая подготовка</b> . . . . .	<b>148</b>
Общие методические советы . . . . .	—
Вооружение и боевая техника полка . . . . .	156
Оружие массового поражения и способы защиты от него . . . . .	162
Действия солдата в наступлении днем и ночью . . . . .	166
Занятие 1. Обязанности солдата в бою . . . . .	—
Занятие 2. Действия солдата в наступлении днем . . . . .	173
Занятие 3. Действия солдата в наступлении ночью . . . . .	192
Действия солдата в обороне днем и ночью . . . . .	199
Занятие 1. Действия солдата в обороне днем . . . . .	—
Занятие 2. Действия солдата в обороне ночью . . . . .	210
Обязанности солдата-наблюдателя и связного . . . . .	212
Действия дозорных в разведке и походном охранении . . . . .	216
<b>Глава четвертая. Огневая подготовка</b> . . . . .	<b>223</b>
Советы командирам, проводящим занятия по огневой подготовке . . . . .	—
Общие сведения . . . . .	224

	<i>Стр.</i>
Обучение приемам и правилам стрельбы . . . . .	230
Обучение снаряжению магазина . . . . .	231
Обучение заряданию и разряжанию оружия . . . . .	234
Обучение прицеливанию . . . . .	—
Определение ведущего глаза . . . . .	235
Взятие ровной мушки . . . . .	238
Наводка оружия со станка . . . . .	240
Однообразное прицеливания . . . . .	—
Обучение изготовке к стрельбе лежа с руки . . . . .	245
Обучение производству стрельбы из положения лежа . . . . .	248
Установка прицела . . . . .	249
Прикладка лежа с руки и с упора . . . . .	—
Прицеливание лежа с руки . . . . .	258
Спуск курка . . . . .	261
Удержание автомата при стрельбе . . . . .	268
Обучение изготовке к стрельбе и производству стрельбы из положения с колена . . . . .	270
Обучение изготовке к стрельбе и производству стрельбы стоя с места и на ходу навскидку с короткой остановкой . . . . .	275
Обучение стрельбе на ходу навскидку без остановки и с прикладом, прижатым к боку . . . . .	280
Обучение стрельбе по неподвижным целям ночью . . . . .	288
Стрельба малокалиберными патронами . . . . .	291
Стрельба боевыми патронами . . . . .	293
Изучение материальной части оружия . . . . .	299
Боевые свойства и назначение оружия . . . . .	309
Разборка, сборка, чистка и смазка автомата . . . . .	313
Назначение, устройство частей и механизмов автомата . . . . .	315
Изучение кратких сведений по основам стрельбы . . . . .	—
Прицеливание (наводка) . . . . .	317
Явление выстрела . . . . .	322
Полет пули в воздухе . . . . .	323
Форма траектории и ее практическое значение . . . . .	325
Обучение метанию ручных гранат . . . . .	—
Обучение наблюдению за полем боя и определению расстояний . . . . .	330
Обучение наблюдению за полем боя . . . . .	—
Выявление у обучаемых природной наблюдательности и выработка у них навыков в наблюдении за полем боя . . . . .	—
Обучение приемам выбора и оборудования места для наблюдения . . . . .	339
Обучение приемам осмотра местности, целеотыскания и целеуказания . . . . .	342
Обучение определению расстояний . . . . .	346
Обучение измерению расстояний непосредственным промером шагами . . . . .	347
Обучение определению расстояний глазомером . . . . .	349
Обучение наблюдению за полем боя и определению расстояний в ночных условиях . . . . .	355

	Стр.
<b>Глава пятая. Строевая подготовка . . . . .</b>	<b>35</b>
Общие положения . . . . .	-
Примерное распределение времени часового урока на занятиях по строевой подготовке . . . . .	36
Однoчная строевая подготовка . . . . .	36
Строй, команды и обязанности солдат перед построением и в строю . . . . .	-
Строевые приемы и движение без оружия . . . . .	37
Строевая стойка . . . . .	-
Повороты на месте . . . . .	37
Движение строевым шагом . . . . .	38
Повороты в движении . . . . .	38
Отдание воинской чести на месте . . . . .	39
Отдание воинской чести в движении . . . . .	39
Выход из строя и подход к начальнику . . . . .	40
Снятие и надевание головного убора . . . . .	40
Строевые приемы и движение с оружием . . . . .	41
Строевая стойка с оружием . . . . .	-
Выполнение приемов с автоматом . . . . .	41
Отдание чести с автоматом . . . . .	41
Выполнение приемов с карабином на месте . . . . .	42
Выполнение приемов с карабином в движении . . . . .	42
Отдание чести с карабином на месте и в движении . . . . .	43
Выход из строя и подход к начальнику с оружием . . . . .	43
Приемы „ложись (к бою)“, „встать“, перебежки и передвигание . . . . .	43
Выполнение приемов „ложись (к бою)“ и „встать“ . . . . .	-
Способы передвижения . . . . .	43
<b>Глава шестая. Физическая подготовка . . . . .</b>	<b>44</b>
Значение физической подготовки для повышения боевого мастерства . . . . .	-
Организация физической подготовки . . . . .	44
Задачи и особенности проведения физической подготовки . . . . .	-
Программа обучения и планирование занятий . . . . .	44
Советы командирам по обучению физическим упражнениям . . . . .	44
Материальное обеспечение занятий . . . . .	44
Контроль занятий и организация проверки . . . . .	45
Проведение занятий по физической подготовке . . . . .	45
Общие требования к проведению занятий по физической подготовке . . . . .	-
Подготовка руководителя к занятию . . . . .	45
Гимнастика . . . . .	46
Передвижение шагом и бегом . . . . .	46
Лыжная подготовка . . . . .	47
Организация и методика проведения зарядки . . . . .	47
Массовая спортивная работа . . . . .	48
Приложение 1 . . . . .	49
Приложение 2 . . . . .	49
Приложение 3 . . . . .	49
Приложение 4 . . . . .	50



