

50X1

**INFORMATION REPORT INFORMATION REPORT**

**CENTRAL INTELLIGENCE AGENCY**

This material contains information affecting the National Defense of the United States within the meaning of the Espionage Laws, Title 18, U.S.C. Secs. 793 and 794, the transmission or revelation of which in any manner to an unauthorized person is prohibited by law. 50X1

**SECRET  
NO FOREIGN DISSEM**

<b>COUNTRY</b>	East Germany/USSR	<b>REPORT</b>	
<b>SUBJECT</b>	Observations and Shipbuilding Activity at VEB Volkswerft, Stralsund	<b>DATE DISTR.</b>	10 APR 1964 50X1
	<i>description of ship repair yard - security</i>	<b>NO. PAGES</b>	11
	<i>description of present planned production of Tropic haulers haulers ordered</i>	<b>REFERENCES</b>	
<b>DATE OF INFO.</b>			50X1-HUM
<b>PLACE &amp; DATE ACQ.</b>			

THIS IS UNEVALUATED INFORMATION. SOURCE GRADINGS ARE DEFINITIVE. APPRAISAL OF CONTENT IS TENTATIVE.

50X1-HUM

Observations

1. [redacted] an East German patrol vessel at the VEB Volkswerft, Stralsund lay for repairs at point 49 of sketch, which is Annex I, on an extension of the transverse slip. An estimated 20-25 meters long, the vessel had neither funnel nor pendant number. The bow was sloping, the deck smooth, and the stern flat. A small mast was aft of and against the bridge-house. There was no radar. The ship had two propellers. See photographs in sector B in Attachment I. 50X1-HUM
2. [redacted] at point 35a of sketch show the part of the VEB Volkswerft, Stralsund lying in sector A as marked on sketch. [redacted] at point 37a of sketch show the part of the yard lying in sector B as marked on sketch. The sketch, for which an index follows below in paragraph 3, and [redacted] in Attachment I showing sectors A and B give a general view of this shipyard. 50X1-HUM
3. An index to the attached sketch follows below:
  1. Warehouse for new parts and other materials.
  2. Construction office, drafting room, and design section.
  3. Small warehouse.
  4. Work site for maintenance work at the yard.
  5. Guard room for the guard personnel and yard side entrance with barrier.
  6. Office for work safety, among other things.
  7. Office of sales section.
  8. Various offices and the head cashier of the yard.
  9. Dining room, canteen, and library.

5  
4  
3  
2  
1

**SECRET  
NO FOREIGN DISSEM**

GROUP 1  
Excluded from automatic  
downgrading and  
declassification

STATE	X	DIA	EVX	ARMY	X	NAVY	#XXX	AIR	X	NSA	X	XXXX	OCR	X	ORR	EV
(Note: Field distribution indicated by "##".)																

**INFORMATION REPORT INFORMATION REPORT**

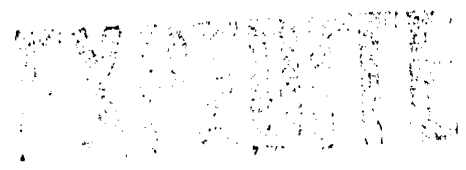

63

SECRET  
NO FOREIGN DISSEM

-2-

50X1

- [REDACTED]
10. Management building with staff personnel.
  11. Telex and telephone exchange.
  12. Work preparation office, pipe construction section.
  13. Small-scale model of a TROPIK trawler with fish nets behind it, set up in a glass case.
  14. Various offices, including materials supply, chief of guaranty ships, and service section.
  15. Work site where electric trucks are repaired.
  16. Yard hospital.
  17. Warehouse where goods from outside the yard are received.
  18. Grocery store (H.O.).
  19. A sort of department store where one can buy all kinds of articles.
  20. Yard fire department casern.
  21. Purpose unknown.
  22. Main entrance with barrier.
  23. Gatekeeper, issuance of yard passes, and area for guards.
  24. Wooden shed with storage and processing of wood.
  25. Bicycle and motor bicycle parking area.
  26. Building where wood processing is done.
  27. Purpose unknown.
  28. Ruegendamm railroad station.
  29. Purpose unknown.
  30. Office of the chief of technical inspection, Brechwold (fnu). Documents section, Deutsche Schiffsrevision und Klassifikation office (classification section). Soviet seven-man commission. Translation office.
  31. Office space for representative of Western firm working at yard.
  32. Office buildings.
  33. Toilets and on the south side an oil storage site.
  - 33a. TROPIK trawler with construction number 7004, named SEPEY, (sic) which returned for guaranty work.
  - 33b. Wooden pier, landing-stage for tugboats.
  34. Yard captain with deck hands and officers.
  35. Concrete pier where ships are tested under full power (stationary testing site).
  - 35a. Location of [REDACTED] sector A in Attachment I. 50X1-HUM
  36. Tool shop and issuance of tools.
  37. Warehouse for storage of new materials.
  - 37a. Location of [REDACTED] sector B in Attachment I. 50X1-HUM
  38. Longitudinal slip about 50 meters long and 20 meters wide (paced off).
  39. East German ship HYDROGRAPHE for repairs on the slip (the ship was a medium trawler type).
  40. Wooden pier.
  - 40a. Soviet ship bringing crew members for the Soviet Union to East Germany.
  41. Warehouse for storage of new materials.
  42. Warehouse with spare parts for fitting out ships.
  43. Berth for repair of ships. They are brought up on it via the transverse slip (medium trawlers were formerly built here).
  44. Fitting shop.
  45. Painter's workshop.
  46. Transverse slip about 55 meters wide.
  47. Generators driven by diesel engines for the transverse slip.
  48. Like 43.
  49. East German patrol vessel undergoing repairs. [REDACTED] 50X1-HUM
  50. Turnery section.

SECRET  
NO FOREIGN DISSEM

SECRET  
NO FOREIGN DISSEM

-3-

50X1



51. Purpose unknown.
52. Construction managers' offices. Production management. Office of dispatcher (administration officer).
53. Purpose unknown.
54. Purpose unknown.
55. Work site where zinc plates are handled (exhaust covering over asbestos).
56. Purpose unknown.
57. Open hall in connection with the transverse slip where formerly medium trawlers were built.
58. Pipe-fitting section.
59. Galvanizing shop.
60. Wood-working with planing mill and saw mill.
61. Purpose unknown.
62. An old rail car in which the VEB Schwermaschinenbau Karl Liebknecht, Magdeburg (SKL) (Karl Liebknecht engines) office is located.
63. Crane track with two hoisting cranes which move along rails laid on a level with the ground.
64. Wood-working section.
65. Machinists' work site.
66. Finishing pier where in December 1963 a total of four TROPIK trawlers lay for completion.
67. Warehouse for bolts, nuts, lock washers, and similar small parts.
68. Various offices and a washing and dressing facility, built up against the large work hall.
69. Large work hall where section building for the TROPIK trawlers is done.
- 69a. A total of four large old locomotives which serve for heating at the construction site in the construction of TROPIK trawlers.
70. Large work hall where section building for the TROPIK trawlers is done.
71. Construction site where nine TROPIK trawlers are under construction at the same time.
72. Along the construction site run a total of three crane tracks with two hoisting cranes on each crane track.
73. Hydraulic lifting installation for launching ships built at the construction site.
74. Control room for the hydraulic lifting installation.

- - - - The facing of the bank between points 29 and 39 was ready at the end of 1963. There is steel sheet piling which from above looks like this:



==== Footpaths and roads at the VEB Volkswerft, Stralsund.

+ . . . The outer limits of the VEB Volkswerft, Stralsund.

For key to above, see Annex I, page 11.

#### Shipbuilding

4. The VEB Volkswerft, Stralsund has as general manager, Heinz Homburg. He has succeeded Biedermann (fnu) who could not fulfill the planned production in 1963.
5. Besides simple repair work, the only work being done at the VEB Volkswerft, Stralsund is on the Soviet order for 60 TROPIK trawlers.

SECRET  
NO FOREIGN DISSEM

SECRET  
NO FOREIGN DISSEM

-4-

50X1

[redacted] it 50X1-HUM  
could be expected shortly that the order for the construction of this type of TROPIK trawler would be doubled to a total of 120.

6. 26 TROPIK trawlers will be equipped with adjustable ship propeller installations to be supplied by the West. The other 34 will be equipped with adjustable ship propeller installations made in Wismar, East Germany. The TROPIK trawler [redacted] named ALUPKA, and [redacted] VOLOPAS, have already been equipped with this East German installation and have already been delivered to the Soviets. They are now sailing with an extra-extended guaranty period for these ship propeller installations. Several East German fitters at the yard have said that the new East German propeller is doing very satisfactorily. 50X1-HUM
7. The 1963 construction plans for TROPIK trawlers went well. The plans for 1963 included the delivery of TROPIK trawlers [redacted] and the launching of TROPIK trawlers [redacted]. Actually, TROPIK trawlers one more than planned, were delivered, and TROPIK trawlers [redacted] one more than planned, were launched. See Paragraph 11 for more details and also Attachment III. 50X1-HUM
8. The plans for 1964 call for delivering 19 TROPIK trawlers [redacted] with five in each of the first three quarters and four in the last quarter; launching TROPIK trawlers [redacted] and having TROPIK trawlers [redacted] on the slip. Attachment III. gives some information on this. 50X1-HUM
9. The delivered TROPIK trawlers return to the yard for general guaranty work after one year. Guaranty work has been done at the yard on TROPIK trawlers [redacted] named TROPIK, and [redacted] TUKAN. For this work the sum of 400,000 DM was figured per ship, but the guaranty work on the first two ships is said to have cost 800,000 DM per ship. These ships [redacted] looked poorly maintained. Besides, the materials used were evidently flimsy, as in the case of the cast iron valves in the salt water system which had all rusted and had to be redone. One could put a screwdriver through them. The pistons of the main engines from the VEB Schwermaschinenbau Karl Liebknecht, Magdeburg, had cracked as a result of the flimsy composition of the material. These pistons were replaced with some of light metal alloy containing some Duralumin. 50X1-HUM
10. [redacted] according to the newspapers in Attachment III, a refrigerator-transport ship has been designed for the East German fish combine in Sassnitz and two of them have been tentatively ordered. The keel of the first ship will be laid on 15 February 1964, with delivery of the ship to be 15 December 1964. In the construction of this ship they started out with the basic model of the TROPIK trawlers. No further information is known.

SECRET  
NO FOREIGN DISSEM

SECRET  
NO FOREIGN DISSEM

-5-



50X1

11. TROPIK Trawlers

Data:

Completely welded  
Type: "E.S." trawler  
Length: 71 meters  
Breadth: 13.2 meters  
Draft fore: 4.2 meters  
Draft aft: 5.7 meters  
Displacement: 2,900 tons  
Cruising speed: 12.5 km/1650 "PSE"  
Ship towed Wageningen (test station)  
Tow report: model 2089 4  
Class civilian German Lloyd E + p I c.  
Class UDSSR  
Reinforcement for ice: yes ☆  
Engines: 2 + engine generator 310 "PSE" Karl Liebknecht  
Type: R.8  
Number of cylinders: 8  
Cargo: none  
"APK" max: 2 x 670 "PSE" at 10% overload  
"N" engine: 340  
"N" shaft: 150  
Total Capacity: 1815 "PSE" at 10% overload  
Propeller: 1 (Lips adjustable)  
Number of blades: 4  
Turning direction: to the left  
Shaft power: 21,950

SECRET  
NO FOREIGN DISSEM

SECRET  
NO FOREIGN DISSEM  
-6-

TROPIK Trawlers

Progress of construction of 60 tropik  
trawlers at VEB Volkswerft, Stralsund

Name of Ship	Launched date	Trial Run date	Delivered date	Home Port	Remarks
TROPIK	Yes, date unknown	Held	"030462"	Kaliningrad	All 60 ships ordered by " <u>Sudo Import USSR</u> "
TUKAN	"200462"	"	Yes, date unknown	Kaliningrad	
KERCH	Yes, date unknown	"	"	Sevastopol	
SEPEY (sic)	May 1962	"	"	Kaliningrad	
YEVPARATORIYA	Yes, date unknown	"	"	Sevastopol	
SENT	June 1962	"	"	Kaliningrad	
YALTA	July 1962	"	"	Sevastopol	
KOZEROG	Aug 1962	"	"	Kaliningrad	
FEODSIYA	Sep 1962	"	"	Sevastopol	
SHOTA RUSTAVELI	Sep 1962	"	"	Unknown	
ALUSHTA	Oct 1962	"	"	Sevastopol	
PEGAS	Oct 1962	"	"	Kaliningrad	
ALUPKA	Nov 1962	July 1963	"	Unknown	East German adjustable ship propeller installation

SECRET  
NO FOREIGN DISSEM

SECRET  
NO FOREIGN DISSEM  
-7-



50X1

50X1-HUM

STRELETS	Dec 1962	19 Jun 1963	29 Jun 1963	Kaliningrad	
GURZUF	Feb 1963	July 1963	Yes, date unknown	Sevastopol	
ARGO	Feb 1963	Aug 1963	Same	Kaliningrad	
SIMEIZ	Mar 1963	Aug 1963	Same	Sevastopol	
VOLOPAS	Mar 1963	Oct 1963	3 Nov 1963	Kaliningrad	East German adjust- able ship propeller installation
KOREIZ	Apr. 1963	3 Nov 1963	16 Nov 1963	Sevastopol	
ORION	Apr 1963	8 Nov 1963	22 Nov 1963	Kaliningrad	
MISKHOR	May 1963	19 Nov 1963	30 Nov 1963	Sevastopol	
ERIDAN	May 1963	23 Nov 1963	Nov 1963	Kaliningrad	
LIVADIYA	Jun 1963	29 Nov 1963	Nov 1963	Sevastopol	Under construction at the building site on 26 Jun 1963
NADIR	Jun 1963	13 Dec 1963	Dec 1963	Kaliningrad	Same
OREANDRA	Jun 1963	20 Dec 1963	Dec 1963	Sevastopol	Same
FENIKS	Aug 1963	Unknown	Unknown	Kaliningrad	Same
BALAKLAVA	Sep 1963	Same	Same	Sevastopol	Same

SECRET  
NO FOREIGN DISSEM

SECRET  
NO FOREIGN DISSEM  
-8-

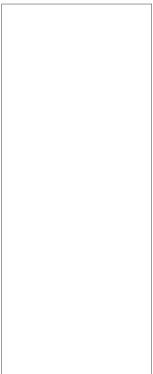

Sep 1963

Sep 1963

Nov 1963

19 Nov 1963



Same

Same

East German adjust-  
able ship propeller  
installation and all  
the following traw-  
lers

50X1-HUM

50X1

SECRET  
NO FOREIGN DISSEM



SECRET  
NO FOREIGN DISSEM

-9-

50X1



12. In Attachment III are nine photographs of the construction of TROPIK trawlers. They are described as follows:

<u>Photo:</u>	<u>Description:</u>
1 & 2	Photos, taken toward the north, of the construction site where TROPIK trawlers are now being built.
3	TROPIK trawler 7002, named TUKAN, at the construction site.
4 & 5	TROPIK trawler 7001, named TROPIK, home port Kalinigrad, sailing out.
6	The captain's cabin (The apparatus to the left next to the desk is a heating installation).
7	The "Leitstand." (A separate control room where the engine room can be operated.). <ol style="list-style-type: none"> <li>a. extreme left, immediately above the back of the chair: two handles one above the other, of which the upper one is painted red. This instrument operates the regulation of the number of revolutions of the main engines.</li> <li>b. directly above a: a dial with a black edge. It indicates capacity /or power/ of the port main engine (at the yard it is called the charge indicator). Immediately to the left of this dial (not visible), is a similar dial which gives the capacity /or power/ of the starboard main engine.</li> <li>c. To the right of a: a dial with a heavy black handle to operate the adjustable propellers.</li> <li>d. Above c: two square dials. The left-hand one counts the number of shaft revolutions; the right-hand one counts the number of revolutions of the Zusatz machine (this is a sort of generator which is used as an engine or generator).</li> <li>e. The red lamp above the dials is for the telegraph connection.</li> <li>f. The round hand wheel at the extreme right is to run the Zusatz machine (see also d).</li> <li>g. The other visible instruments are general control apparatuses for the engine room, such as temperature coupling, lights, etc.</li> </ol>
8.	<u>The radio cabin.</u> The first three TROPIK trawlers have presumably been equipped like this cabin. The present fittings are different. The radio apparatus is Russian and the same as in the present TROPIK trawlers.

SECRET  
NO FOREIGN DISSEM

SECRET  
NO FOREIGN DISSEM  
-10-



50X1

9 The trawl bridge (is used for fishing)

a. The upper instrument panels from left to right:

1. rudder's degree position.
2. ship speedometer.
3. charge indicator of starboard engine.
4. charge indicator of port engine.
5. number of revolutions of port engine.
6. number of revolutions of starboard engine.
7. unknown.
8. unknown.

b. The lower instrument panels from right to left:

1. horizontal hand wheel to operate the active rudder (rudder in propeller).
2. sloping hand wheel to operate the rudder.
3. installations for calling and making contact with the bridge.
4. dial with handle to operate the adjustable propeller. Nothing further known.

50X1-HUM



Distribution of Attachments:

ORR - Retain  
DIA - Retain  
NAVY - Retain

*Retention (do not route)*

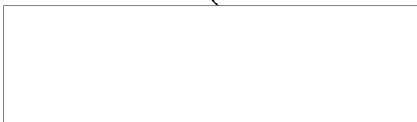

SECRET  
NO FOREIGN DISSEM

50X1-HUM

SECRET  
NO FOREIGN DISSEM  
-11-

50X1



Annex I

(Key to Paragraph 3)

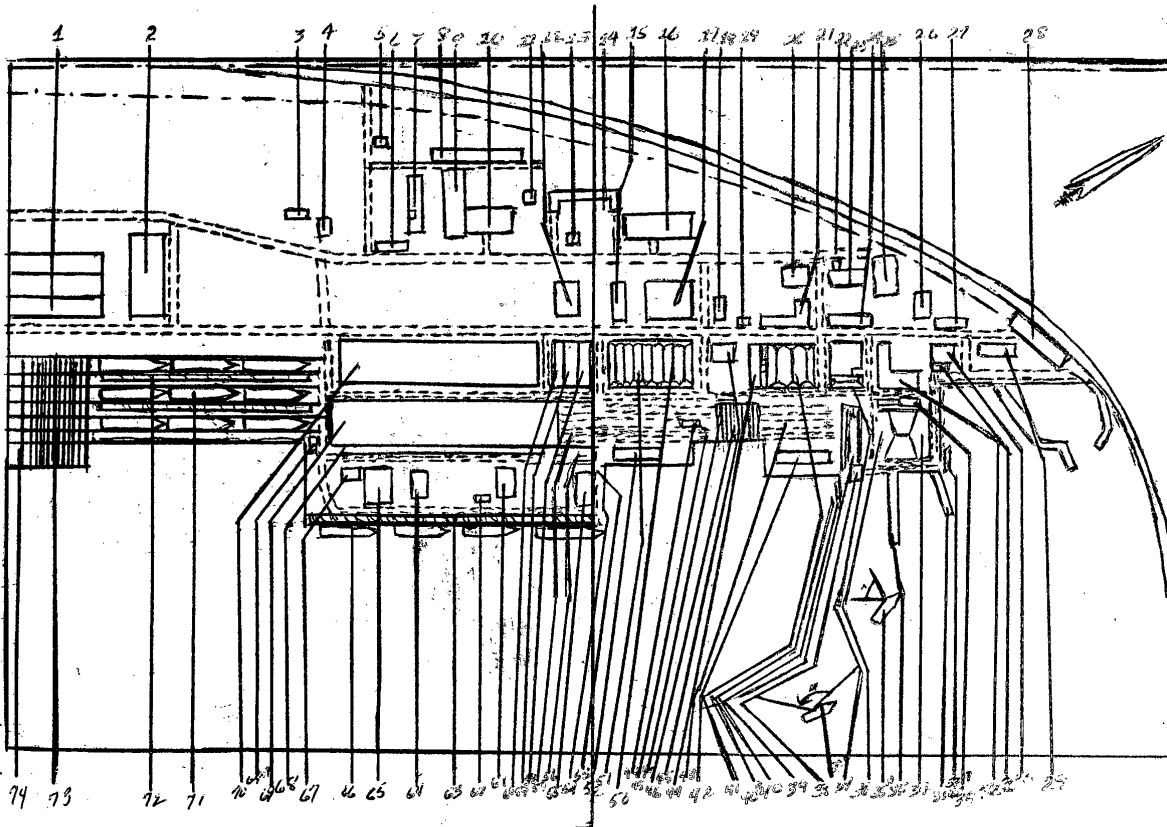

SECRET  
NO FOREIGN DISSEM

# Der Neuerer

der Betriebszeitungen des  
Industriezweiges Schiffbau



Nr. 2

November 1963

## Zwei der Besten im Industriezweig

Als bester Neuerer des Industriezweiges Schiffbau wurde der Kollege Erich Rochow von der Warnowwerft ermittelt. Durch seinen eingereichten Verbesserungsvorschlag wurde der Arbeitsablauf bei der Fertigung des Düsenschanzkleides so vereinfacht, daß eine Einsparung von 8248 DM erzielt wird. Mußten bisher die Bleche im Radius der Frontwand verformt werden, so ist es nach Realisierung des Verbesserungsvorschlages möglich, das Düsenschanzkleid als gerades Bauteil in die Frontwand einzubauen.

Für den Verbesserungsvorschlag „Veränderung der Mannlochdeckel beim 9-m-Dori-Boot“ wurde der Kollege Werner Kumm von der Schiffwerft Rechlin ebenfalls als bester Neuerer des Industriezweiges ermittelt.



Durch seine aktive Beteiligung ist der Vorschlag realisiert worden und brachte dem Betrieb einen Jahresnutzen von etwa 7708 DM.

Unsere gesamte Wirtschaftstätigkeit muß auf das Erreichen eines hohen gesellschaftlichen Nutzeffektes gerichtet sein. Das erfordert von jedem Betrieb eine Produktion zu niedrigen Kosten und in guter Qualität sowie mit hoher volkswirtschaftlicher Rentabilität. Darin liegt die unumgängliche Voraussetzung für die weitere planmäßige Erhöhung des Lebensstandards der ganzen Bevölkerung.

(Aus der Rede des Genossen Albert Norden an die 4. Tagung des Zentralkomitees der SED.)

## Mechanisches Entgraten leichter gemacht

Eine Neuerermethode, die von den Kollegen Berndt und Achterberg, beschäftigt als Schliesser in der Volkswerft Stralsund, entwickelt wurde, (Innerbetriebl. Reg.-Nr. 32163.) Das Entfernen der Schlacken an den Brennschnitten erfolgte bisher meistens mit sogenannten Stoßeisen und manuell. Die beiden Neuerer entwickelten ein druckluftbetriebenes Entgratwerkzeug, mit dem mühelos und in kürzester Zeit die Schlacken entfernt werden können.

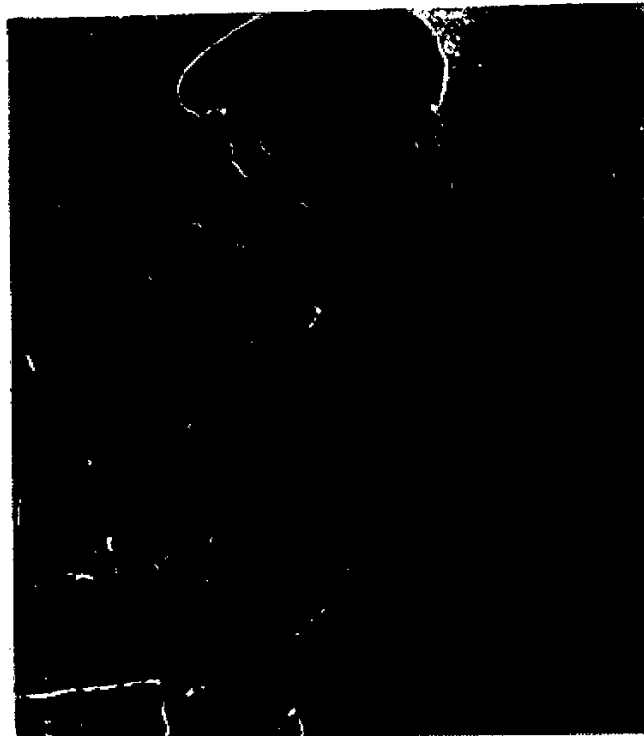

Bester Neuerer des Industriezweiges:  
Kollege Erich Rochow aus der Warnowwerft

## Durch Glasit 192000 DM Nutzen

Als beste SAG der MTW wurde ein Nutzen von 132 000 DM erreicht.

Das Kollektiv Siegfried Schöning, Entwicklungsingenieur Hans Schacht, Gruppenleiter Hans Godemann, Technologe Konrad Fiebig, Elektriker ermittelt.

Durch die Realisierung des Problems „Glasfaserverstärkte Gipsplatte als Deckenwegerung“ wurde

Dieser Nutzen entstand durch den Einsatz der glasfaserverstärkten Gipsplatte (Glasitplatte) als Deckenverkleidung und gleichzeitige Brandschutzisolierung.

Durch den Einsatz des gleichen Materials für die Feuerschutzwandisolierung entsteht ein Nutzen von etwa 6200 DM

Damit hat die SAG einen ökonomischen Nutzen von 192 000 DM erbracht.

Die Einsparung entstand durch den Austausch von Neptunit durch die bereits genannte Glasitplatte. Die Glasitplatte übernimmt gleichzeitig die Funktion der Deckenverkleidung bzw. der leichten Wände und der notwendigen Brandschutzisolierung. Die Brandschutzisolierung wurde bisher durch das Aufspritzen von Spritzasbest bzw. durch den Einsatz von Neptunit wie bei Glasit erreicht. Durch die SAG wurden alle notwendigen Versuche durchgeführt sowie weiterhin die notwendigen Vorarbeiten für den Einbaueingeholt.

# LEISTUNGSVERGLEICH

## III. Quartal 1963

Im Industriezweig Schiffsbau wird quartalsweise der Leistungsvergleich zwischen den Büros für Neuerwesen der einzelnen Betriebe vorgenommen. Die Auswertung erfolgt nach folgenden Kennziffern:	Betrieb:	Platz:
1. Anzahl der realisierten Neuerer-vorschläge	Schiffsmontage Rostock	1
2. Beteiligung der Belegschaft in der Neuererbewegung	Alubau Wismar	2
3. Bearbeitungsdauer von Neuerer-vorschlägen	Schiffswerft Rothersee-Magdeburg	3
4. Verhältnis der in Benutzung genommenen Neuerervorschläge zu den insgesamt abgeschlossenen Neuerervorschlägen	Schiffswerft Berlin	4
5. Anzahl der Nachnutzungen von Neuerervorschlägen aus dem überbetrieblichen Erfahrungsaustausch	Klement-Gottwald-Werke Schwerin	5
6. Nutzen aus der Neuererbewegung	Schiffswerft Eisenhüttenstadt	6
7. Arbeit mit den sozialistischen Arbeitsgemeinschaften.	Elbwerft Boizenburg	7
Anhand dieser Kennziffern wurde in der Auswertung nach dem III. Quartal von den Betrieben nachfolgende Platzziffer belegt:	Peenewerft Wolgast	7
	Warnowwerft Warnemünde	8
	Neptunwerft Rostock	9
	Schiffswerft Oderberg	10
	Schiffswerft Roßlau	11
	Schiffswerft Rechlin	12
	Windenbau Wittenberg	13
	Volkswerft Stralsund	14
	Isolier- und Kältetechnik Rostock	15
	Mathias-Theser-Werft Wismar	16
	Gießerei Waren	17
	Ausgehend von der Platzziffer bzw. einer Gesamteinschätzung der Betriebe wurden folgende Siegerbetriebe im III. Quartal ermittelt:	
	Großbetriebe: Peenewerft Wolgast	
	Mittelbetriebe: Schiffswerft Magdeburg	
	Kleinbetriebe: Alubau Wismar	



Gisela Ratajck  
in der Volkswerft



Inge Schulz  
in der Warnowwerft

### Die technische Revolution, das neue ökonomische System und die Gewerkschaft

Aus der Diskussionsrunde des Genossen Walter Ulbricht auf dem 6. FDGB-Kongreß

Wir sind in der Deutschen Demokratischen Republik dabei, eine große technische Umwälzung durchzuführen. Auf der Wirtschaftskonferenz habe ich nicht zufällig von der technischen Revolution in der Deutschen Demokratischen Republik gesprochen. Wir können und müssen uns heute das reale Ziel stellen, den wissenschaftlich-technischen Höchststand in den wichtigsten Industriezweigen zu erreichen. Aber die technische Umwälzung und die stürmische Entwicklung der Produktivkräfte im allgemeinen verlangen auch eine Veränderung der Struktur und der Leitungsmethoden der Volkswirtschaft, verlangen auch Änderungen der Leitungsmethoden in den Gewerkschaften. Die Produktion von elektronischen Bauelementen und Geräten, von Maschinen

der spanlosen Verformung, von Automatisierungsmitteln usw. wird ein besonders stürmisches Wachstum erfahren. Dazu gehört auch, daß das System der Berufsausbildung neu orientiert wird. Deshalb hat die Regierung auf Vorschlag des VI. Parteitages eine Kommission eingesetzt, die den Gesamtplan des Bildungsweges in der Deutschen Demokratischen Republik ausarbeitet.

Aber damit im Zusammenhang steht die Notwendigkeit, die ökonomischen Gesetze des Sozialismus richtig auszunutzen. Deshalb haben wir, in Voraussicht der großen Veränderungen, die sich durch die technische Revolution vollziehen, das neue ökonomische System der Planung und Leitung der Volkswirtschaft beschlossen.

### Erfahrungsaustausch

Am 25. Oktober 1963 führte ein Erfahrungs-austausch im VEB Warnowwerft durch. In regelmäßigen Abständen werden durch dieses Aktiv Betriebe des Bezirkes besucht. So wurden zum Beispiel in der Warnowwerft die Probleme des Rohrleitungsbaues, der Konservierung, der Zerspanung, der Gruppenbearbeitung und des Neuerwesens behandelt und die Erfahrungen darüber ausgetauscht. Der Erfahrungs-austausch, speziell der Fachgruppe Neuerwesen, zeigte, daß die Kollegen des Bezirkes-Neuereraktivs bestrebt waren, mit ihrem Wissen

uns Hinweise für die weitere Arbeit zu geben. So wurden zum Beispiel solche Fragen, wie die Mitarbeit von Frauen und Jugendlichen in der Neuererbewegung behandelt, da gerade auf diesem Gebiet noch Verbesserungen erzielt werden müssen.

Im allgemeinen wurde durch die Fachgruppe Neuerwesen eingeschätzt, daß die Belange des Neuerwesens im VEB Warnowwerft Warnemünde zum Gegenstand und Inhalt der Arbeit der Leiter geworden sind und so die Ergebnisse mit zu den besten innerhalb des Industriezweiges Schiffbau gehören.

### Der Neuerer knobelt

1	2	3	4	5	6
7	8	9	10	11	12
13	14	15	16	17	18
19	20				

Waagrecht: 1. Fluß in der UdSSR, 4. Sowjetischer Neuerer, 7. Griechischer Buchstabe, 8. Hab-sucht, 10. feucht, steif, 11. Aus-dochnung, Erweiterung (grch.), 13. Küste, vorgelagerter Felsen, 16. buchhalterischer Ausdruck, 17. Taurwerk, 18. Getränk, 19. Einbrin-gen der Frucht, 20. Schienenfahr-zug.  
 Senkrecht: 2. Erzählende Dich-tung, 3. Zeitalter, Zeitabschnitt, 4. Schulmeisterstock (lat.), 5. Vor-richtung zum Belegen von Tau-werk, 6. Langes und schmales Signalzeichen (Flagge), 8. Ge-treideart, 9. Eichmaß-Muster-gewicht, 12. Alter irischer Volks-

stamm (Schottland), 14. Berg bei Innsbruck, 15. Hafendamm, Lan-dungsbrücke.

Wir bitten die Auflösung auszu-schneiden und bis zum 14. Dezem-ber 1963 an das Büro für Neuerer-wesen Ihres Betriebes zu geben. Die Büros für Neuerwesen der Betriebe leiten die Einsendungen bis zum 24. Dezember 1963 dem Büro für Neuerwesen der Schiffswerft „Neptun“ Rostock zu.

Bei richtiger Beantwortung die-ser Fragen können Sie wertvolle Buchpreise gewinnen.  
 Die Auslosung erfolgt unter Ausschuß des Rechtsweges.

Name: \_\_\_\_\_  
 Vorname: \_\_\_\_\_  
 Wohnort/Straße: \_\_\_\_\_  
 Betrieb: \_\_\_\_\_  
 Abt.: \_\_\_\_\_



Der Kollege Hennig, Oberbau, wurde im Monat Oktober 1963 als bester Neuerer der Warmwasserwerke im Schiffbau ausgezeichnet. Durch seinen Vorschlag wurde Montagezeit erspart, indem die Arbeit an den Bauteilen von der Montage durch die Arbeiter der Schweiß- und Zerschneiderei auf der Halbinsel in der Veranlagung kam. Der Vorschlag wurde im Februar 1964, im Monat März, verwirklicht.

Im Jahre 1963 als bester Neuerer des Volkswerkes ausgezeichnet wurde. Er gibt ein gutes Beispiel für einen Kollegen und hilft damit neue Lösungen für die Neuerung zu gewinnen. Das Vertrauen, das er im Kollektiv hat, was der Arbeit im Jahr 1963 mit der Aufgabe als bester Neuerer wurde. Mit diesem Kollektiv wurde Kalle Hennig, er wurde zweifacher Aktivist und qualifizierte sich zum



Im Jahre 1963 als bester Neuerer des Volkswerkes ausgezeichnet wurde. Er gibt ein gutes Beispiel für einen Kollegen und hilft damit neue Lösungen für die Neuerung zu gewinnen. Das Vertrauen, das er im Kollektiv hat, was der Arbeit im Jahr 1963 mit der Aufgabe als bester Neuerer wurde. Mit diesem Kollektiv wurde Kalle Hennig, er wurde zweifacher Aktivist und qualifizierte sich zum

## Unsere Besten im Oktober In sieben Jahren 180 Verbesserungsvorschläge

Im Jahre 1963 als bester Neuerer des Volkswerkes ausgezeichnet wurde. Er gibt ein gutes Beispiel für einen Kollegen und hilft damit neue Lösungen für die Neuerung zu gewinnen. Das Vertrauen, das er im Kollektiv hat, was der Arbeit im Jahr 1963 mit der Aufgabe als bester Neuerer wurde. Mit diesem Kollektiv wurde Kalle Hennig, er wurde zweifacher Aktivist und qualifizierte sich zum

**Der beste Neuerer der Neptunwerft**  
Als bester Neuerer des Betriebes wurde der Kollege Ernst Bauer, Meister im Betrieblichen Oberbau, ernannt.  
Bis Vorschlag nicht ohne Veränderung der Leistung in den Werkstätten vor. Dieser wurden die Verbesserungen mit Fördern befolgt. Nach einer bestimmten Zeit war dann die Leistung vervielfacht worden.

Im Jahre 1963 als bester Neuerer des Volkswerkes ausgezeichnet wurde. Er gibt ein gutes Beispiel für einen Kollegen und hilft damit neue Lösungen für die Neuerung zu gewinnen. Das Vertrauen, das er im Kollektiv hat, was der Arbeit im Jahr 1963 mit der Aufgabe als bester Neuerer wurde. Mit diesem Kollektiv wurde Kalle Hennig, er wurde zweifacher Aktivist und qualifizierte sich zum



Das Kollektiv der besten sozialistischen Arbeitsgemeinschaft aus der Backler-Thesen-Werft Wismar. Lesen Sie dazu auf Seite 1 „Durch Geheiß 192 000 DM Nutzen“

**Der beste Neuerer der Volkswerft**  
Bester Neuerer des Betriebes wurde im Monat Oktober der Kollege Günter Rohde, Konstrukteur. Der Neuerungsvorschlag des Kollegen Rohde betraf die konstruktive Verbesserung der Gabelstapler im Vertriebsbereich der Treibe, die von VEB Lokstar aufbauen bearbeitet und gebaut wurden.



Der Vorschlag wurde als Objekt 1962 verwirklicht und ergab einen vertikalisierten Nutzen von 21 716 DM im Rechnungsjahr.

## Neuerungen die jeden interessieren

Die Konferenz im alten Stil mit viel Kravall und Zahlenspiel. Termine kurz, Verpflichtungen groß, wie machen das die Leute bloß?  
Doch dann, wenn Redenshaft, dann fordert und diese Leute hinbeordert, denn sind sie doch wie ein Trübsal.  
Denn alles, alles war nur Schein.  
Ich frag Euch nun, ihr lieben Leute, das geht's mal fröhlich, gibt's das Kollege heute?

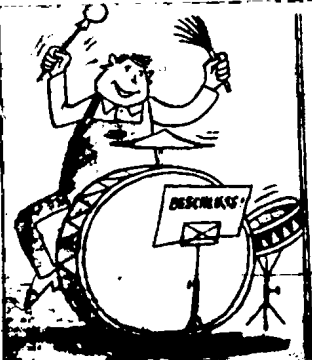

Im Jahre 1963 als bester Neuerer des Volkswerkes ausgezeichnet wurde. Er gibt ein gutes Beispiel für einen Kollegen und hilft damit neue Lösungen für die Neuerung zu gewinnen. Das Vertrauen, das er im Kollektiv hat, was der Arbeit im Jahr 1963 mit der Aufgabe als bester Neuerer wurde. Mit diesem Kollektiv wurde Kalle Hennig, er wurde zweifacher Aktivist und qualifizierte sich zum

## Im Blickpunkt

Neuerer, unterstützt mit ganzer Kraft in Euren Betrieben die Einführung folgender Neuerungen:

1. Reg.-Nr. L 20/1178/63 „Einführung des Peter-Messerkopfes“
2. Reg.-Nr. L 20/1334/63 „Verbesserung der Einstelllehre für Peter-Messerköpfe“
3. Reg.-Nr. L 20/1403/63 „Mechanisches Entgraten von Bremschmitteln“
4. Reg.-Nr. L 20/1401/63 „Tamtrockengerät“
5. Reg.-Nr. L 20/1403/63 „Deckensperre Hartkorplatten für Deckenwasserum“
6. Reg.-Nr. L 20/1404/63 „Gravitations“

## Aus den Werften kurz berichtet

Im Rahmen der Spezialisierung der Produktion der RGW-Länder hat der Schiffbau der DDR die Aufgabe, Schiffe mit höchstem Gebrauchswert zu produzieren und damit eine führende Position auf diesem Gebiet einzunehmen.  
Wir rufen alle Kollegen der Betriebe auf, aktiv an der Lösung nachfolgender Themen mitzuwirken.  
1. Für die Fertigung der Fenster, Dichtungsen und Türen aus den Objekten werden im Industriesektor Schiffsbau zur Zeit noch 147 000 Stunden jährlich gebraucht.  
Zur Steigerung der Arbeitsproduktivität werden Lösungen in folgender Richtung gesucht:  
a) Wie können die Standards für Fenster, Türen und Dichtungsen mechanisiert werden?  
b) Wie können die Anfertigungsarbeiten für die e. g. "alle durch Anwendung kombinierter Schweiß-, Schneid- und evtl. Bohrerarbeiten mechanisiert werden?  
2. Das Aufpassen der Propeller auf die Propellerwellen erfolgte bisher unter großem Kraftaufwand durch Anheben der Propellerblätter mittels eines Schlagschleiers in der Werkstatt.  
Dieser Arbeitsgang wird mehrere Male durchgeführt, um nach dem Lösen des Propellers den Paßmaß nacharbeiten zu können. Um diese kritische und zeitraubende Methode zu vermeiden, werden Lösungen gesucht, die diesen Arbeitsgang mechanisieren. Orientiert wird dabei auf hydraulische Aufzähvorrichtungen.  
3. Zur Zeit können OO-Schweißgeräte im Freien nicht verwendet werden, da durch Zugluft und andere Luftbewegungen das Schutzweldgerät, wird und ein einwandfreies Schweißen nicht gewährleistet ist. Durch diesen Nachteil werden die Anwendungsmöglichkeiten des OOSchweißgerätes im Freien eingeschränkt.  
Es sind daher Vorrichtungen zu entwickeln, die das Wegdrücken der Schutzgas über der Schweißstelle bei Luftbewegungen verhindern und den Einsatz der OOSchweißgeräte auch im Freien ermöglichen.

Am 26. November 1963 fand eine Konferenz statt, an der die Vertreter der Erntebau-Produktion und der Tischlerei der Tischlerei teilnahmen.  
Der Leiter der Erntebau-Produktion, Herr J. J. J., wurde als bester Neuerer im Oktober der Backler-Thesen-Werft Wismar ernannt.  
Der Vorschlag des Kollegen Rohde betraf die konstruktive Verbesserung der Gabelstapler im Vertriebsbereich der Treibe, die von VEB Lokstar aufbauen bearbeitet und gebaut wurden.  
Der Vorschlag wurde als Objekt 1962 verwirklicht und ergab einen vertikalisierten Nutzen von 21 716 DM im Rechnungsjahr.  
Im Oktober 1963 wurde im VEB der Volkswerft 543 Neuerungen verwirklicht. Im September waren es 116.  
Die Besten des III. Quartals 1963 wurden im Monat Oktober 1963 ernannt.  
Der Vorschlag des Kollegen Rohde betraf die konstruktive Verbesserung der Gabelstapler im Vertriebsbereich der Treibe, die von VEB Lokstar aufbauen bearbeitet und gebaut wurden.  
Der Vorschlag wurde als Objekt 1962 verwirklicht und ergab einen vertikalisierten Nutzen von 21 716 DM im Rechnungsjahr.  
Im Oktober 1963 wurde im VEB der Volkswerft 543 Neuerungen verwirklicht. Im September waren es 116.  
Die Besten des III. Quartals 1963 wurden im Monat Oktober 1963 ernannt.  
Der Vorschlag des Kollegen Rohde betraf die konstruktive Verbesserung der Gabelstapler im Vertriebsbereich der Treibe, die von VEB Lokstar aufbauen bearbeitet und gebaut wurden.  
Der Vorschlag wurde als Objekt 1962 verwirklicht und ergab einen vertikalisierten Nutzen von 21 716 DM im Rechnungsjahr.

**HEUTE**

**1st Parteijahr**  
Seite 2

**Rigorer Rhythmus**  
**Besuch bei Freunden**  
Seite 3

**Das Fabrikspiel**  
**des Jahres**  
Seite 7

Organ der Parteileitung des VED  
des VED Volkswert Stralsund

# UNSERE WERFT

Nr. 66 - 15. Jahrgang 23. November 6 PF

# Wer rastet der rostet

Von Egon  
Brammshagen,  
Schiffs-  
schlosser  
im Gewerk 213,  
und  
Meister  
Deters

Auf der 4. Tagung des ZK der SED wurde aufgezeigt, daß man mit Verlustbetrieben keinen höheren Lebensstandard schaffen kann. Deshalb steht nach wie vor die Aufgabe, auch in unserer Werft, den höchsten Nutzwert mit niedrigsten Kosten zu erreichen.

In Japan werden beispielsweise Schiffe billiger als bei uns gebaut. Das Gegenargument dazu ist: dort arbeiten noch Kulis! Die Löhne sind sehr niedrig. Wie sollen wir da erfolgreich konkurrieren? Wir sagen: Lohnkosten und Arbeitsintensität sind wesentliche Faktoren für den Preis eines Erzeugnisses. Aber als sozialistischer Betrieb haben wir den japanischen Verhältnissen, an denen wir uns sowieso kein

Beispiel nehmen, viel entgegenzusetzen. Nehmen wir nur eine Tatsache: Kein japanischer Arbeiter würde sich mit Konstrukteuren und Ingenieuren an einen Tisch setzen und in einer sozialistischen Arbeitsgemeinschaft arbeiten. Aber in unseren sozialistischen Betrieben ist diese Zusammenarbeit längst Eribotverständlichkeit geworden. Dazu gibt es in allen Abteilungen unserer Werft bereits hervorragende Beispiele. Wir möchten von unserem Gewerk 213, Schiffschlosser berichten.

Ausgehend von einer der letzten BGL-Sitzung in der der Aufruf der Schweißer der Warnowwerft auswertet wurde, unterhielten wir uns

Fortsetzung Seite 2

### Telegramm

An den

**Staatsratsvorsitzenden Walter Ulbricht**

Im Auftrage der Arbeiter, Ingenieure und Angestellten des VED Volkswert Stralsund, beglückwünschen wir Sie und alle Mitglieder des Staatsrates zu Ihrer Wahl für das höchste Amt unseres Staates.

Wir verbinden unsere Glückwünsche mit der Verpflichtung, unserem Plan für das Jahr 1963 in allen Teilen zu erfüllen und für einen guten Plananlauf 1964 Sorge zu tragen. Wir verpflichten uns, die Politik unserer Regierung durch gute Klassenarbeit zu unterstützen.

In unserem sozialistischen Wettbewerb kämpfen wir um die Senkung der Kosten unserer Tropfen um mindestens 20 Prozent.

Wir wünschen Ihnen, verehrter Vorsitzender, sowie allen Mitgliedern des Staatsrates gute Gesundheit und volle Schaffenskraft zur Erfüllung Ihrer verantwortungsvollen Tätigkeit zum Nutzen unserer Deutschen Demokratischen Republik.

Belegschaft  
des VED Volkswert Stralsund  
Im Auftrage:  
Betriebsgewerkschaftsleitung  
Klotzmann, BGL-Vorsitzender

Im Auftrage der Arbeiter, Ingenieure und Angestellten des VED Volkswert Stralsund, beglückwünschen wir Sie und alle Mitglieder des Staatsrates zu Ihrer Wahl für das höchste Amt unseres Staates.

Wir verbinden unsere Glückwünsche mit der Verpflichtung, unserem Plan für das Jahr 1963 in allen Teilen zu erfüllen und für einen guten Plananlauf 1964 Sorge zu tragen. Wir verpflichten uns, die Politik unserer Regierung durch gute Klassenarbeit zu unterstützen.

In unserem sozialistischen Wettbewerb kämpfen wir um die Senkung der Kosten unserer Tropfen um mindestens 20 Prozent.

Wir wünschen Ihnen, verehrter Vorsitzender, sowie allen Mitgliedern des Staatsrates gute Gesundheit und volle Schaffenskraft zur Erfüllung Ihrer verantwortungsvollen Tätigkeit zum Nutzen unserer Deutschen Demokratischen Republik.

Belegschaft  
des VED Volkswert Stralsund  
Im Auftrage:  
Betriebsgewerkschaftsleitung  
Klotzmann, BGL-Vorsitzender



### Kurz berichtet

Die Kollegen Nowak, Meow, Wolter, Krabbe und Wolf vom Gewerk 241, Ausbau Anfertigung, reichten in den letzten 14 Tagen vier Verbesserungsvorschläge ein und realisierten sie selbst. Die Verrichtungen zur Realisierung dieser Vorschläge notwendig waren, wurden von den Kollegen selbst gebaut. Diese Vorschläge brachten eine Einsparung von 44,5 Stunden pro Objekt.

Was wollen wir im alten Jahr noch schaffen, und welche Aufgaben hat das Werkkollektiv im nächsten Jahr? Eine ausführliche Antwort darauf erhalten Sie heute auf Seite 43 in dem Artikel: „Planvorbereitung 1964“.

Die Brigade H&F des Gewerkes 254 (Tankzentrale) verpflichtet sich zu Ehren des FDGB-Kongresses die Tankreinigung und Entrostung auf Tropik 7037 bis zum 23. Dezember über den Plan hinaus fertigzustellen. Die Brigade H&F benötigt dazu aber die Hilfe des Richtbous (Meister Macha). Einliche Brennstoff- und Öltanks von 7037 sind bis zum 23. November zur Verfügung stehen.

# Genossen sein - verpflichtet

In einer sehr kritischen Atmosphäre fand die letzte Mitgliederversammlung der APO Kooperation und Materialwirtschaft statt. Es ging um den Stand der Fortsetzung des innerparteilichen Lebens, der übrigen Vorarbeiten zur Fortsetzung der bestehenden Wettbewerbsverträge für das Jahr 1964 und die Vorbereitungen für den Abschluß der Wettbewerbe für das kommende Jahr.

Ausgangspunkt für die Einschätzung der Lage im Direktorat durch die Leitung war das 4. Plenum des ZK. Die Leitung schätzte ab, daß die Parteigruppenarbeit in den letzten Monaten nachgelassen hat. Es gibt Genossen, die sich mit viel Arbeit entschuldigen und der Meinung sind, daß die wichtigsten Entscheidungen in den Parteigruppen aus dem Jahr 1963 nicht stattgefunden hätten. Der Sekretär sowie auch einige Diskussionsleiter wiegen mit Nachdruck darauf hin, daß die Partierziehung bereits in den

Gruppen beginnt. In diesem Zusammenhang muß kritisiert werden, daß einige Genossen ihre persönlichen Belange in den Vordergrund stellen. Schwerpunkt in der gegenwärtigen Etappe ist die Abstimmung nach Meinung der Leitung geht von der Parteigruppe nicht genügend Initiative aus, um die jetzigen Mängel zu beseitigen. Obwohl der Parteigruppenorganisator, Genosse Neumann, sich alle Mühe gibt, um die Beschlüsse der

entscheidend ist, daß die Verträge zum Inhalt der täglichen Arbeit aller Mitarbeiter werden. Die Mitgliederversammlung legte fest, daß die jetzigen Verträge schnellstens überarbeitet und die Verträge für das Jahr 1964 bis zum 21. Dezember 1963 in den Abteilungen zu beraten und abzumachen sind. Auf dieser Versammlung haben 18 Genossen zur Diskussion gesprochen. Entsprechend ihrer Aufgabenstellung unterbrachten sie Vorschläge, wie die Arbeit verbessert werden kann. Es kam zum Ausdruck, daß die Mehrheit der Mitglieder der APO bereit ist, dafür zu sorgen, daß der Plan für das Jahr 1963 erfüllt wird und daß wir auch einen guten Planentwurf für das Jahr 1964 bekommen. Wir sind uns

Unsere gesamte Wirtschaftstätigkeit muß auf das Erreichen eines hohen gesellschaftlichen Nutzeffektes gerichtet sein. Das erfordert von jedem Betrieb eine Produktion zu niedrigen Kosten und in guter Qualität sowie mit hoher volkswirtschaftlicher Rentabilität. Daraus folgt die unumgängliche Voraussetzung für die weitere planmäßige Erhöhung des Lebensstandards der ganzen Bevölkerung.

(Aus dem Bericht des Politbüros an die 4. Tagung des Zentralkomitees der SED)

Partei zu verwirklichen, fehlt es jedoch an der Mitarbeit einiger Genossen. Sehr ernsthaft wurde auch darüber diskutiert, wie wir mit Hilfe der Wettbewerbe in den einzelnen Abteilungen besser unsere Aufgaben lösen können. Nach Meinung der Leitung und auch einiger Genossen muß von der Abteilung-Gewerkschaftsleitung und vom Vorsitzenden, Genossen Martin, in dieser Frage mehr Initiative gezeigt werden. Es geht nicht allein um die Protokolle und die Auswertung, sondern

aber auch darüber im klaren, daß das Jahr 1964 weitaus höhere Anforderungen an uns stellt. Die parteiliche Kraft dazu ist vorhanden. Das bewies die Mitgliederversammlung am 14. November 1963. Die Leitung der APO muß die kritischen Hinweise der Genossen sehr schnell auswerfen und gemeinsam mit den staatlichen Leitern die Arbeitsorganisation verbessern und besonders alle Mitarbeiter mehr als bisher für die Erfüllung der Planaufgaben zu mobilisieren.

## Am Montag ist Partellehrjahr

### Studienhinweise

Am Montag, dem 21. November 1963 findet in der Volkswerft in allen Zirkeln des Partellehrjahres der nächste Schulungsabend statt. Folgende Schwerpunkte werden behandelt:

- 1. Thema: Die Notwendigkeit des neuen ökonomischen Systems der Planung und Leitung der Volkswirtschaft und die Aufgaben zur Durchsetzung einer wissenschaftlich begründeten Führungstätigkeit.
  - a) Worin besteht die Notwendigkeit und was sind die Grundzüge des neuen ökonomischen Systems der Planung und Leitung der Volkswirtschaft? Warum erfordert seine Verwirklichung eine umfassende und tiefgehende Arbeit mit den Menschen?
  - b) Was sind die Hauptmerkmale einer wissenschaftlich begründeten Führungstätigkeit; und welche Anforderungen ergeben sich daraus für die Tätigkeit der Parteiorganisation?
  - c) Welche Bedeutung hat die umfassende Anwendung der materiellen Interessiertheit als fester Bestandteil des neuen ökonomischen Systems der Planung und Leitung der Volkswirtschaft für die volle Entfaltung der Triebkräfte der sozialistischen Gesellschaft?
- Literatur: W. I. Lenin: Die nächsten Aufgaben der Sowjetmacht (Ursprünglicher Entwurf des Artikels), Kapitel IV, V, VI und IX, Broschüre, Dietz Verlag Berlin 1963, S. 4-9 und 20-22, oder: „Neues Deutschland“ vom 8. Oktober 1962.
- Programm der Sozialistischen Einheitspartei Deutschlands. Zweiter Teil, Abschnitt I/8: Die Weiterentwicklung der Leitung der Volkswirtschaft und der Planung.
- In: VI. Parteitag der SED; W. Ulbricht: Referat - Schlusswort - Programm, Broschüre, Dietz Verlag Berlin 1963, S. 200-244.
- W. Ulbricht: Das Programm des Sozialismus und die geschichtliche Aufgabe der Sozialistischen Einheitspartei Deutschlands, Referat auf dem VI. Parteitag der SED.
- Abschnitt V: Neue Fragen des ökonomischen Systems der Planung und Leitung der Volkswirtschaft, ebenda, S. 89-104.
- W. Ulbricht: Das neue ökonomische System der Planung und Leitung der Volkswirtschaft in der Sowjetunion, ebenda, S. 105-110.

## Wer rastet - der rostet

Fortsetzung von Seite 1  
auch in unserem Kollektiv über unseren Gewerksvertrag. Dabei erkennen wir, daß unser Ringen um den Titel „Kollektiv der sozialistischen Arbeit“ eigentlich ein solches Ziel setzen will. Der Gewerksvertrag 1963 ist eigentlich in allen Punkten realisiert und über zusätzliche Aufgaben hatten wir noch nicht gesprochen.

Anfang November fand dann unsere Gewerksversammlung statt, der aber eine Ausdehnung des Leitungskollektivs versprochen wurde. So konnte auf dieser Gewerksversammlung bereits der neuer Arbeitsentwurf besprochen werden. Eigentlich haben wir auch schon im Hinblick auf diese Versammlungen die Mobilisierung unserer Parteigruppenmitglieder selbst gehabt. Unsere Kollegen Wille, Bittl und Kallig haben darin schon eine Menge Erfahrungen gesammelt und durch den Bau von Stenoverträgen mit dazu beigetragen, daß die Vorbereitungsvorbereitungen, die über den nächsten Schritt gemacht werden, sehr schnell möglich werden können. Unser Parteikollektiv erfüllt eigentlich schon recht gut, doch dauert es die Zeit der Realisierung einiger Vorschläge immer noch zu lange. Gegenwärtig beträgt die Zeit im Durchschnitt von der Entscheidung bis zur Realisierung der VV in der Werrt 6 bis 7 Wochen. Darüber haben wir in dieser Versammlung „plötzlich“ beraten und beschlossen:

Alle von uns eingereichten Verbesserungsvorschläge werden im Gewerk in Zusammenarbeit mit unseren zuständigen Konstrukteuren, Kollegen Allenberg, und dem Technologen, Kollegen Dack, innerhalb von 8 Tagen realisiert oder abgelehnt. Ausgenommen sind noch die VV, die einer Bestätigung durch die sozialistische Abnahmekommission usw. bedürfen. Unserem Konstrukteur, Kollegen Allenberg, der an der Vorbereitung selbstverantwortlich teilnimmt, legen wir nahe, uns bei dieser Arbeit mehr als bisher zu unterstützen. Diese notwendige Unterstützung sollte es uns zu. Wir meinen, daß durch die schnelle Realisierung der Vorschläge die Arbeitsproduktivität schneller steigen kann und die Erhebung der Kosten früher wirksam wird. Wir erwarten aber, daß die Verteilung nicht nur unser Kollektiv bei der Realisierung der Verbesserungsvorschläge unterstützt, die der Zustimmung anderer Dienststellen bedürfen, damit auch diese VV nicht monatelang schweben, sondern zur Verbilligung unserer Produktion recht schnell wirksam werden.

Unser Kollektiv verpflichtet sich, auch Möglichkeiten die notwendigen Mittel in Gemeinschaftlichkeit selbst nach Führung abgelehnt, um bei der Realisierung dieser Arbeitsentwürfe und der neuen Technik keine Nachteile zu verzeichnen.

Geplant ist, dass unsere Kollektiv ab Montag mit Arbeit beginnt, wie wir mit unserer Arbeit gemeinsam den Wettbewerb führen. Deshalb werden wir uns auf einen Tag aus dem Gewerk und die folgenden Tage in der Volkswerft aufhalten, um die durch Anwesenheit der Kollegen im Gewerk an unserer Arbeit zu erfüllen.

Es werden wir die gesamte Zeit 1963 und die gesamte Zeit 1964 einen Tag im Gewerk verbringen. Im I. Quartal 1964 arbeiten wir die Zeit genau, als hätten wir Kollektiv in der Volkswerft die Vorbereitungen der 4. Tagung des ZK



vom 2. November 1963 möchten wir zum Anlaß nehmen, dieses heilumstrittene Problem weiterzudiskutieren.

Als FDJ-Leitung der Werft sind wir gegen die falsche Auslegung der Umschulung im Rahmen der Erwachsenenqualifizierung. Denn in der M hrzahl der Jugendlichen handelt es sich um solche jungen Menschen, die zur allgemeinbildenden Schule gingen und nun einen Beruf durch Umschulung erhalten wollen, zumal es eine Reihe von solchen jungen Umschülern gibt, die das Ziel nicht erreichten, und jetzt als Lagerarbeiter arbeiten.

Die Mehrzahl der älteren Kollegen und Jugendfreunde vollbringen ausgezeichnete Leistungen, um entsprechend der volkswirtschaftlichen Bedeutung einen weiteren Beruf zu erlernen.

Diese Leistungen der Jugendfreunde, Genossen und Kollegen können wir nicht hoch genug einschätzen und würdigen. Deshalb freut uns die Initiative der Kollegen der Schiffschlosserei vom Gewerk 215, die feste Patenschaftsverträge zwischen Facharbeitern und Umschülern abgeschlossen haben. Das ist echte sozialistische Hilfe, zumal es sich um Kolleginnen handelt, die in diesem Beruf als Frauen ihre Feuer-taufe in der Werft bestehen wollen.

Unter diesem Gesichtspunkt können wir mit dem Artikel des Genossen Jackisch nicht zufrieden sein, wenn er u. a. schreibt:

„Im Interesse einer verbesserten Jugendpolitik ... ist die materielle Vergütung während der Qualifizierung

keit der Arbeit zu regeln“ oder „Die staatliche Plankommission beim Rat der Stadt müßte ...“

Stellen wir nicht die Förderung, konkret und entsprechend der Verantwortlichkeit exakt zu leiten und zu handeln?

Wir wissen, daß sich eine Reihe von Wirtschaftsfunktionären und gesellschaftlichen Institutionen mit diesem Problem befaßt. Wir wissen auch, daß Genosse Jackisch Mittel und Wege sucht, dieses Problem lösen zu helfen.

Wir müssen aber fordern, daß sich die Abteilung Qualifizierung einen Standpunkt bildet, ihn mit denjenigen, die es angeht, berät und zu Festlegungen kommt.

Im Interesse unserer Umschüler müssen wir auch deshalb solche Gespräche fördern, weil es im Schuljahr 1963/64 nur eine einheitliche Prüfungskommission gibt, die nach gleichen Richtlinien die Lehrlingsabschlußprüfung und Abschlußprüfungen bei der Erwachsenenqualifizierung vornimmt.

Der Jugendfreund Lambrecht (Konstrukteur bei TKE), Funktionär für fachliche und politische Bildung der zentralen FDJ-Leitung, erhielt den Verbandsauftrag, gemeinsam mit dem Jugendfreund Heiling, FDJ-Sekretär der BBS, in einer zu bildenden Arbeitsgruppe unseres Betriebes mitzuarbeiten.

Klären wir so gemeinsam das Problem der Berufsausbildung, denn das IV. Plenum des ZK der SED fordert ebenfalls, die Berufsausbildung schnell in Ordnung zu bringen.

Zentrale FDJ-Leitung



Tropik 7021 befindet sich zur Zeit auf Abnahmefahrt. Nach Rückkehr werden die realistischen Arbeiten und Erprobungen durchgeführt, um in diesem Monat noch zur Auslieferung zu kommen.

In der vergangenen Woche wurde 7629 abgemakst, so daß der weitere Ausbau des Schiffes erfolgen kann.

Im Namen der Arbeiter, Ingenieure und Angestellten der Werft sandte die BGL an den 6. FDGB-Kongreß ein Gruschreiben, indem sie zum Ausdruck bringen, daß die Werft den Plan 1963 in allen Teilen erfüllen und einen Tropik zusätzlich in diesem Jahr fertigstellen will.

Der Erlaß aus dem Fußballspiel des Jahres, indem sich die beiden Mannschaften der Produktionsleitungen und vorbereitenden Abteilungen gegenüberstanden, wurde zum Kauf von Sportbekleidung für zwei Jugendmannschaften verwandt. Die Übergabe erfolgte durch den Werftdirektor, Genossen Homburg, am Mittwochabend im Bootshaus.

„12 Kalenderblätter“ ist der Titel des diesjährigen Weihnachtsspiels, das durch das Kinderensemble unserer Werft zur Aufführung gebracht wird. Die Idee zu diesem Spiel hatte die Kollegin Sigrid Wollmann. Das Manuskript schrieb Kollege Jo Girl vom Theater der Werftstadt. Die Premiere findet anlässlich der Kinderweihnachtsfeier am 1. Dezember im Klubhaus statt.

Zum fünften Male erhielt die Abteilung Maschinenbau-Montage am vergangenen Mittwoch die Wettbewerbs-Wanderfahne. Den zweiten Platz nimmt die Abteilung Schiffbau-Montage ein. Die Rote Laterne wechselte ihren Besitzer. Abteilungsleiter, Kollege May, nahm sie für die Abteilung Ausbau-Holz in Empfang.

# Auslandspost aus Riga

Seit zwei Jahren hat die Zentrale Parteilitung unserer Werft einen regen Briefverkehr mit der Betriebsparteiorganisation der Schiff-Reparaturwerft Mancalek in Riga. Kürzlich erhielt die Zentrale Parteilitung ein Schreiben aus Riga, in dem sehr ausführlich über die Erweiterung des Betriebes berichtet wird. Lesen Sie dazu folgende Aussage:

Riga, den 4. November 1963  
Teure Genossen!

Besten Dank für Ihr Schreiben und die Veröffentlichungen. Alles von Ihnen übersandte Material wird von der Parteiorganisation unseres Betriebes studiert und wurde etwagemal durch Lautsprecher dem Betriebskollektiv durchgegeben.

Vor allem erlauben Sie uns, im Namen des gesamten Betriebskollektivs und von mir persönlich, Sie und das gesamte Kollektiv der Werft zum 14. Jahrestag des Bestehens der Deutschen Demokratischen Republik zu beglückwünschen.

Zum bedeutenden Feiertag - dem Tag der Republik - übersenden wir allen Werktätigen der DDR die herzlichsten Glückwünsche, verbunden mit dem Wunsch auf neue Erfolge.

Zu diesem Tage sagen wir: „Wache und erstarke, neues Deutschland, Deutschland des Friedens, der Demokratie und des Sozialismus!“

Wir freuen uns, in diesem Schreiben von Euch von dem Verlauf der Rekonstruktion unseres Betriebes berichten zu können. Zur Zeit wurden gebaut und in Betrieb genommen: ein Kesselhaus mit Kessel, welche mit flüssigem Brennstoff und mit Abfällen aus unserem Betrieb beheizt werden, eine Smertzeanlage ist gebaut und in Betrieb gesetzt worden, ein Lager für die Aufbewahrung der Ausrüstung, eine Ständerlage zum Aufheben von Schlägen vom Typ Mittelwäpeler, der Bau einer Kompressoranlage geht ihrem Ende entgegen, welche zum 44. Jahrestag der Sozialistischen Oktoberrevolution fertiggestellt wird, es wird eine Maschinenbau-Montagehalle gebaut. Die Halle wird aus Eisenbeton mit großen Fensteröffnungen gebaut. Die Maschinenbau-Montagehalle wird die größte Halle des Betriebes und mit der neuesten Ausrüstung unserer Heimat ausgestattet werden.

Es ist vorgesehen, in dieser Halle die Reparaturen und die Erprobung der 60-PS-Motoren sowie aller Hilfsmotoren durchzuführen. In diesem Jahr werden die Aufenthaltsräume der Halle fertiggestellt, welche in drei Etagen untergebracht sind, und der Bau der Halle wird bis zum Dach hergestellt werden.

Die Arbeiter der technischen Abteilung unseres Betriebes sind zur Zeit mit der Beschaffung und Herstellung der technischen Dokumenten für die neue Ausrüstung unseres Betriebs beschäftigt, womit unsere Halle ausgestattet wird. Wir sind sehr erfreut, wenn wir von Eurer reichen Erfahrungen im Schiffbau wie in der Schiffreparatur von der Auswahl und Anfertigung von ungeeigneter Ausrüstung für eine neu zu erbaute Halle berichten können. Die Halle wird mit 200 Kränen mit einer Leistung von 5 bis 20 t ausgestattet.

Im kommenden Jahr wird mit dem Bau eines großen Hallenblocks für den Bau von Schiffkörpern begonnen.

## Anfrage an die Materialbereitstellung

Wo bleibt die Antwort der Kollegen der Materialbereitstellung der Halle I zu dem Problem der Materialbereitstellung bei der Taktstraße des Jugendgewerkes, oder finden diese Kollegen es nicht zu ihrem Arbeitsgebiet gehörig, sich mit diesem Kollektiv ernsthaft darüber zu beraten, um zu garantieren, daß in einer klaren Taktfolge gearbeitet werden kann. Wohl unzufrieden sind wir mit dem Verhalten des Kollegen Zilvevich, der mehrere Male versprochen hat, Antwort auf die

Anfragen und geübte Kritik zu geben. Wir finden es unverantwortlich, daß durch solch einen unangemessenen Arbeitstil die Initiative dieses Jugendkollektivs mißachtet wird.

Wir bitten den Kollegen Schmidt als Abteilungsleiter, dieses Problem in der nächsten Woche gründlich zu beraten und Maßnahmen festzulegen und offiziell zu dieser Kritik an seiner Abteilung, denn die Materialbereitstellung gehört in seinen Verantwortungsbereich, in der Werftzeitung Stellung zu nehmen.

## Rigaer Rhythmus / Von Edgard Lötze, Sekretär für Wirtschaftspolitik der zentralen Parteilitung

In der vorigen Woche weihte eine Partidelegation des Bezirks Rostock unter Leitung des Genossen Dr. Buchführer in der Sowjetunion zum Erfahrungsaustausch in der Partiarbeit. Ich hatte das Glück und die Ehre, Mitglied dieser Delegation zu sein. Wir waren Gäste des Zentralkomitees der Lettischen Republik und studierten die Partiarbeit, besonders der Schiffbau- und Fischindustrie in ihrer Hauptstadt Riga.

In allen Betrieben und Gesprächen fühlten wir die enge Freundschaft der sowjetischen und der deutschen Menschen, spürten wir den gemeinsamen Willen, durch vorbildliche Taten in der Produktion das eigene Leben zu verbessern und dadurch den Frieden zu stärken, um das Leben aller Menschen zu erhalten.

In einem großen Radio- und Telefon-Werk fiel uns besonders auf, daß auch alle Arbeiter, Ingenieure und Angestellten das Bedürfnis hatten, ihre Erfahrungen und Verpflichtungen allen mitzuteilen. In diesem Werk gab es neben der zentralen Ausgestaltung durch die Produktionspropaganda noch 70 Wandzeitungen der Abteilungen und Arbeitskollektive. Darauf waren die besten Neuerer, Jugendlichen, Sportler und Leierkünstler zu Wort gekommen. Es waren wenig maschinengeschriebene Bogen oder ausgeschnittene Zeitungsartikel dabei, sondern die eigene Handschrift verbunden mit dem Zeichentift hatten den Vorrang. Neuerer schrieben über ihre Verbesserungsvorschläge, Arbeiter berichteten über ihre erfüllten Aufgaben und die neuen Verpflichtungen, andere nahmen zu bestimmten Vorkommnissen kritische Stellung und forderten öffentlich an diesem Brett eine Antwort. So wurden die persönlichen Probleme mit den betrieblichen in Einklang gebracht. War das nicht die beste Würdigung des 49. Jahrestages der Oktober-Revolution?

Ich bin der Meinung, daß diese Erfahrung der Sowjet-

Daher rufen wir alle Abteilungsparteiorganisationen auf, sich zu einem Wettbewerb um die beste Wandzeitung mit den interessantesten Problemen der Kollegen und Genossen zu beteiligen. Die Wandzeitungen sollen ein Spiegelbild des politisch-ökonomischen Kampfes und der kulturell-sportlichen Arbeit der Abteilungen sein und dabei zum Motor für höhere Ziele werden. Es könnte z. B. ein Kollektiv doch über ihren Kampf um den Staatstil innerhalb des sozialistischen Wettbewerbes mit allen Erfolgen, Zielen und Konflikten berichten. Wie wäre es damit? Die Agitations- und Propagandakommission der Zentralen Parteilitung wird diese Arbeit jeden Monat bewerten und prämiieren. Die Genossen der Abteilungsparteiorganisationen sollen bei der Gestaltung Vorbild sein, aber auch der Initiative der Jugendlichen und der Gewerkschaftsleitungen ist dabei keine Grenze gesetzt. Wir hoffen, daß dann solche „aktuellen Zeitungen“ wie z. B. in der Halle I zum Jahrestag der Republik nicht ein monatliches oder noch älteres Jubiläum feiern. Sie müssen, damit sie gelesen werden, stets das Neue bringen, Kollegen persönlich ansprechen und interessant gestaltet sein. Die erste Auswertung der besten Wandzeitungen wird Mitte Dezember vorgenommen, und wir hoffen, daß wir bis dahin in jeder Abteilung eine gut gestaltete Wandzeitung vorfinden.

Nicht nur in dieser Form der Partiarbeit sind uns die sowjetischen Genossen Vorbild und ein großes Stück voraus, sondern noch bei vielen anderen Problemen. In den nächsten Fortsetzungen werde ich über den Erfahrungsaustausch in der Arbeit der Neuerer, der Qualifizierung der Werktätigen, der Förderung der Frauen und des Sports und der Kultur berichten.

Mir persönlich war der Erfahrungsaustausch im Be-

### Bordkorrespondenz von 7025

# Halle, Ausbau - verpaßt den Anschluß nicht!

Zu Beginn dieser Woche schätzten wir, Brigadier Max Stump, FDJ-Sekretär Klaus Korthaase und APO-Sekretär Horst Hensel, die Arbeiten auf dem Schiff 7025 ein. Wir konnten feststellen, daß das Kollektiv der Tankkonservierung erstmalig auf Grund des Aufrufs der Jugendbrigade der Erprobung geschaffert hat, den Termin für die standprobenbedingten Tanks einzuhalten. Dieses Kollektiv hat sich die Voraussetzung selbst geschaffen, indem es sich bei den Vorlaufwerken für eine termingerechte Fertigstellung einsetzten und so selbst seine Arbeiten abschließen konnte. Unverständlich ist es uns, warum von der Abteilung FSV, Gewerk des Meisters: Stein, Restpunkte beim Tank 14 auftreten und

sie nur sehr schleppend beseitigt werden.

Die Beratung über den Ablaufplan und die Fertigstellung der Kenngruppen in der Jugendbrigade hat schon ein hervorragendes Ergebnis gebracht, daß die Termine 3 bis 4 Tage vorfristig erfüllt wurden.

Der Kollege Otto Henk hat seine Arbeitsgruppe gut unterstützt, indem er bei den Vorlaufwerken zur Einhaltung der gestellten Termine persönlich aufmerksam machte. Hans-Joachim Schwarz und Jochen Schulz führten die Luftproben, die zu Beginn des nächsten Monats Regen, vorfristig durch, um die Arbeitsdichte im Dezember aufzulockern. Schwierigkeiten macht die Fertigstellung des Kessels, und es gibt 14 Tage Terminverzug. Wir schlagen vor, daß die Fa. Metag mit der Isolierung und Verblechung am 27. fertig ist. Tellow in einem Tag den Kessel kompetiert und bei der A-Teilung FMI und FMR für Anschlußarbeiten nicht 3 Tage, sondern nur 2 Tage benötigt werden, damit zu dem geplanten Termin die Arbeiten abgeschlossen werden. Wir bitten, am Montag die verantwortlichen Arbeitsgruppenführer bei dem Kollegen Stump (Erprobung) Rücksprache zu nehmen. Dieser gute Start und der große operative Einsatz des Genossen Wollna der FDJ-Leitung darf uns aber nicht darüber hinwegtäuschen, daß es bei den Ausbauteilungen noch einige Schwierigkeiten gibt, zumal wir als Jugendbrigade oft in Gesprächen am Bord hören müssen „Ihr habt Euch wohl einen Floh ins Ohr gesetzt, wollt Ihr Euch einen Orden verdienen“, ohne daß dabei Kollegen und Jugendfreunde diese Bedenken, daß der gute Abschluß der Arbeiten 1963 die Voraussetzung für die Erfüllung unserer Exportaufgaben 1964 gab.

Auf Beschluß der zentralen FDJ-Leitung führen wir auf dem Schiff 7025 am 28. November um 15.30 Uhr eine Jugendversammlung durch, an der alle Sekretäre der FDJ-Organisationen teilzunehmen haben. Korthaase Stump

Die Durchsetzung des neuen ökonomischen Systems der Planung und Leitung der Volkswirtschaft erfordert einen hohen Nutzeffekt unserer Arbeit als entscheidende Voraussetzung für eine schnelle Entwicklung der Produktion und Devisenrentabilität unserer Erzeugnisse. Dabei gilt es, im Jahre 1964 unter Berücksichtigung der Fertigung eines neuen Schiffstyps nicht nur unsere Produktion wesentlich zu steigern, sondern vor allem das Weltniveau im Fertigungs- und Kostenaufwand unserer Erzeugnisse zu erreichen und unsere Perspektive bis zum Jahre 1970 zu sichern. Die Qualität der Planvorbereitung ist deshalb entscheidend für die Stabilität unserer Pläne und Sicherung unserer Zielstellungen. Davon wurde bei der Vorbereitung und Durchführung der Plandiskussion ausgegangen, so daß wir mit Hilfe der vielen Vorschläge unserer Werktätigen und des sozialistischen Wettbewerbes gute Voraussetzungen für den Plananlauf des Jahres 1964 schaffen konnten.

Bereits mit der Vorbereitung unserer 6. ökonomischen Konferenz wurde die Plandiskussion für das Jahr 1964 begonnen. Das aus den Vorschlägen unserer Neuerer und Werktätigen entwickelte Programm der ökonomischen Konferenz sah deshalb sowohl Maßnahmen zur Obererfüllung des Planes des Jahres 1963 vor, als auch Maßnahmen zur Sicherung unserer Zielstellungen bis zum Jahre 1965.

Im Ergebnis der Initiative aller unserer Werktätigen konnten wir anlässlich des Besuches unseres Staatsratsvorsitzenden Walter Ulbricht die Verpflichtung abgeben, gegenüber unserer ursprünglichen Zielstellung zusätzlich zwei Kühl- und Transportschiffe für das Fischkombinat Sabnitz bis zum Jahre 1965 zu bauen.

Die in Auswertung der 6. ökonomischen Konferenz ausgearbeiteten technisch-ökonomischen Programme der Abteilungen stellen dabei eine gute Basis zur Fixierung unserer Planziele für das Jahr 1964 dar. So sehen die Planziele eine Steigerung der Warenproduktion gegenüber dem Vorjahr um 19,6 Prozent, d. h. die Auslieferung von 19 Tropiks und einem Kühl- und Transportschiff sowie eine Steigerung der Arbeitsproduktivität um 18,0 Prozent vor. Der Zugang an Produktionsarbeitern soll rund 4 Prozent betragen.

Zur Erfüllung dieser Aufgaben konnten wir uns für das Jahr 1964 einen sehr günstigen Start sichern. Bis zum Jahresende werden wir unserem Auftraggeber zusätzlich 1 Schiff übergeben und unseren Plan der Warenproduktion voraussichtlich mit 102,8 Prozent erfüllen. Diese günstige Ausgangsposition gilt es durch einen kontinuierlichen Übergang der Produktion auch in den Wintermonaten weiter auszubauen.

Aus diesem Grunde wurde in mehreren Etappen eine Wintertechnologie ausgearbeitet und beraten und als zusammengefaßtes Dokument den verantwortlichen Abteilungen zur Realisierung übergeben.

Bei der Erhöhung der Arbeitskräfte sind die vorhandenen örtlichen Reserven zu nutzen. Aus diesem Grunde wur-

Zeit  
gun  
wur-  
Son  
Mal  
ser  
der  
Trar  
den  
wirc  
wid  
den  
kon  
Will  
im k  
das  
eink  
seh-  
E  
zer

# Planvorbe 1964

Von Kurt Emmerich, Pl

den im Jahre 1963 auf der Basis der Vorl. Abteilungsprogramme eine Reihe von Umschulungslehrgängen insbesondere zur Erhöhung des Anteils der weiblichen Beschäftigten eingeleitet.

Der Schwerpunkt der Planvorbereitung für das Jahr 1964 konzentrierte sich auf unsere Abteilungen der technischen Vorbereitung der Produktion. Diese Abteilungen haben im Jahre 1964 sehr komplizierte und umfangreiche Aufgaben zu lösen, die wie folgt zusammengefaßt werden können:

1. Ausarbeitung der Konstruktion und Technologie für die Kühl- und Transportschiffe
2. Überarbeitung der Konstruktion und der Fertigungstechnologie des Tropiks zur Erreichung des Weltniveaus hinsichtlich der Gebrauchswertparameter und des Kostenaufwandes der Erzeugnisse
3. Fertigstellung des technischen Projekts und der Konstruktion für den neuen Tropentravler.

Zur termingemäßen Fertigstellung der Konstruktions- und technologischen Unterlagen für die Kühl- und Transportschiffe steht uns von Beginn der Projektierung bis zur Auslieferung des ersten Kühl- und Transportschiffes eine

der  
per  
Ums  
Hö  
Häl  
Res.  
H  
und  
beit  
Seri  
here  
ford  
bis  
tech  
herr  
nod  
des  
Zi  
Wer  
bürg  
Trop  
Proj  
scho  
Schi  
verte  
in  
Kon  
terla  
gen  
schiff  
steht  
Pro  
jektie  
bis z  
ersten  
Kühl-  
und  
Trans  
schiff  
eine  
niss

## Wettbewerbsnachrichten

Die Werte erreichte in den ersten beiden Dekaden November einen Erstellungsstand der Kenngruppen der Bruttoproduktion von 84,8% und der Warenproduktion von 79,9%.

Der Plan der „Neuen Technik“ wurde bis zum 20. November nur mit 31,3% erfüllt und seit Jahresbeginn mit 106,6%. Die Abteilung Schiffbau vom 1. November bis zum 11. bereits mit 99,5% erfüllt, seit Jahresbeginn mit 106,6%. Der Rohbau erfüllt mit 88,9%, die Schiffschicht mit 86,5%. Schiffschlichter in der Erfüllung des Planes „Neue Technik“ seit Jahresbeginn sind die Abteilungen FMT mit 79,9%, FAK mit 99,5% und FMA mit 96,6%.

Nach der 2. Dekadenerwertung November führt gegenwärtig die Abteilung Schiffbau Montage im sozialistischen Wettbewerb mit einer Erzeugung der Kenngruppen der Bruttoproduktion mit 103,4% und der Warenproduktion mit 102,5%. Es folgen die Abteilungen FAA, FMR, FME, FSV, FMI, FAN, FMA, FMR, FAN, FST und als Schiffschicht: FAK.



Wir fahren alle „voll voraus“ -

1963 nach 14 Wochenstunden 1964

## Noch einmal: Technische Probleme To

Wenn wir zu dem Problem Tankkontroll-Zwischenplans stehen, so kann gesagt werden hat und sich ein großer Kreis von beschäftigte. Trotzdem sind noch einige geworfene Fragen nicht beantwortet werden. Kollegen Franz Schöer offengeblieben. Er der Ausleuchtung der Tanks, mit dem 8 Endkonsequenz mit den ca. 1000 Ausschläge das Nichtbekanntwerden des Vorbehalts gehen? Wenn die Verantwortlichen der Meinung sagen würden, so wäre das im D kann und muß etwas verändert werden.

Die Bauleiter sind für das Verholten verantwortlich. Sie sprechen es mit dem Verholkommando ab, kennen ihre Termine, dürfen aber nicht die Männer u. Frauen in den Tanks und Bilgen vergessen. Durch derartige Säumnigkeiten entstehen dann Terminverzögerungen in der Fertigstellung der Tanks.

Die Frage der Abdichtung der Tanks gegen Wassereintritt und Verunreinigung ist sehr aktuell. Der Hinweis des Kollegen Fahrnkrog kann in der vorgeschlagenen Weise nicht zur Anwendung gelangen, da hierdurch der Einlauf von Flüssig-

helter  
würde  
nirac  
Vorri  
Must  
mäßig  
Diski  
dann  
diese  
schlü  
Ein  
Aufz  
Tank  
rung  
allen  
Gr  
auf  
tamm  
Es w  
Einz  
Rau  
vern  
gut  
De  
stav  
rung

### Tropik 7019

verließ am Sonntag, dem 18. November um 11 Uhr die Werft in Richtung Kaliningrad. Gostern verließ nunmehr auch 7025 die Werft.



Nur noch wenige Wochen trennen uns von dem diesjährigen Wpinnachtsfest. Fleißig rühren sich bereits jetzt schon die Hände in der Weihnachtsman-Workstatt im Klubhaus „Ernst Thälmann“ und in der Kommission für sozialistische Erziehung der Kinder, um allen Kindern unserer Werftangehörigen das Fest der Freude und des Friedens nahezubringen.

- AGL 21 - TKO - Techn. Kontroll-Org.
AGL 24 - Buchhaltung
AGL 4 - Ausbau - Anfertigung
AGL 5 - Ausbau - Holz
AGL 6 - Aufbau - Montage
AGL 7 - Konstruierung
AGL 25 - Arbeitsdirektion
AGL 10 - Transport
AGL 17 - Anlagenhaltung
AGL 20 - Kaufmännische Verwaltung
AGL 2 - Schiffbau - Vormontage
AGL 22 - Materialwirtschaft
AGL 1 - Schiffbau - Teilfertigung
AGL 3 - Schiffbau - Halle VI und Helling
AGL 15 - Produktionsdirektion
AGL 19 - Technologie - Verrichtungsbau
AGL 20 - Fertigungstechnologie

Die Mitglieder des Pionier-Ensembles der Volkswerft sind fleißig beim Üben und Einstudieren des diesjährigen Sing- und Tanzspiels „ZWOLF KALENDERBLÄTTER“ Idee: Sigrid Wollmann - Text: Jo Grl

Aus anderen Werften

EINE ENTROSTUNGSKOMBINE Wird in der Wappwerft bei dem Konservierungsarbeiten eingesetzt. Als ein noch nicht-realistisches Problem ist die Entrostung von Großflächen anzusehen.

EINE SOZIALISTISCHE ARBEITSGEMEINSCHAFT schaffte in der Neptunwerft die Voraussetzungen für das Verlegen von Gummizement auf Loggern und Marinefahrzeugen. Dieser Belag schützt die Decke vor Korrosionen und ermöglicht der Besatzung einen angenehmeren Aufenthalt, da das Schweißwasser nun nicht mehr unter dem Holzfußboden stehen bleibt.

EINEN ZAHN ZULEGEN wollen die Schiffbauer der Peene-Werft nach dem Volkswahl. Bereits am 12. Dezember wollen sie den Staatsplan 1969 auf der Basis anrechenbarer Gesamtleistung erfüllt haben.

EINE PVC-WERKSTATT zur Ausbildung in der Ver- und Bearbeitung von Platten wurde kürzlich für die Lehrlinge der Peene-Werft Wolgast eingerichtet. Das Ausbildungsprogramm sieht vor, daß jeder Lehrling zunächst an einem 14tägigen Informationslehrgang teilnimmt und im Frühjahr 1969 die Ausbildung so durchgeführt wird, daß jeder Lehrling die PI-Prüfung ablegt und somit befähigt ist, einfache PVC-Arbeiten durchzuführen.

Zum Zuschneiden und Bearbeiten von PVC sind in der Lehrlingswerkstatt eine Kreissäge, eine Bandsäge, ein Teilnickelbock sowie ein Wärmeofen vorhanden.

Mitteilung

Alle Berechtigungskarten für Fahrräder und Motorräder verlieren am 31. Dezember 1968 ihre Gültigkeit.

Neue Berechtigungskarten für das Jahr 1969 werden nur noch an Benutzer von Dienstfahrzeugen, für Wirtschaftsfunktionäre, deren Verantwortungsbereiche auf der Werft weit auseinanderliegen, für Gehbehinderte und Schwerbeschädigte ausgeben.

Schriftliche Anträge auf Ausstellung einer neuen Berechtigungskarte sind von den zuständigen Abteilungsleitern bis spätestens 1. Dezember 1968 bei LS einzureichen. In den Anträgen muß neben einer genauen Begründung auch angegeben werden, wo das Fahrrad innerhalb der Werft abgestellt wird.

Die Berechtigungskarten zum Passieren des Werfttores mit privaten Personenkraftwagen behalten bis auf weiteres ihre Gültigkeit.

Oderke

KONTROLL POSTEN berichten

An die Baustelle Kühlautomat

FDJ-Kontrollposten der BBS fragen die Verantwortlichen von VEB Kühlautomat: „Was wird aus dem Material in der BBS, das sich beim Betrachten als eine komplette Baracke erweist. Hier ist Ludrian am Werk. Wann diese Barackenteile zur Zeit keine Verwendung finden, ist es noch lange kein Grund, eine Belastungsprobe zwischen Haltbarkeit des Holzes und Witterungseinflüssen zu machen. Das Ergebnis wäre zu offensichtlich. Wer hat hier also die Stirn und übernimmt die Verantwortung darüber, daß solche Werte im Freien langsam verrotten? Wir sind bereit, diese abgelagerte Baracke auf dem Gelände der BBS in den Winterschlaf gehen zu lassen. Das Frühjahrserwachen wäre frostig - darum unser Weckruf.“

Alles für die Frau'n

Neuestes Angebot: Gehacktes Gemüse

Zur Unterstützung der werktätigen Hausfrauen, beschloß das Kollektiv der Köche, ab 23. November 1968 auf Bestellung köcherriges Gemüse abgepackt in 0,5- und 1,0-kg-Beutel zum Kauf anzubieten.

In diesen Preys ist der Beutelpreis (0,30 DM) einbezogen, welcher jeweils bei Aufgabe der Bestellung abzugeben werden kann und nicht nur einmal bezahlt wird. Die Bestellungen sind bis Donnerstag ab der Registrierkasse ab 13 Uhr aufzugeben.

Wir bitten hiermit den Frauen eine gute Hilfe zu geben und wünschen, daß von unserem Angebot rege Gebrauch gemacht wird. Schwärz

Briefkosten

Angeregt durch die Artikelserie „Technische Probleme/Tankentrostung-Tankkonservierung möchte ich heute zu einigen Problemen unserer Arbeit als Konservierer und Entroster in der Abteilung Konservierung Stellung nehmen. Ich möchte damit andeuten, daß die Handarbeit nicht nur in der Tankkonservierung zu Hause ist, sondern auch in unserem Gewerk.

Konservierer von FAX schreibt:

Wo uns der Schuh drückt

Wir Konservierer vom Gewerk 236 mit 8 Arbeitsgruppen, Abteilung Konservierung, entrostet und konservieren auf der Helling. Uns folgen die Isolierer, (IKT) Plankenleger, Tischler, Zimmerer, Maler, usw. Aber vor uns kämpfen die Abdrücker - Wassermänner genannt, die die Räume bzw. das Objekt auf Dichtheit prüfen.

Vorher dürfen wir nicht einsteigen und nach uns folgen die oben genannten Gewerke, die uns wieder drücken. Unsere Arbeitsweise: Mit Schaber, Stahlschrubber, Drahtbürste, Schmirgelpapier, Handfege und Staublappen geht's dem Rost und Staub zu Leibe. Zwar ist durch die Vorankonservierung der Platten ein Teil der Arbeit erleichtert worden, so daß manchmal nur die Nichte und Spanten zu bearbeiten sind. Doch wirbelt das Entrosten der Platten noch eine Menge Staub auf. Von mechanischer Arbeitsweise ist noch keine Spur. Eben Industriestaubsauger ha-

ben wir auch noch nicht gesehen. Zwar wurde er vor einem Jahr mit Erfolg auf 7004 erprobt, aber bis heute haben wir nichts mehr von ihm gehört. Da die Räume durch unsere Götterstrahlere erst dann abgenommen werden, wenn auch die letzte Feinabstrahlung erfolgt ist, würde der Industriestaubsauger große Dienste leisten.

Wie sieht es mit dem Fußboden der Räume aus? Wassertränken, Röhre und Schläuche, usw. Dieses gehört zwar nicht mehr zum Gebiet der Entrostung, wollen wir aber den Fußboden streichen, so müssen wir das ebenfalls abstrichen, denn der Schweiß macht nur die Grobreinigung. Ist eine Außenbestimmung, dann müssen die Kon-

servierer und Entroster mit der 15 kg schweren Entrostungsmaschine entrosten. (Frauen dürfen laut ASO diese Arbeit nicht ausführen, da die Entrostungsmaschinen zu schwer sind). Kommen nun neben der Außenhaut noch Nacharbeiten auf 4wertige Objekte wie 21, 23, 25, usw.), dann kommen wir mit unserer Arbeit nicht mehr planmäßig nach und die Nachfolgewerke müssen warten.

Was wir brauchen ist: 1. schnellere Abnahme der Außenhaut, 2. eine leichtere ca. 3 kg schwere Entrostungsmaschine, 3. einen Industriestaubsauger, 4. alle an Bord kommenden Klein- und Anbautteile müssen schon vorkonserviert an Bord kommen, 5. keine Verzettel in unserem Arbeitsablauf (ein strenges Kenngruppenprogramm). Vom Schiffbau fordern wir eine ertüchtigungsgemäße Feinabstrahlung der Schiffe! Gustav Hansemann, Gewerk 236

Warten Sie schon?

Nach Fertigstellung der Maschinenbau-Montagehalle und der Schweiß-Hallen wird es nach Rekonstruktion der alten Gebäude möglich sein, auf den freige-

staltung und andere aufzubauen. Damit erfolgen wir das Ziel, die Arbeitsbedingungen unserer Hauptanteil der Reparaturarbeiten vom Schiff in die Hallen verlegt wird, wobei die Möglichkeit bei der

Ehrenerklärungen

Ich nehme hiermit die Belästigung der Belästigung durch den Kollegen Fuhrmann, Gewerk 448, entgegen haben, weshalb ich den Druck des Bedruckten zurück-

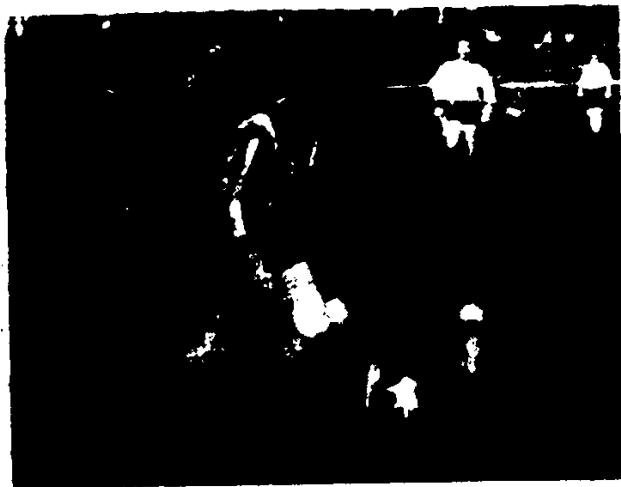

des Jahres



### Direktion VW gegen Produktion VW

Der Platz der Freundschaft war am 15. November Austragungsort eines sensationellen Fußballspiels. Mit 100 Zuschauern hatte es beinahe die gleiche Kulisse wie Motor Stralsund. Direktion Volkswert gegen Produktion Volkswert hieß die Paarung dieses Spieles.

Wertedirektor Heinz Homburg, fast alle Funktionäre, Mannschaftsleiter, Hauptkonstrukteur auf der einen Seite, Gegenmannschaft: Abteilungsführer der Produktionsabteilungen und die Kollegen der Produktionsdirektion. Ein Spiel mit besonderen Reizen.

In zweimal 20 Minuten jagten diese „Experten“ über den glitschigen Rasen und suchten ständig nach dem Ball. Da war einfach alles vertreten: jung, alt, dick, dünn. Zur Sicherheit warteten für jede Mannschaft, zitternd vor Kälte, vier Ersatzspieler, bereit, sofort einzuspringen, wenn einer ausfiel. Und sie kamen fast alle auf den Rasen, denn das Spiel verlief so stürmisch, daß ein Spieler schon in den ersten fünf Minuten ausschied. Nach der Halbzeit stand es noch immer 0:0.

Ein Kompliment für die Mannschaften. Oder hatten sie den Ball nicht getroffen? Beides! Schließlich mußte man sich ja erst einschließen (sprich treffen). Doch in der 26. Minute schoß Ersatzmann Rellief (Hightechnologie) das erste, leider aber ein Selbsttor für die Direktion Torwart Giese (Chefkonstrukteur) war von dem Gegner in den eigenen Reihen so schockiert, daß er nur wenig später wieder ins Netz greifen mußte. Das Spiel endete nach 40 Minuten Spielzeit mit 3:1 Toren für die Produktion. (Sie waren auf dem Platz die Besseren!) Das Spiel war so erhellend, köstlich und komisch, daß man sich öfter solche „Aktiven“ auf dem Sportplatz wünscht.

Geheimere waren eigentlich alle

wurde Sportbekleidung für die Jugend gekauft.

Die Spielführer beider Mannschaften, Genosse Homburg und Genosse Peters, waren am Mittwochabend Gäste der aktiven Nachwuchsspieler bei den Herbstmeistern der Bezirksliga Sattfel Ost, der 1. Jugendmannschaft und 1. Juniorenmannschaft der BSG Motor und überreichten ihnen komplette Fußballbekleidungen.

### Ein Herz für den Sport

Unter diesem Titel erfahren Sie in unserer nächsten Ausgabe Näheres über das Verhältnis verantwortlicher Funktionäre zum Sport.

### Kulturraum, ja oder nein?

In der Wohnunterkunft Dänholm, Block I, ist ein Kulturraum, aber nur wenn es unserer Hausmeisterin, Frau Krüger, gefällt. Da Frau Krüger den Kulturraum und den Fernsehapparat als ihr Eigentum und nicht als Eigentum der Werftarbeiter betrachtet, bitten wir die Werftarbeiter um Aufklärung.

Hier einige Beispiele: Wenn man sich Sonntag der Fräulein anschauen will, muß man zur Antwort: „Es ist nichts da“, und man wird wie ein dünner Junge stehen gelassen. Wir Kollegen haben auch etwas dagegen, daß Frau Krüger den Fernsehapparat während der Sendung ausschaltet bzw. gar nicht erst einschaltet, weil sie der Ansicht ist, es sind zu wenig Kollegen anwesend. Unsere Meinung ist: Der Kulturraum ist kein Kino. Da in der Werft auch in Schichten gearbeitet wird, ist es den Spätarbeitern nicht möglich, sich über die aktuellen Ereignisse zu un-

### Stralsunder Sportler waren dabei

Zu den Festveranstaltungen der Deutschen Judo- und Sportbundes anlässlich des 15. Jahrestages der sozialistischen Sportorganisation der DDR und zum ehrenden Gedenken Werner Seelenbinders im Zentralen Klub der Jugend und Sportler in Berlin waren auch unsere Sportfunktionäre Karl-Heinz Kropp, Sektionsleiter Ringen, und Serge Urmet, Sektionsleiter Schach, anwesend. Die Delegation dieser beiden Sportler erfolgte auf Grund ihrer guten und erfolgreichen Sportarbeit in der BSG Motor.

Höhepunkt der Festveranstaltung in Berlin war die Auszeichnung des Deutschen Turn- und Sportbundes durch den Ersten Sekretär der Zentralkomitees der SED und Vorsitzenden des Staatsobersten der DDR, Walter Ulbricht, mit dem Vaterländischen Verdienstorden in Gold. Die hohe Ehrung nahmen der DTSS-Präsident Manfred Ewald, die Olympiasiegerin Helga Haase und der Kapitän der Handball-Weltmeisterschaft Rudi Hirsch aus den Händen Walter Ulbrichts entgegen. Im Namen aller Sportler der DDR dankte Helga Haase für die hohe staatliche Ehrung mit der Verpflichtung, auch weiterhin ihre ganze Kraft für die Sicherung des Erfolges und für die Verwirklichung des Programms des VI. Parteitag der SED einzusetzen. Die hohe Auszeichnung ist ein ständiges Dank und Anerkennung für die unermüdeliche Arbeit der Athleten und aller Mitglieder des DTSS. Wir wollen uns der Auszeichnung würdig zeigen. Wir werden im Geiste eines vielseitigen, internationalen sportlichen Lebens unserer Bewandlung unsere ganze Kraft einbringen und dabei insbesondere den Kindern und Jugendlichen ein Vorbild sein zur sportlichen Betätigung.

### Vom TT-Sport:

### Frauen-Leistungsklasse mit hohem Niveau

Das Turnier der Leistungsklasse II der Frauen, das ebenfalls in der Stralsunder Jahnsporthalle zur Austragung gelangte, hatte ein hervorragendes Niveau aufzuweisen und verlief ähnlich dramatisch wie das Turnier der Männer.

Zwar brauchte keine Spielumabzustiegen, da nur 10 Teilnehmerinnen am Start waren um so stärker entbrannte jedoch der Kampf um die ersten beiden Plätze, die die Teilnahme an den Aufstiegsspielen zur LK I, der höchsten LK unserer Republik bedeuteten. Besonders interessant wurden aber die Spiele vor allem dadurch, daß der Bezirksfachauschuß Tischtennis auch die besten weiblichen Jügendlichen starten ließ und so ein Teil der Auseinandersetzungen den Charakter von Prestigekämpfen erhielt. Die älteren routinisierten Spielerinnen mußten nun beweisen, ob sie dem stürmisch nachdrängenden Nachwuchs noch Paroli zu bieten vermögen oder ob bereits eine Wachstumskur erfolgt ist.

Letzteres muß mit einem klaren Ja beantwortet werden, denn die Jugendbezirksmeisterin Berg (Lok Bad Kleinen), ließ keiner ihrer Konkurrentinnen auch nur die Spur einer Chance, und selbst so verdienstvolle Spielerinnen wie die mehrfachen Bezirksmeisterinnen Erbn und Raese (beide FOS, Rostock), mußten mit 0:3 bzw. 1:3 deutliche Niederlagen hinnehmen. Auch die Plätze 4 und 5 wurden von den 2. Besten talentierten Jügendlichen Krüger (Empor Stralsund) und Friebe (Lok Bad Kleinen) belegt. Unser Bezirk besitzt in diesem Spielbereich hervorragenden Nachwuchs, der zur Zeit sogar das Spitzenniveau in der DDR führend mitbestimmt.

den des Staatsobersten der DDR, Walter Ulbricht, mit dem Vaterländischen Verdienstorden in Gold. Die hohe Ehrung nahmen der DTSS-Präsident Manfred Ewald, die Olympiasiegerin Helga Haase und der Kapitän der Handball-Weltmeisterschaft Rudi Hirsch aus den Händen Walter Ulbrichts entgegen. Im Namen aller Sportler der DDR dankte Helga Haase für die hohe staatliche Ehrung mit der Verpflichtung, auch weiterhin ihre ganze Kraft für die Sicherung des Erfolges und für die Verwirklichung des Programms des VI. Parteitag der SED einzusetzen. Die hohe Auszeichnung ist ein ständiges Dank und Anerkennung für die unermüdeliche Arbeit der Athleten und aller Mitglieder des DTSS. Wir wollen uns der Auszeichnung würdig zeigen. Wir werden im Geiste eines vielseitigen, internationalen sportlichen Lebens unserer Bewandlung unsere ganze Kraft einbringen und dabei insbesondere den Kindern und Jugendlichen ein Vorbild sein zur sportlichen Betätigung.

Zum Abschluß der Kulturveranstaltung erlebten rund 2000 Sportler, Gäste und Delegationen aus der Republik, gemeinsam mit Walter Ulbricht ein buntes und reichhaltiges, sportliches Programm.

Inge Lippert

### Federball

Alle Kolleginnen und Kollegen, die Interesse an Federball haben, finden Gelegenheit sich jeden Donnerstag um 19 Uhr in der 3. Klasse Hauptmann-Oberschule daran zu beteiligen. BSG Motor.

### Der Tabellenstand:

1. Berg (Lok Bad Kleinen)	0:0	21:3
2. Bruhn (Post Rostock)	0:1	20:7
3. Raese (Post Rostock)	1:2	20:7
4. Krüger (Emp. Stralsund)	0:1	19:14
5. Friebe (Lok Bad Kleinen)	0:4	14:13
6. Dr. Nowitzki (Lok Greifsw.)	1:0	13:10
7. Wilken (Lok Bad Kleinen)	1:4	14:19
8. Oerling (Lok Bad Kleinen)	0:4	10:21
9. Kapahnke (TSG Wismar)	1:3	4:20
10. Böttner (Lok Greifsw.)	0:0	2:27

### Werner-Seelenbinder-Wanderpokal

Am 2. November wurde in Stralsund das Werner-Seelenbinder-Gedenktornei des Bezirkes Rostock durchgeführt. Sechs Sportgemeinschaften nahmen an diesem Turnier teil.

### Fußball

### 2:0 für VW I

Schlechte Platzverhältnisse behinderten das am Sonntag, dem 16. November, ausgetragene Spiel. Beide Mannschaften gaben trotzdem ihr Bestes. Die Schiffbauern wollten es wissen, sie legten ein Tempo vor, so daß Volkswert I für ihre liebe Mühe hatte, das Tor sauber zu halten.

Nach einer Viertelstunde hatte Volkswert I das Heft in der Hand, nach einer letzten Kombination zwischen Frank Porsach und Zornow konnte letzterer unhaltbar einschließen. Schiffbau kam sich noch nicht geschlagen. Fast sogar einige Male recht gefährlich durch, aber jedes Mal fehlte es am Vorstoß. Porsach ließ dann wieder seinen getarnten Bombenschuß los und es stand 2:0.

Mit dem Einmarsch der 102 Schüler in die festlich geschmückte Jahnsportstätte wurde die Feierstunde eröffnet. Unter der Losung „Werner Seelenbinder – unser großes Vorbild“ wurde anschließend in fünfstündiger Kampfszeit verbissen um den Sieg gekämpft.

Von Motor nahmen 20 Schüler teil. Sie konnten den Wanderpokal, der von Motor Stralsund gestiftet wurde, mit 51 Punkten vor Greifswald mit 49 und Warnemünde mit 42 Punkten nach Stralsund holen.

In den einzelnen Gewichtsklassen wurden folgende Plätze belegt.

27,5 kg:	1. Gruhl, 2. Kraasow, 6. Mutschal (7 Teilnehmer)
30 kg:	1. Grubert, 2. Mix, 6. Vogel (7 Teilnehmer)
35 kg:	3. Fischer, 5. Broasnak (10 Teilnehmer)
39 kg:	1. Schmidt (14 Teilnehmer)
45 kg:	2. Grubert (16 Teilnehmer)
57 kg:	5. Trohat (9 Teilnehmer)
57 kg:	2. Herbat, 4. Schwäiger (8 Teilnehmer)

Die Sektionsleitung spricht allen, die bei der Durchführung dieses großen Turniers geholfen haben, ihren besten Dank aus. Wir bedauern den Übungsleiter, Sportlehrer Reinhard Dethl, und seine großen Erfolge.

Kropp

# Im Stromverbrauch

morgens: von 6.30 bis 8.30 Uhr  
abends: von 16.00 bis 20.30 Uhr

### Neue Fachbücher:

## „Ökonomie und Neue Technik in Schifffahrt und Schiffbau“

Diese Broschüre enthält Beiträge einer wissenschaftlichen Tagung, die anlässlich der Ostseewoche 1968 in Rostock stattfand.

Der TRANSPRESS VEB Verlag für Verkehrswesen Berlin hat in Zusammenarbeit mit dem Institut für See- und Hafenerwirtschaft die Vor-

träge und Diskussionsbeiträge ausgewählt. 92 Seiten, 1 Tafel, broschiert 3,00 DM

### Marktforschung im Schiffbau

Am Beispiel des Industrieriggens Schiffbau werden die Prinzipien und Methoden der Marktforschung an Produktionsmitteln dargestellt.

Besonders wertvoll sind die Darlegungen über die Beachtung der sich notwendig ergebenden Schiffsreparaturen bei der Perspektiventwicklung der Schiffbauindustrie, wobei auf die bedauerliche Ersatzteilproduktion hingewiesen wird. 80 Seiten, 3 Abbildungen, broschiert 9,50 DM.

Bestellungen richten Sie bitte an den örtlichen Buchhandel oder direkt an den TRANSPRESS VEB Verlag für Verkehrswesen Berlin, W 8, Französische Straße 13 bis 14.

### Dankeswort

Auf diesem Wege sage ich allen, die mir beim Abheben meiner „Anerkennung“ Anteilnahme entgegenbrachten, meinen herzlichsten Dank. Mein besonderer Dank gilt dabei den Kollegen von Heft 2 und 3 und dem Genossen Schmidt für seine treue und wertvolle Hilfe.

Fritz Liefänder

## WUSSTEN SIE SCHON...

... daß die DDR 1968 8,1 Milliarden Kilowattstunden elektrischen Strom erzeugt? Das ist mehr als das viermal größere alte deutsche Reich mit seinen 86 Millionen Einwohnern im Jahre 1966 brachte. — Wenn der Strom in den Speichern nach 1945 ist, dann erkennt man daran nur, daß unsere Industrieproduktion, vor allem die stromfraßende Chemie, noch schneller gestiegen ist. Der Privatgebrauch an elektrischem Strom ist heute in der DDR weit höher als vor dem Krieg und auch höher als in Westdeutschland, wo die Kilowattstunde ja nahezu das Doppelte kostet.

## es hat gefunkt

### Antwort auf:

## „Das war einmal ein Dorfhausweis“

Aus dem Volksbuch „Die Kunst der Arbeit“ vom 21. November 1968 haben wir folgende Aufgabenstellung entnommen: ...

### Phlegmatiker

„Am Sonntag, dem 24. November 1968, findet im Klubhaus „Rust Plämann“ im Klubhaus Nr. 3 von 9.30 Uhr die nächste Versammlung der Phlegmatiker statt (mit Tisch und Verpflegung).“

## Können Sie den?

Frau Blüchel hat das erste Mal mit einem Fremden, nämlich fragte sie den Oberkellner: „Und wenn ich die Ball nicht?“

Da kam ein Wanderer des Wegs und sagte: „Keine Angst, meine Dame, dann kriegen Sie natürlich Ihr Fahrgehalt zurück.“

„Herr Krause, stark alkoholisiert, versuchte, schwankenden Fußes nach Hause zu gehen. Da tauchte plötzlich ein Herr auf, nahm Herrn Krause am Arm und geleitete ihn rasch und sicher heimwärts.“

Da kam ein Wanderer des Wegs und sagte: „Aha, ein Heilmittel!“

„Frau Brunnert ist auf dem Fließweg. Als die Verkäuferin ihr einen Karpfen zeigt, sagt Frau Brunnert: „Ich weiß nicht — dieser Karpfen ...“

„Wo haben Sie mal“, brummt die Verkäuferin, „wenn Sie Wert auf Schönheit legen, kaufen Sie sich am besten einen Goldfisch.“

... (Small text at the bottom of the page, possibly a list of names or addresses)

## Paprikaschoten konserviert

Paprikaschoten bietet uns der Herbst reichlich an. Jetzt ist die richtige Zeit dafür, dieses nahrhafte Gemüse für den Winter haltbar zu machen. Wir möchten Ihnen heute einige Tipps zur Paprikaschoten geben.

Der Paprikastopf: Ein Kopf Weißkraut, ein Kopf Rotkraut und 10 Paprikaschoten (vom Kernegehäuse befreit), fein hobeln, dann eine Lage Weißkraut in den Steintopf füllen, fest anrücken, ein Teelöffel Senfkörner dazu geben, dann eine Lage Rotkraut in der gleichen Weise in den Steintopf füllen, wieder einen Teelöffel Senfkörner dazu geben und danach eine Lage feingehobelte Pa-

prikaschoten einstampfen. Diese Reihenfolge wiederholen, bis der Steintopf bis obenau gefüllt ist. Dann 50prozentigen Essig darüber gießen und mit einem Tuch abbinden. Auf keinen Fall Salz dazu geben, da sonst die Paprikaschoten zu weich werden. Den Steintopf kühl stellen, und wenn Sie im Winter Bedarf an Rohkostbeilagen haben, können Sie Weißkraut, Rotkraut und Paprikaschoten aus dem Steintopf entnehmen und bevor Sie es zu Tisch geben, mit Wasser, einer Prise Salz und Zucker marinieren, da die konzentrierte Essigsäure des Steintopfes nicht genießbar ist.

## Kreuz und quer geraten

Crossword puzzle grid with some letters filled in. Includes a star symbol to the left of the grid.

Wagerechte: 1 germanische Waffe, 4 schmaler Übergang, 8 Arbeitsgemeinschaft im Wertehandel, 10 Nebenfluss der Kura, 12 Unkrautpflanze, 14 Affenart, 15 aus Wind abgelehnte Seite, 18 Schriftart, 20 Teil des Hauses, 21 türkischer Titel, 22 Jagdhorn, 23 ein Mittelmeer, 24 Beleg, 27 Stadt in Westfalen, 28 Biene, 29 Bekanntheit.

30 Stadt im Rheinland, 31 Erfindung, 32 mehrwortsprachlicher Titel, 33 Berggipfel in Niedersachsen, 34 Sammlung von Aussprüchen.

35 Stadt in Bayern, 36 Erfindung, 37 Berggipfel in Niedersachsen, 38 Sammlung von Aussprüchen.

## Vorschau

### „Seeverkehr“

Das Heft Nr. 12/1968 der Fachzeitschrift „SEEVERKEHR“ enthält unter anderem folgende Beiträge: Leistung der See- und Hafenwirtschaft nach dem Produktionsregime Ostseer und unabhangiger Land? MT „Merseburg“ und MT „Mikroskop“

„Abgasturbo“ der VEB Kompressorenbau Bismarwerk. Sammelband nautische Erfahrungen aus dem Winter 1968/69, Teil II. Gegenwartiges Bedingungsverhalten reformbedurftig. Valutasaktivitat der Seehandl. Vor der Seesaison verhandelt: Grundberatung des MS „Magen“. Monatliche Seefahrt. Verzeichnis der Seefahrtsunternehmen Heft Nr. 12 ist ab 7. Dezember im Handel erhaltlich, Heftpreis 2,00 DM.

## Gluckwunsche

### Heute ist ein guter Arbeitstag

- Hans Topp, FB
Erhard Handl, FMI
Frank Gandl, FME
Karl Brothmann, FMA
Karl Brandt, FA
Karl Kandl, FA
Mandl Weber, FA
Paul Kandl, TAE
Karl Heinz Gandl, FB
Christa Wandl, FA
Erhard Fink, FR
Gandl Martens, FR

## Wohin gehen wir?

- Kammertheater
22. 11. bis 24. 11. „Janock, der Held der Berge“ P 8
24. 11. „Denial und der Weltmeister“ (Kinderfilm)
Unken-Theater
22. 11. bis 24. 11. „Macbeth“ P 14
24. 11. „Rotkandl“ (Kinderfilm)
Kammertheater
22. 11. bis 24. 11. „Der Spieler“ P 14
24. 11. bis 26. 11. „Husarenballade“ P 14
24. 11. „Tierflieger“ (Jugendvorstellung)
24. 11. „Der Zauberspiel“ (Kinderfilm)

## Speiseplan

- vom 22. November bis 24. November 1968
Gandl, Jansen & L. - Die
Gandl, Jansen & L. - Die
Gandl, Jansen & L. - Die
Gandl, Jansen & L. - Die
Gandl, Jansen & L. - Die
Gandl, Jansen & L. - Die
Gandl, Jansen & L. - Die
Gandl, Jansen & L. - Die
Gandl, Jansen & L. - Die
Gandl, Jansen & L. - Die





Nr. 47 - 15. Jahrgang 30. November 1963 5 PZ

# Endspurt 1963

Die Aufgabenstellung für den Monat Dezember liegt den einzelnen Abteilungen der Werft und den Baustellen der Montagearbeiten vor und wurde am 26. 11. 1963 in den Produktionsberatungen in den Abteilungen zur Diskussion gestellt.

Die wichtigste Voraussetzung zur Planerfüllung im Planjahr 1963 ist die Übergabe der Tropiks 7021 und 7022. Die Ablieferung von 7023 muß bis zum 10. 12. 1963 erfolgen. Tropik 7024 muß am 6. 12. 1963 zur Abnahmefahrt auslaufen und am 20. 12. 1963 übergeben werden.

Die Volkswerft hat sich die Aufgabe gestellt, bereits am 20. Dezember den Jahresplan in allen seinen Teilen zu erfüllen. Diese Zielstellung muß im Mittelpunkt aller Kollektive im Monat Dezember stehen. Die erste Abteilung, die am 20. Dezember melden kann: „Plan in allen Teilen erfüllt“, erhält eine Sonderprämie von 3000,00 DM. Die zweite Abteilung 3000,00 DM und die dritte Abteilung 2000,00 DM. Den Abteilungen, denen es gelingt, bereits vor dem 20. ihre Zielstellung zu erreichen, erhalten zusätzlich für jeden Tag 300,- DM Prämie.

Auf der Produktionsberatung in der Abteilung Rohrbau, an der die Redaktion teilnahm, herrschte eine gute Kampfstimmung für den Endspurt 1963. Es sei allen Abteilungen verraten, daß der Rohrbau in der Jahresendabrechnung in den vordersten Plätzen dabeisein will. Mehrmals mußte der Rohrbau in diesem Jahr die rote Laterne als schlechteste Abteilung in Empfang nehmen, in den letzten Wochen und Monaten wurden große Anstrengungen unternommen, um vom Schlußlicht wegzukommen. Die Rohrbauer arbeiten unter der Losung „1963 rückt der Rohrbau in die Reihen der besten Abteilungen auf!“

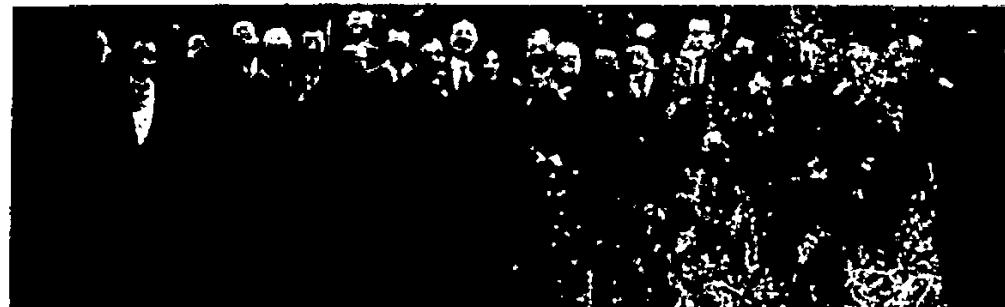

# Interview

## mit Rolf Dahl, Mitglied des ständigen Komitees der Arbeiterkonferenzen der Ostseeländer, Leiter einer norwegischen Arbeiterdelegation

**Frage** Sie sind z. Zt. mit einer Studendelegation aus Norwegen in Stralsund. Welches Ziel hat Ihr Besuch in unserer Stadt?

**Antwort** Die norwegischen Mitglieder des ständigen Komitees der Arbeiterkonferenzen der Ostseeländer haben sich die Aufgabe gestellt, feste Verbindungen zwischen den Arbeitern Norwegens und der DDR zu knüpfen. So haben in den letzten Jahren bereits 600 norwegische Vertrauensleute Studienreisen in die DDR unternommen und sich an Ort und Stelle über die soziale und politische Lage der Arbeiterklasse der DDR informiert. Wir heißen als Gäste des PDGB-Kreisvorstandes in Stralsund. Unserer Delegation gehören 13 Vertrauensleute, der Lokomotivführer und 7 Vertrauensleute der größten Papierfabrik Norwegens, Borregaard aus Sarpsborg an.

**Frage** Welche Eindrücke gewannen Sie in der Volkswerft?

**Antwort** Die Mitglieder unserer Delegation hatten in Ihrem Betrieb die Möglichkeit, soziale Einrichtungen, die Produktionsstätten und das Seilenschiff Typ „Tropik“ zu sehen. Sehr beeindruckte uns die Poliklinik Ihres Betriebes, weil das für ein Arbeiter Norwegens ein völlig unbekannter Begriff ist.

Wir haben in der Volkswerft sehr moderne Produktionsstätten gesehen, aber auch Einrichtungen, die in Norwegen moderner sind. Das betrifft insbesondere einen Teil der Hallen. Wir haben aber erfahren, daß Sie in dieser Richtung Rekonstruktionsmaßnahmen vorhaben.

Unserer Delegation gehören Parteiloze, Sozialdemokraten und Kommunisten an, und Sie können sich sicher vorstellen, daß insbesondere unsere parteilozen und sozialdemokratischen Kollegen sehr erstaunt sind über die enge Zusammenarbeit der Betriebsleitung mit der Parteilorganisation und der Betriebsgewerkschaftsleitung. Für Sie als sozialistischer Staat ist das eine Selbstverständlichkeit, aber bei uns in Norwegen gibt es keine derartige Zusammenarbeit, weil der Kapitalismus sich nicht mit den Arbeitern an einen Tisch setzt und jede soziale und politische Errungenschaft der Ar-



Werftdirektor Heinz Homburg (rechts) im Gespräch mit den norwegischen Gästen

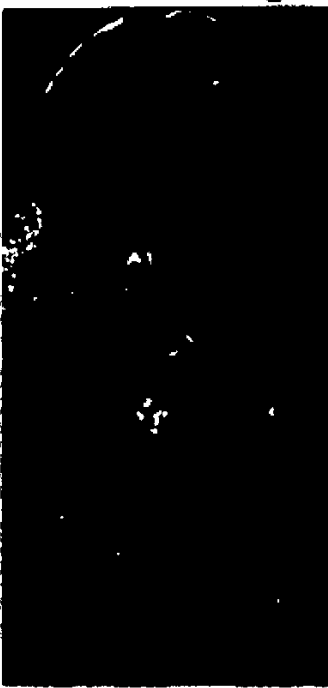

beiter in harten Klassenkämpfen erobert werden muß. Bei uns in Norwegen führt die Arbeiterklasse den Kampf um das teilweise Mitbestimmungsrecht in den Betrieben. Natürlich sind uns dabei Grenzen der kapitalistischen Verhältnisse gesetzt. Wir verstehen unter Mitbestimmung, daß die Arbeiter nicht wahllos entlassen werden dürfen, wie es noch so oft der Fall ist und Punkte, die die Lebensverhältnisse der Arbeiter verbessern helfen (soziale Fragen und demokratische Rechte). Durch solche Aktionen festigen wir die Einheit der Arbeiterklasse und sorgen dafür, daß die Macht des Monopolkapitals begrenzt wird.

Unsere Delegation hat in der Volkswerft einen kleinen Einblick über das Mitbestimmungsrecht der Arbeiter bekommen, und Sie können versichert sein, daß wir in Norwegen darüber berichten werden und so die Wahrheit über die wahren Verhältnisse in der DDR in Norwegen verbreiten werden.

Die norwegischen Gäste wollten in dieser Woche als Gäste des PDGB-Kreisvorstandes in Stralsund und besuchten am Dienstag die Volkswerft. Neben einer Werftbesichtigung hatte die norwegische Arbeiterdelegation die Möglichkeit, in einem Forum

# Warum ich Antrag stellte

Lumoprint-Fotografin Ursula Kress und Bereichstechnologe Werner Rieckert wurden Kandidat der SED

## Von Genossen Medlaski, Zirkelleiter

Nachdem das Vorbereitungsstudium zum Parteilehrjahr 1963/64 in drei Monaten August und September mit Erfolg in unserem Zirkel abgeschlossen und 2 Themen des Parteilehrjahres behandelbar wurden, möchte ich berichten, wie bei uns am 12. September abend vorbereitet und durchgeführt wird.

Das Parteilehrjahr 1963/64 wurde von der zentralen Parteileitung sorgfältig vorbereitet. Dies zeigt sich daran, dass jeder Zirkelleiter einen Seminarplan mit den zu behandelnden Schwerpunkten erhält. So ist in allen Zirkeln eine einheitliche Führung und Behandlung des Stoffes möglich.

Nun zur Methodik und Durchführung der Zirkelarbeit. An Hand einer schriftlichen Einladung wird eine Woche vor dem angekündigten Zirkelabend in die Gemassen befragt wird, kann sich jeder Genosse mit dem Studienmaterial vertraut machen und dann studieren. Für punktliches und vollständiges Erscheinen sind die Gruppenorganisatoren verantwortlich. Vor dem Seminarbeginn wird eine Anwesenheitskontrolle geführt und sich mit den Genossen die fehlenden über ihr Fernbleiben auseinandergesetzt. Die Teilnahme war bisher gut, denn es fehlten durchschnittlich 1 Genossen unentschuldig. Die Auseinandersetzung wird dann in der Parteigruppe weitergeführt. Dazu erhält der verantwortliche Gruppenorganisator des Werkes 336 den Auftrag, an unserem Zirkel nehmen 19 Mitglieder und 1 Kandidat teil.

Das Studium wird in unserem Zirkel nur in seminaristischer Form durchgeführt. Der Zirkelleiter stellt Fragen und alle Genossen müssen ihre Gedanken dazu darlegen. Bei der Methode des Studiums kann es

nicht passieren, daß die Genossen nur als Teilnehmer am Parteilehrjahr teilnehmen. Hierbei wird auch darauf geachtet, daß die Teilnehmer sich nicht nur als Teilnehmer, sondern auch als Diskutanten betätigen. Bis die Genossen zum gemeinsamen Besprechungspunkt kommen.

Wie bereits am Anfang erwähnt, war das Vorbereitungsstudium sehr sorgfältig. Nicht nur die Genossen hatten sich Gedanken gemacht, sondern auch die Seminarleiter. So ist die Planung und Leitung der Parteilehrjahrsarbeiten so gestaltet, so daß wir bei den jetzigen Themen mehr als Praxis der der Planung und Politik in unserem Betrieb und der Volkswirtschaft widmen können. Natürlich unter Berücksichtigung der verschiedenen Themenstellungen.

Hier einige Problemansätze für die nächste Diskussion:

Einige Genossen erwiderten, sie bezeichnen sehr genau und genau, wie die Arbeit eines Genossen in dem Wohngebiet aussieht, nicht nur warum sie überhaupt notwendig ist. Ein anderes Beispiel: Es wird kritisiert, daß für eine große Bauleistung keine Summen von Geldern ausgegeben werden, ohne zu berücksichtigen, was die Entwicklung in der nächsten Jahren aussieht. Was ist jeder Genosse im Betrieb zu helfen, die Selbstkostenplanung, die Qualität und das Weltmarium zu überlegen. Als letztes Beispiel möchte ich angefühen, daß die Genossen die Bedeutung stellen, daß der Meister in den Parteigruppenversammlungen darüber berichtet, wie der Plan in seiner Abteilung erfüllt wurde und welche Aufgaben und Probleme noch offenstehen. Die Genossen haben erkannt, daß die politischen und ökonomischen Probleme eine Einheit bilden müssen.

Für die Zukunft habe ich vorgeschlagen, daß jeder Genosse sich zum Selbststudium ein Heft anfertigt, in welchem die Schwerpunkte niederzuschreiben sind bzw. die noch zu klärenden Fragen.

Wir hoffen dadurch, das Niveau weiterhin zu erhöhen und nach Beendigung des Parteilehrjahres 1963/64 uns ein großes Wissen für die Praxis angeeignet zu haben.

Eigentlich ersieht man meine Enttäuschung vom Staatsbürger zum Kandidaten der Sozialistischen Einheitspartei Deutschlands als nur logisch. Mein Vater war Landarbeiter und ist seit vielen Jahren Mitglied der Partei und auch mein persönliches Vorbild. Ich habe in dem Staat, in dem diese Partei die Führungskraft ist, studiert und eine Tätigkeit gefunden, die mir als Ingenieur viele schöpferische Betätigung bringt.

Daher, das Studium der Beschlüsse des VI. Parteitagess bestrakte sich besonders meine Auffassung, daß es für mich ein wichtiger und guter Entschluß ist, Mitglied der SED zu werden. Ich betrachte das auch besonders von meinem Standpunkt als Leiter aus. Will ich meiner politischen Funktion als Leiter gerecht werden, führt mich diese Entwicklung zu letzter Konsequenz, dann die Partei lenkt das Geschehen im ganzen Staat, wie in der kleinsten Fabrik schon im Betrieb, und da will ich mich nicht abschieben, sondern mit meiner Kraft als Genosse beizutragen.



Ich meines Entschluß Mitglied der Sozialistischen Einheitspartei Deutschlands zu werden, war vor allen Dingen folgendes ausschlaggebend. Ich fühle mich als Frau und Mutter verpflichtet, alles in meinen Kräfte stehende zur Erhaltung des Friedens zu tun. Das ist doch eine Sache, die uns Frauen in erster Linie angeht.

In all den vergangenen Jahren habe ich miterlebt, wie die SED es als ihre erste Aufgabe betrachtet, den Frieden zu erhalten. Mit meinem Mann, der schon länger Mitglied der Partei ist, habe ich mich oft über solche Probleme unterhalten. An ihm und zu anderen Genossen fand ich Vorbild und Ansporn. Dann reifte bei mir auch der Entschluß als Mitglied dieser Partei, ihre hohen Ziele mit zu verwirklichen. Ich sehe meine Aufgabe als Kandidat in erster Linie darin, mit meiner politischen Überzeugungskraft dazu zu wirken, daß wir auch in Zukunft den Frieden erhalten und uns ein noch schöneres Leben schaffen.

## Wichtige Ecktermine

Zur Erreichung einer guten Ausgangsbasis für das Planjahr 1964 erhebt sich bis zum Jahresende folgende Zielstellung:

<b>TROPİK 7025</b>	
Parallellauf	9.12.1963
Standprobe	
der Hauptmaschinen	10.12.1963
Abgabe des Kessels an die TU	7.12.1963
Erprobung	
der Kälteanlage	15.12.1963
Abnahmefahrt	18.12.-21.12.1963

<b>TROPİK 7026</b>	
Standprobe	
der Hilfsmaschinen	7.12.1963
Parallellauf	12.02.1963

Der durch verspätete Isolierung eingetretene Rückstand in den Räumen muß bei diesem Objekt restlos aufgeholt werden.

**TROPİK 7027**  
Auf diesem Objekt sind die Voraussetzungen zum Beginn der Erprobungen zu schaffen. Der Rückstand in der Isolierung, Wegerung und Einrichtung der Räume muß aufgeholt werden.

Auf den Objekten 7028 und 7029 ist die Isolierung und der weitere Ausbau der Räume ebenfalls als Schwerpunkt zu betrachten, wobei durch IKT rechtzeitig die Voraussetzungen zu schaffen sind.

Auf Tropik 7030 muß die Verlegung der Planken auf den Stahldecks abgeschlossen werden.

Tropik 7031 ist am 19. Dezember 1963 abzusenken und von Tropik 7032

## Rigaer Rhythmus

Von Edolgard Lütke, Sekretär für Wirtschaftspolitik der zentralen Parteileitung

In unserer Welt ist die Neubewegung von Jahr zu Jahr gewachsen. Viele der nun einen kleinen Vorschlag machten, sind in den letzten Strecke von 6 km (Volkswert bis Demant mit 100000000) das ist wirklich sehr. Unsere Verbesserungsvorschläge aneinander gereiht, vom Jahre 1949 bis 1961, ergeben diese beachtliche Strecke. Das beachtliche Ergebnis sind 20.150 eingereichte Vorschläge mit einem Nutzen von insgesamt 23,1 Mill. DM. Viele bewährte Genossen und Kollegen sind mit darunter. Die beiden ersten Verbesserungsvorschläge im Jahre 1949, kamen von den Kollegen Buttkauf und Dase. Zu den ständigen Neuerern gehören zum Beispiel Genosse Hugo Arndt, mit 67 eingereichten Vorschlägen, die einen Nutzen von 100.626,- DM, und Genosse Thesewitz mit 128 Vorschlägen, die einen Nutzen von 317.715,-DM brachten. Sie sind nur einige von vielen.

Aber sind es schon alle Kollegen der Volkswirtschaft, die so knobeln und sich selbst und der Volkswirtschaft einen hohen Nutzen bringen? - Nein, das haben wir noch nicht geschafft, obgleich noch viele Kollegen gute Ideen im Kopf haben. Hier bewahrt sich wieder der Ausspruch: Von der Sowjetunion lernen, heißt siegen lernen. Wir besuchten auf unserer Reise ein Neuererzentrum in einem Rigaer Betrieb. Dort herrschte Leben. Es wurde bekräftigt, der Facharbeiter nachgefragt, gezeichnet und an Modellen ausgearbeitet. Ingenieure haben sich mit der Arbeit, ihre Arbeit zu verknüpfen. Dieser Standpunkt der Neuerer hatte nicht geschlossen werden können, über den uns hat es in fast

benutzt wird. Ich halte es aber doch für richtig, daß die Wertung und die Stellung nimmt, wie der Konsultationspunkt der Neuerer der Volkswert zum 1. Dezember 1963 wieder zum Leben erweckt wird. Natürlich mußte sich noch einiges ändern, zum Beispiel, daß jeder von einem eingeweihten Ingenieur der neuen Technik dort Hilfe und keine Ablehnung erhält. Weiterhin, daß jeder in die Fachliteratur einsehen kann und eine Auskunft über den Weltstand und die schon gemachten Vorschläge erhält. Schon wäre es auch, konnte man dort nach Feierabend eine Tasse Kaffee oder etwas anderes zu sich nehmen. Um alle bewährten Neuerer und auch die frisch beginnenden mit diesem Zentrum vertraut zu machen, schlagen wir dem Büro für Neuerungswesen vor, ab 1. Dezember jeden Verbesserungsvorschlag nur noch nach Feierabend dort in Empfang zu nehmen und gleich an Ort und Stelle darüber zu diskutieren und die richtige Auskunft über den weiteren Verlauf zu geben. Finden dann noch die Neuererbeurteilungen und Aussprachen über den wissenschaftlich-technischen Fortschritt dort statt und werden zum Beispiel mit Künzlinge und anderen Anschauungsmaterial interessant gestaltet. Ist uns um die Ergebnisse dieses Neuererzentrums nicht bange?

Im Jahre 1957 haben wir bisher den Rekord mit 2579 Vorschlägen und einem Nutzen von 2,9 Mill. DM erreicht. Wir sind der Meinung, daß mit Hilfe der Parteileitung, der Leitung der Gewerkschaft und der Freien Deutschen Jugend, der Kammer der Technik und der Gesellschaft für Deutsch-Sowjetische Freundschaft das Jahr 1964 diesen Rekord überbietet und



## Energie rationell verwenden

Hochseereise  
mit der Völkerverfreundschaft

### Viele Geldgewinne

Überall können wir Energie noch wirtschaftlicher, rationeller verwenden, um den höchsten Nutsseffekt für unsere Volkswirtschaft zu erreichen.

Jeder Bürger unserer Republik kann dabei mitarbeiten.

Der Deutsche Fernsehfunk und der Volkswirtschaftsrat der Deutschen Demokratischen Republik wenden sich deshalb an alle Bürger: „Macht mit im großen Wettbewerb um die wirtschaftlichste Energieverwendung.“ Unter diesem Kennwort „Energiewettbewerb“ nimmt die Redaktion „Sehen – denken – urteilen“ alle Vorschläge entgegen.

Jeder interessierte Beschäftigte unseres volkseigenen Betriebes reiche seinen Vorschlag in zweifacher Ausfertigung beim Büro für „Neuerwesen“ ein. Eine Ausfertigung ist vom Wettbewerbsteilnehmer, mit der Registriernummer des Büros für Neuerwesen“ versehen, an den Deutschen Fernsehfunk einzusenden. Die zweite Ausfertigung bleibt beim „Büro für Neuerwesen“ und gilt als eingereichter Verbesserungsvorschlag.

Alle Vorschläge werden noch unabhängig von diesem Wettbewerb nach den gesetzlichen Bestimmungen behandelt und vergütet. Besonders wichtig sind solche, die noch in diesem Winter in unserem Betrieb wirksam werden können.

Was gibt es nun zu gewinnen?

Der Hauptgewinn: Mehr Energie für unsere Volkswirtschaft! Gewinner sind wir alle, denn Energie wirtschaftlich anwenden, heißt mehr und billiger produzieren.

Drei Prämien-Hauptgewinne:

1. Prämie: – Eine 17-Tage-Hochseereise für 2 Personen mit der „Völkerverfreundschaft“ durch sieben Meere.

2. Prämie: – Eine 21-Tage-Sommertour für 2 Personen nach Bulgarien an das Schwarze Meer.

3. Prämie: – Eine 4-Tage-Reise für 2 Personen nach Prag.

Diese drei Hauptgewinne erhalten die Einsender der drei wissenschaftlich-technisch wertvollsten Vorschläge.

Sie werden in der Sendung „Sehen – denken – urteilen“ am 10. Januar 1964 durch den Vorsitzenden des Volkswirtschaftsrates überreicht.

10 Wochen-Prämien: – Für die besten Vorschläge, die im Verlauf einer Woche beim Deutschen Fernsehfunk eingegangen sind, werden Prämien bis zu 200 DM ausbezahlt.

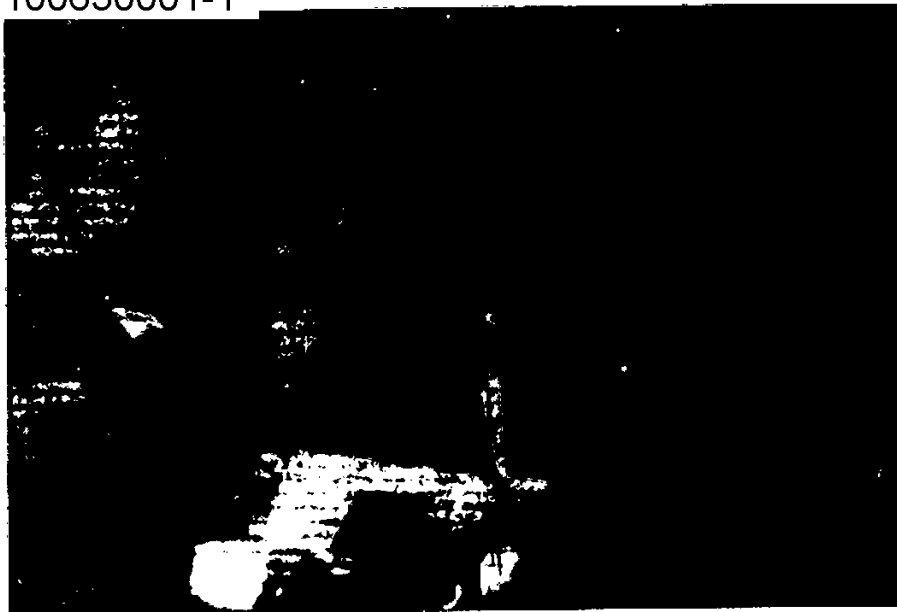

# Nach dem Kongreß

Von Winfrid Lukas, AGL-Vorsitzender der AGL 20 –  
Delegierter des 6. FDGB-Kongresses

Die Tage des 6. FDGB-Kongresses sind nun vorbei. Es waren für mich ereignisreiche, aber auch anstrengende und arbeitsreiche Tage. Die Turbulenz und die gesamte Atmosphäre des Kongresses sowie das hohe Niveau des auf dem Kongreß gehaltenen Referates und der Diskussionsbeiträge haben einen nachhaltigen Eindruck in mir hinterlassen. Das entscheidende Dokument, die angenommene Entschließung des 6. FDGB-Kongresses, wird in der nächsten Periode die Richtschnur für die Arbeit eines jeden Gewerkschafters und Gewerkschaftsfunktionärs sein. Die Entschließung des 6. FDGB-Kongresses ist ein Ausdruck der großen nationalen und internationalen Bedeutung des Kongresses. – Was für eine besonders große Beachtung der Kongreß auf internationaler Ebene fand, kam besonders in den Begrüßungsreden des Vorsitzenden des WGB, Louis Saillant, des Vorsitzenden des Zentralrates der sowjetischen Gewerkschaften, Wiktor Grischin, und der vielen ausländischen Vertreter ihrer Gewerkschaften zum Ausdruck. Es wurde in fast allen Begrüßungsreden der ausländischen Gäste die unermüdete und fruchtbringende Arbeit des FDGB im Kampf um die Erhaltung des Friedens und die Stärkung der Aktionseinheit und Solidarität der internationalen Arbeiterklasse gewürdigt. Mit eindringlichen Worten bedankten sich die Gäste aus den jungen Nationalstaaten Afrikas und aus Spanien für die bereitwillige materielle Unterstützung des FDGB bei ihrem Kampf um wirtschaftliche und politische Unabhängigkeit und um die Verbesserung der Lebensbedingungen der werktätigen Menschen.

Für die Werktätigen in den Betrieben unserer Republik stand der 6. FDGB-Kongreß im Zeichen der Lösung „Die Gewerkschaften sind Erbauer des Sozialismus, Schulen der sozialistischen Arbeit und Vertreter der sozialen und kulturellen Interessen der Werktätigen“. Den

bauen heißt aber, die Liebe aller Werktätigen zur Arbeit zu wecken, um den Lebensstandard durch die Steigerung der Arbeitsproduktivität und Senkung der Selbstkosten auf der Grundlage des wissenschaftlich-technischen Fortschrittes schnell zu steigern, nach dem Grundsatz „was der Gesellschaft nützt, muß auch jedem Betrieb und jedem einzelnen nützen“.

Der jetzt in unserer Werk ausarbeitende BKV muß folgerichtig als gemeinsames Dokument von Wertleitung, Betriebsgewerkschaftsleitung und Belegschaft den Perspektivplan unterstützen und sollte in seinem ökonomischen Teil besonders auf die Spezialisierung, Automatisierung und Mechanisierung orientieren. – Ich denke, daß durch die Erfüllung des Planes in all seinen Teilen die Voraussetzung für eine hohe Steigerung der Arbeitsproduktivität liegen muß. Die Hauptmethode zur Erreichung dieses Zieles ist weiterhin der sozialistische Massenwettbewerb, der ganz besonders durch die Gewerkschaft unterstützt werden muß. Denn nur, wenn die Initiative aller Werktätigen im eigenen Betrieb geweckt wird, ist das Fundament für die nächsthöhere Stufe, den Komplettwettbewerb gelegt. Die Steigerung der Qualität und die Arbeit mit dem PNT werden auch in der Gewerkschaftsarbeit in unserem Betrieb weiterhin ständige Bemühungen um die Qualifikation aller Werktätigen, die Einführung der Selbstkontrolle und die Verallgemeinerung der Ergebnisse der Besten erfordern.

Ich denke auch, daß mit all jenen Kollegen, die als Wettbewerbsieger bzw. als Träger der „Roten Laterne“ weniger in Erscheinung getreten sind, die Gewerkschaft noch intensiver arbeiten muß. Aber die große Bedeutung der Lösung der ökonomischen Probleme durch die Anwendung der Gesetze des Sozialismus und die Orientierung auf das Welt-niveau ist die eine Seite der Ge-

werkschaftsarbeit, die andererseits in jeder Phase mit der Vertretung der sozialen und kulturellen Interessen der Werktätigen verbunden sein muß. Es sind zwei Seiten ein und derselben Medaille, untrennbar miteinander verbunden. Durch Oberbetonung der einen oder anderen Seite wird man logisch mit den Prinzipien des sozialistischen Aufbaues in Konflikt geraten. In der Grußadresse des ZK der SED an den 6. FDGB-Kongreß und im bedeutungsvollen Diskussionsbeitrag des Genossen Walter Ulbricht wurde eingeschätzt, daß der Schlüssel zum Erfolg in der Gemeinschaft der gesamten Belegschaft liegt. Dieses Gefühl der Zusammengehörigkeit kann aber nur dann wirksam gefördert werden, wenn auch in unserem Betrieb z. B. mehr auf die Fragen des reibungslosen Arbeiterberufswegs, eines geschmackvollen und reichhaltigen Essens usw. geachtet wird. Es muß sich jeder im Betrieb und an seinem Arbeitsplatz wohlfühlen. Ich meine, wie in anderen Betrieben schon praktisch verwirklicht, sollten auch bei uns die Versorgung am Arbeitsplatz in den Frühstückspausen und die Einrichtung von Bestellverkaufsstätten sowie Dienstleistungsfilialen untersucht und eingeführt werden. Besonders werden wir dadurch die zusätzliche Arbeit unserer berufstätigen Frauen erleichtern und ihre Arbeitsfreudigkeit erhöhen.

Es ist nicht möglich, hier auf alle Probleme, die sich auf dem 6. FDGB-Kongreß ergeben, einzugehen, denn die Aufgaben der Gewerkschaft sind so umfangreich und vielseitig, daß es gerade jetzt, nach dem Abschluß des Kongresses notwendig sein wird, die Materialien gründlich zu studieren. Jeder Gewerkschafter und besonders die haupt- und ehrenamtlichen Funktionäre des FDGB werden in Zukunft gezwungen sein, sich ständig mit den Ergebnissen des 6. FDGB-Kongresses zu befassen, um ihre Kollegen anleiten zu können und bei ihnen Anerkennung zu finden.

Mitmachen -  
mit-  
gewinnen

# Abteilung Maschinenbau Montage:

# Wir haben ein Wettbewerbsprogramm

Die Montageabteilung des Maschinenbauwerks hat ein Wettbewerbsprogramm aufgestellt, das die Arbeiter zu einer Steigerung der Arbeitsproduktivität und zur Einhaltung der Planvorgaben anregt.

Das Wettbewerbsprogramm ist ein zentraler Bestandteil der sozialistischen Wirtschaftspolitik. Es zielt darauf ab, die Produktion zu steigern und die Kosten zu senken.

## Planaufgaben

Die Montageabteilung hat sich verpflichtet, den Plan im Laufe des Monats zu erfüllen. Die Arbeiter sind aufgefordert, ihre Arbeitsleistung zu steigern und die Planvorgaben zu befolgen.

Die Montageabteilung hat sich verpflichtet, den Plan im Laufe des Monats zu erfüllen. Die Arbeiter sind aufgefordert, ihre Arbeitsleistung zu steigern und die Planvorgaben zu befolgen.

## Plan der ständigen Steigerung der Arbeitsproduktivität

Die Montageabteilung hat sich verpflichtet, den Plan im Laufe des Monats zu erfüllen. Die Arbeiter sind aufgefordert, ihre Arbeitsleistung zu steigern und die Planvorgaben zu befolgen.

Die Montageabteilung hat sich verpflichtet, den Plan im Laufe des Monats zu erfüllen. Die Arbeiter sind aufgefordert, ihre Arbeitsleistung zu steigern und die Planvorgaben zu befolgen.

Die Montageabteilung hat sich verpflichtet, den Plan im Laufe des Monats zu erfüllen. Die Arbeiter sind aufgefordert, ihre Arbeitsleistung zu steigern und die Planvorgaben zu befolgen.

Die Montageabteilung hat sich verpflichtet, den Plan im Laufe des Monats zu erfüllen. Die Arbeiter sind aufgefordert, ihre Arbeitsleistung zu steigern und die Planvorgaben zu befolgen.

Die Montageabteilung hat sich verpflichtet, den Plan im Laufe des Monats zu erfüllen. Die Arbeiter sind aufgefordert, ihre Arbeitsleistung zu steigern und die Planvorgaben zu befolgen.

Die Montageabteilung hat sich verpflichtet, den Plan im Laufe des Monats zu erfüllen. Die Arbeiter sind aufgefordert, ihre Arbeitsleistung zu steigern und die Planvorgaben zu befolgen.

## Maßnahmen dazu sind:

Gewerk 321: Die Arbeiter sind aufgefordert, ihre Arbeitsleistung zu steigern und die Planvorgaben zu befolgen.

Gewerk 321: Die Arbeiter sind aufgefordert, ihre Arbeitsleistung zu steigern und die Planvorgaben zu befolgen.

Gewerk 321: Die Arbeiter sind aufgefordert, ihre Arbeitsleistung zu steigern und die Planvorgaben zu befolgen.

Gewerk 326: Die Arbeiter sind aufgefordert, ihre Arbeitsleistung zu steigern und die Planvorgaben zu befolgen.

## Einhaltung des Limits:

Die Arbeiter sind aufgefordert, die Planvorgaben zu befolgen und die Arbeitsleistung zu steigern.

## Sozialistisch arbeiten -

das heißt für uns, weiterhin ehrlich zu arbeiten und die Arbeitsleistung zu steigern, höchste Qualität in freiwilliger Selbstkollaborationsarbeit mit dem Ziel: Verkürzung der Reparaturzeit!

## Sozialistisch lernen -

das heißt, die wirtschaftlichste Technologie zu lernen, damit wir helfen können, den höchsten Nutzeffekt mit niedrigsten Kosten zu erzielen.

## Sozialistisch leben -

das heißt, nicht mehr nur froh und kulturvoll zu leben, sondern auch Handelnd auch nach Schichtschluß dem internationalen Ruf zu folgen, darin echte Erfüllung zu finden.

## Stundenentwicklung Tropik je Einheit:

Gewerk 321: Die Arbeiter sind aufgefordert, ihre Arbeitsleistung zu steigern und die Planvorgaben zu befolgen.

Gewerk 321: Die Arbeiter sind aufgefordert, ihre Arbeitsleistung zu steigern und die Planvorgaben zu befolgen.

Gewerk 321: Die Arbeiter sind aufgefordert, ihre Arbeitsleistung zu steigern und die Planvorgaben zu befolgen.

Gewerk 321: Die Arbeiter sind aufgefordert, ihre Arbeitsleistung zu steigern und die Planvorgaben zu befolgen.

Gewerk 321: Die Arbeiter sind aufgefordert, ihre Arbeitsleistung zu steigern und die Planvorgaben zu befolgen.

Gewerk 321: Die Arbeiter sind aufgefordert, ihre Arbeitsleistung zu steigern und die Planvorgaben zu befolgen.

Gewerk 321: Die Arbeiter sind aufgefordert, ihre Arbeitsleistung zu steigern und die Planvorgaben zu befolgen.

Die Arbeiter sind aufgefordert, ihre Arbeitsleistung zu steigern und die Planvorgaben zu befolgen.

## Maßnahmen zur schnellen Durchsetzung der neuen Technik

Die Arbeiter sind aufgefordert, ihre Arbeitsleistung zu steigern und die Planvorgaben zu befolgen.

## Qualität:

Die Arbeiter sind aufgefordert, ihre Arbeitsleistung zu steigern und die Planvorgaben zu befolgen.

derungen im Anfangsstadium erkannt werden damit es bei der Behebung dieser Mängel nicht zum Verzug beim Durchlauf der Schiffe führt wie zum Beispiel Wiederholung von Erprobungen und Aufbereitung hat dieses Aktiv die Aufgabe, daß wiederkehrende Restpunkte entweder im normalen Fertigungsablauf mit aufgenommen werden oder in Zukunft nicht mehr in die Restpunktlisten aufgenommen werden

Im Zusammenhang mit der Technischen Kontrolle haben wir einen Qualitätsentwicklungsplan aufgestellt Dieser Plan hat zum Inhalt, daß wir unsere Qualität von den bisherigen Gutenoten bis Jahresende verbessern

Gewerk 321	von 1,45	auf 1,35
Gewerk 322	von 1,45	auf 1,33
Gewerk 323	von 1,41	auf 1,31
Gewerk 324	von 1,45	auf 1,33
Gewerk 325	von 1,45	auf 1,33
Gewerk 326	von 1,41	auf 1,31

Unser Ziel ist es, daß durch gute und gewissenhafte Arbeit keine Planwidrigkeiten auftreten

Die Gewerke verpflichten sich selbst verschuldete Nacharbeiten kostenlos in der Freizeit durchzuführen

In Zusammenarbeit mit der Gütekontrolle sind in verstärktem Maße Verträge zwischen der Gütekontrolle und den Meistern abzuschließen mit dem Ziel, einen möglichst hohen Anteil in der Selbstkontrolle zu übernehmen

### Wirtschaftlichkeit der Gewerke:

In Auswirkung der Wirtschaftskonferenz werden für das Planjahr

zeit voll auszunutzen. Darüber Kontrolle und sozialistischer Ge-

am eigenen Arbeitsplatz mit-zu erreichen.

darüber hinaus all unser Denken unserer Werft zu widmen und

1964 die Abteilung und somit auch die Gewerke ökonomisch selbständig gemacht das heißt jeder mit dem ihm zu Verfügung stehenden Lohnfonds seinen Streik antheil erhalten muß

Aus diesem Grunde verpflichten wir uns unseren Leitern der Gewerke durch besondere Maßnahmen persönlich zu beeinflussen

Wir verpflichten uns, für die geplanten Arbeiten keinen Lohngruppenvergleich im Anspruch zu nehmen und ab 1.1.1965 anzufallen in Planwirtschaftlichen Höhe von 770 DM einzusparen. Dem bisherigen Überstundenzuschlag sind zu berücksichtigen, um dadurch die Zuschläge günstig zu beeinflussen

Wir setzen uns das Ziel, unsere Umlage entsprechend dem festgelegten Umlageplan zu nehmen, um die durch den Zuschlag nicht zu überschreiten, und das weiter zu streben, um den geplanten Anfall zu unterschreiten, um dadurch einen Teil des Zuschlages zu mindern

Anläßlich der Rechenarbeiten im Juni findet monatlich eine Überprüfung der Umlagepläne sowie der angegebenen Freistellungen statt

Wir verpflichten uns die Kosten für Hilfsmaterial durch sparsamen Verbrauch zu beeinflussen Das geplante Hilfsmaterial wird dadurch 1963 um 10.000 DM gesenkt

Wir verpflichten uns, daß durch die termingerechte Rückgabe von Leihflaschen und übrigen Leihverpackungen Planwidrigkeiten vermieden werden.

### Maßnahmen zur vollen Ausnutzung des Arbeitslages:

Um den Arbeitstag voll auszunutzen, verpflichten wir uns, an unseren Arbeitsstätten pünktlich mit der Arbeit zu beginnen und genauso pünktlich die Arbeit zu beenden.

Um eine gute Übergabe der Montagearbeiten vornehmen zu können, müssen die Arbeiten am Arbeitsplatz von der 1 zu 2. Schicht übergeben werden

### Reduzierung des Ausfalls:

Um den geplanten Ausfall zu reduzieren, haben wir uns das Ziel gesetzt, durch vorbeugende Maßnahmen und unter Beachtung der Arbeitsschutzbestimmungen unfallfrei zu arbeiten und auch den Krankenstand zu senken. Hierzu ist mit dem Bereichsarzt vereinbart, daß bei Bedarf vorbeugende Grippeimpfungen verabreicht werden

### Qualifizierung:

Um eine ständige Steigerung der Arbeitsproduktivität zu erreichen, machen wir es uns zur Aufgabe, durch Mehrqualifizierung uns von anderen Abteilungen (Brenner, Schweißer) unabhängig zu machen

Aus diesem Grunde verpflichten sich in unseren Gewerken folgende Kollegen zur Qualifizierung als E-Helfer, E-Schweißer, Brenner, Meister, Techniker und Facharbeiter (mamentliche Aufstellung)

Die Kollegen des Gewerkes 321 beabsichtigen, einen Vortragskurs zu besuchen über den Bau von Versilberpfeifen und Wellenleitungen auf dem Weltmarkt (Konstruktion, Technologie, wertmäßig)

Die Angehörigen der Fußballmannschaft, Volkssport 15, die der Abteilung Maschinenbau/Montage angehörend, verpflichten sich monatlich an einer Sportveranstaltung zu organisieren an der die ganze Abteilung geschlossen teilnimmt

### Jugendarbeit:

In unseren Gewerken sind 15 Jugendliche. Mit diesen Jugendlichen werden Aussprachen geführt, um den Massensport zu fördern. Es werden monatlich weiterhin Aussprachen darüber geführt, um die Festlegung des Jugendförderungsplan zu realisieren

### Sozialistisch lernen und lehren:

Um sozialistisch arbeiten zu können, ist es Voraussetzung, daß sich die Kollektive sozialistisch lehren und lernen

Gewerk 321: Aus diesem Grunde verpflichten sich alle Genossen, im Parteilehrjahr teilzunehmen gemeinsam Theater- und Kinobesuche zu organisieren. Sie verpflichten sich ferner, im NAW den Teilgeiten zu verschaffen, die Patenarbeit mit der

Patentklasse 8a der Tischler Schule weiter zu verstärken und im Jahre 1964 den Massensport in verstärktem Maße zu erweitern

Gewerk 323: Das Gewerk verpflichtet sich, für den Massensport noch 2 weitere Kollegen zu werben, gemeinsame Theaterbesuche zu organisieren, sowie die Patenschaft mit der 9 Klasse der Schule Knieper-Nord weiterhin zu verbessern und gemeinsam sportliche Wettkampfdurchzuführen

Für NAW-Arbeit verpflichteten sie sich, 100 Stunden zu leisten. Auch die Patenarbeit in der Paten-LPG soll durch erforderlichen Einsatz wieder aktiviert werden.

Gewerk 324: Die Kollegen Lehmann und Handel verpflichten sich, an Theaterbesuchen nach Anrechtsverpflichtung, teilzunehmen, die Patenarbeit mit ihrer Patentklasse 1b der Goetheschule weiterhin zu verbessern

Gewerk 325: Die Kollegen Jahnke, Weber, Thesenvitz und Klassen verpflichten sich, besonders in ihrem Wohngebiet aktiv mitzuarbeiten, weiterhin verpflichten sich die Kollegen Jahnke und Weber, am Massensport besonderen Anteil zu nehmen. Der Kollege Weber gab die Verpflichtung ab, im NAW sich persönlich einzusetzen

Gewerk 326: Die Kollegen des Gewerkes verpflichteten sich, für das NAW 80 Stunden zu leisten, die Arbeit mit der Patentklasse Knieper-Nord, 9 Klasse, durch sportliche Wettkämpfe zu verbessern.

### Arbeit mit den Patenschaftsbetrieben:

Gewerk 321: Das Gewerk verpflichtet sich, für den Tierpark Volieren zu bauen. Weiterhin verpflichten sie sich, eine Fernheizung für 2 Umkleieräume, Toilette, Dusch- und Waschräume einschließlich Frauen-Umkleideraum freiwillig zu bauen (ca. 160 Stunden).

Gewerk 323 und 326: Die Gewerke 323 und 326 haben mit der 9. Klasse der Knieper-Oberschule einen Patenschaftsvertrag abgeschlossen, der für das Jahr 1964 im gegenseitigen Verhältnis weiter ausgebaut wird

Gewerk 324: Die Kollegen des Gewerkes 324 schlossen mit der Klasse 1b der Goetheschule einen Patenschaftsvertrag ab, um unsere Kleinsten mit den Arbeitsbedingungen der Werft schon frühzeitig vertraut zu machen

Gewerk 325: Die Kollegen des Gewerkes 325 haben einen Patenschaftsvertrag mit der Klasse 1b der Lambert-Stenwich Schule mit dem Inhalt abgeschlossen, unsere Jugend im sozialistischen Sinne zu erziehen und sie mit den Arbeiten der Werft engstens vertraut zu machen

Die Abteilung EMM verpflichtet sich, monatlich einen Vertrag in der polytechnischen Oberschule Knieper-Nord, Klasse 10, zu halten

Die Abteilungsgewerkschaftsleitung wird einen Erfahrungsaustausch mit der Brigade Grühl durchzuführen mit dem Ziel, die Patenarbeit auf ein höheres Niveau zu bringen

Blödorn	Hensel
Partesekretar	Abt. Leber
Busak	
AGL-Vorsitzender	

(Namentliche Aufstellungen, Termine und Verantwortlichkeiten werden aus Platzmangel nicht veröffentlicht)

Redaktion

### Wenn zwei sich streiten, ist der gemeinsame Termin in Gefahr

Wir fahren alle „voll“ voraus. 7025 muß bis Weihnachten raus! Unter dieser Losung kämpfen die Kollektive auf Tropic 7025, um die Voraussetzungen dafür zu schaffen, daß dieses Schiff am 19. Dezember auf Abnahmefahrt gehen kann.

Auf den täglichen operativen Kontrollberichten bei der Produktionsdirektion wurde wiederholt festgestellt, daß eine Reihe von Teilen durch die Materialwirtschaft noch nicht bereitgestellt werden konnte. Es fehlen lt. Protokoll vom 15. 11. Positionslaternen, Leuchten für Gangbeleuchtung, flache Decksleuchten und Knebelschrauben. Dadurch kann besonders die Abteilung Schiffselektrik einige Arbeiten nicht abschließen und die Nachfolgewerke haben Schwierigkeiten bei der Fertigstellung ihrer Kenngruppen auf 7025. Diesen Sachverhalt nahmen wir zum Anlaß, mit dem Genossen Rohloff, Direktor für Kooperation und Beschaffung, ein Gespräch zu führen. Genosse Rohloff bestätigte zwar, daß es Schwierigkeiten bei der Beschaffung des 100-Watt-Senders und der Rettungsflöße gibt, alle anderen genannten Teile jedoch vorhanden sind und sich seiner Meinung nach die Produktion hinter diesen angeblichen Fehlteilen nur verstecken will. Weiterhin brachte er zum Ausdruck, daß die Abteilung sechs bis acht Kollegen operativ in der Republik im Einsatz hat, um auch für nachfolgende Schiffe vertragliche Sonderregelungen mit den Lieferbetrieben zu erzielen, und er kann einschätzen, daß seine Kollegen eine gute Arbeit geleistet haben.

Eine Rückfrage bei dem Genossen Kratel ergab, daß den Produktionsabteilungen dieser Sachverhalt so nicht bekannt ist und die Abteilung Schiffselektrik einen erheblichen Stundenrückstand bei der Erfüllung der Planaufgaben zu verzeichnen hat. Wir bitten in der nächsten Ausgabe der Wertzeitung, daß die Kollegen des Wareneinganges und der Abteilungsleiter Schiffselektrik zu diesem Problem ihre Meinung sagen, damit diese Widersprüche für eine zukunfts gemeinsame Arbeit beseitigt werden.

Hermann / Grützmöler / Wolna

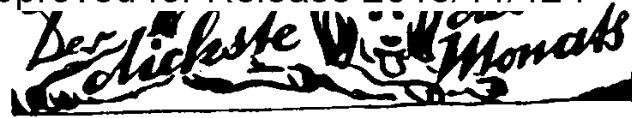

Gegenwärtig arbeiten die Kollegen der Abteilung Neue Technik an der Zusammenstellung des Planes Neue Technik für das Jahr 1964. Der Plan wird Anfang Dezember veröffentlicht.

Anfrage an ZAB:

# Sind Kosten Nebensache?



Die Mitarbeiter der Abteilung TKF erzielten durch gute Zusammenarbeit einen beachtlichen Erfolg. Die bis zum 20. Oktober fertigzustellenden Projektarbeiten wurden von ihnen in guter Qualität termingemäß fertiggestellt. Dadurch wird gewährleistet, daß die weiteren Arbeiten für das Kühl- und Transportschiff wie festgesetzt zum 15. Dezember abgeschlossen werden können. Einen besonderen Beitrag leisteten die Kollegen durch ihre aktive Teilnahme an der Solidaritätsaktion „Dem Frieden die Freiheit“ für die Opfer des Bonner NATO-Regimes. Sie spendeten 71,- DM und rufen alle Gewerke und Abteilungen auf, sich ihrem Beispiel anzuschließen.

Zur Durchführung der diesjährigen Kinderweihnachtsfeier unserer Werft wurden von der Gewerkschaft und der Werft 50.000,- DM zur Verfügung gestellt, um ca. 5000 Kindern unserer Werftangehörigen auch in diesem Jahre eine Weihnachtsfreude zu bereiten.

## Wertkalender

Die Betriebsleitung hat einen 120seitigen Monatskalender für das Jahr 1964 in Druck gegeben. Der Kalender enthält den Bau der wichtigsten Schiffstypen in der Volkswert in Wort und Bild sowie interessante Einzelheiten über die Entwicklung der Werft. Dieser Kalender dient damit nicht nur als treuer Begleiter durch das neue Jahr, sondern vermittelt gleichzeitig ein Stück Geschichte der Volkswert.

Mit der Auslieferung des Kalenders wird spätestens am 21. Dezember gerechnet. Preis 0,70 DM.

Der Beschluß des Ministerrates der DDR vom 11. Juli 1963 über das neue ökonomische System der Planung und Leitung der Volkswirtschaft ist für alle staatlichen und betrieblichen Institutionen bindend. In der Volkswert wurde dieser Beschluß in allen Abteilungen in seminaristischer Form ausgewertet. Wie dieses Dokument in der zentralen Auftragsbearbeitung nicht studiert bzw. nicht verurteilt wird, zeigen folgende Beispiele:

Dem Bereich Reparaturen wurde ein Auftrag erteilt, 277 Stück Befestigungsbolzen für Scheuerrieten (Klappschutten) in der Abmessung 16 Ø · 285 l.g. dazu wurden 77 m 28 Ø Rundisen ausgeschrieben.

Die wirtschaftliche Rechnung dazu: Material 77 m 28Ø = 370 kg = 151,70 DM. Fertigungskosten: Dreharbeiten pro Stück 36 1/2 min, 277 Stück = 164 Stunden = 328,00 DM. Anfallende Drehspäne (Schrott) = 246,8 kg = 101,19 DM. Wir fragen ZAB: Ist das die wirtschaftlichste Rechnung oder schöpft ihr einfach aus dem Vollen? Wir sagen: Ihr handelt nach dem Motto „Produktion um jeden Preis“.

Die wirtschaftlichste Rechnung lautet folgendermaßen (vom Drehher errechnet, der euren Auftrag auszuführen hat): Material = 77 m 16 Ø = 123,2 kg = 50,51 DM.

Fertigungskosten: Kopf anstauchen pro Stück 3,0 min = 13,85 Stunden.

Gewinde schneiden pro Stück 3,5 min 16,15 Stunden. Gesamt: 30 Stunden = 60 DM. Außer den Gewindespänen fällt kein Schrott an. Welche Differenz besteht zwischen den Überlegungen vom ZAB und den Kollegen Maler vom ZAB? An unnötigem Material = 246,8 kg = 101,19 DM. Unnötig anfallende Fertigungskosten = 264,00 DM. Gesamtverlust = 396,19 DM.

Oder nehmen wir das Beispiel Kabelhalter und Kabelwinkel spritzen. Wir wollen auf eine erneute Kostenrechnung verzichten. Aber als die Kollegen Maler im Bereich Reparaturen diesen Auftrag erhielten, reichten sie sofort einen Verbesserungsvorschlag ein, der der Werft einen Nutzen von 367,01 Stunden brachte. Während ZAB technologisch festlegte, die Kabelhalter zu spritzen, schlugen die Maler vor, die Kabelhalter ins Farbbad zu tauchen. Dabei wurden außerdem noch 45 kg Farbe eingespart, die nach der festgelegten Technologie in der Luft zerstäubt worden wäre.

Was hat ZAB dazu zu sagen und was meinen Sie, Hebe Lasser, zu solchen Beispielen? Kennen Sie auch solche Eulenpiegeleien? Dann schreiben Sie uns. Ihre Redaktion.

## Der Weg zur Hochschulreife

Die ABF Halle teilte uns mit, daß für 1964 noch Studienplätze frei sind und Kollegen im Alter von 17 bis 30 Jahren an dieser Schule die Möglichkeit haben, in zwei bzw. drei Jahren das Abitur abzulegen und sich auf ein Hochschulstudium vorzubereiten.

Bedingung: Ausgezeichnete Arbeitsleistungen, aktive Mitarbeit im gesellschaftlichen Leben, erfolgreicher Abschluß der Grundschule oder polytechnischen Oberschule und erfolgreicher Lehrabschluss.

Zum Studium an der Arbeiter-und-Bauern-Fakultät können sich Kinder von Arbeitern und Landarbeitern, deren Eltern bis 1945 oder danach als Arbeiter in Industrie oder Landwirtschaft tätig waren, Kinder von Genossenschaftsbauern und PGH, Jugendliche, die selbst seit fünf Jahren als Arbeiter in der Industrie oder Landwirtschaft tätig sind (ausschließlich Lehrzeit) und Jugendliche, die eine der vorgenannten Bedingungen erfüllen und die ihren Dienst bei der Nationalen Volkarmee in Ehren absolviert haben, meiden.

Nähere Auskünfte erteilt jederzeit unsere Betriebskademie oder auch direkt die ABF.

## Der schwarze Weg ...

... war Anlaß einer scharfen Kritik der Werktätigen an der Abteilung Tiefbau beim Rat der Stadt. Nun soll nach Zusagen vom Abteilungsleiter, Kollegen Krimm, dieser Zustand geändert werden. Wir hoffen, daß dies unter folgendem Motto geschieht: „Reden ist Silber - verändern ist Gold.“

## Noch einmal

# Disziplin oder Gängelerei?

In der Ausgabe Nr. 39 vom 5. Oktober 1963 „Unsere Werft“ wurde die erste Abiturklasse der BBS von VK Müller kritisiert. Zu dieser Kritik möchte ich im Namen aller Schüler der Klasse Sb IIIa Stellung nehmen.

Das Ziel der Ausbildung in unserer Klasse sind der Facharbeiterbrief und das Abitur. In dreijähriger Ausbildung werden wir auf diese Prüfungen vorbereitet. An vier Tagen in der Woche haben wir nach Sachtheoretischen und allgemeinen Unterricht und an zwei Tagen arbeiten wir in der Produktion. Es wird verständlich sein, daß diese Ausbildungseinrichtung weitaus höhere Anforderungen an jeden Schüler stellt, als die allgemeine Lehrausbildung.

Die Kritik des VK Müller ist zu einem Teil berechtigt, das trifft besonders die maximale Ausnutzung der Zeit für die Lernarbeit. Es gibt bei uns Schüler, die den Sinn der Dinge noch nicht erfasst haben und sich ihre Freizeit nicht richtig organisieren. Sie wollen nicht jedoch in ein solches Fall gut durchleben. Es wurde erreicht, daß wir Beispiele als Gängelerei betrachten und daß wir als Beweise für diese „Bewusstlosigkeit“ eine schlechte Lernarbeit zeigen werden.

Wir wissen unsere Mitschüler noch sehr wohl von der planmäßigen Disziplin an Besetzung der Zeit für die Lernarbeit. Wir wissen auch, daß wir unser Ziel hochgesetzt haben. Wir betrachten die allgemeine Disziplin auf keinen Fall als Gängelerei, weil wir das gar nicht nötig haben. Stattdessen sind wir jungen Menschen noch fast ganz ausgesetzt. Betrachter sollte man unsere Fertigkeiten auch überprüfen. Schlechte Lernarbeit betrachten wir auf keinen Fall als eine „Bewusstlosigkeit“ gegen unsere Lehrer. Wenn es so wäre, würden wir uns ja gewaltig in den Fingern schneiden.

Eigentlich haben wir erwartet, daß man mit uns schon früher Gespräche in Richtung weiterer Lernformen oder über ein Studium führen würde, denn im November ist bereits der Besetzungster-

minierungstermin. Auch diese Entwicklungsgespräche hätten früher begonnen werden müssen, obwohl wir wissen, daß das Abitur kein Freibrief für das Studium ist.

Bei der zweiten Zwischenprüfung war es ähnlich. Damals konnte einfach keine Atmosphäre angestrebter Arbeit entstehen. Das lag daran, daß sich die Prüfungen über die vorgesehenen Termine weit hinausgeschoben. Zum Teil lag das an Lehrern, die ihre Jahresabschlussnoten nicht zusammenbekamen. Beispiele, daß Lehrer nicht wissen, wann ihr Unterricht beginnt, gab es und gibt es häufig genug. Dadurch entsteht Unterrichtsausfall, der nicht zu einer guten Lernarbeit beiträgt.

Alle diese Ausführungen wollen keine Rechtfertigung der Mißstände in unserem Kollektiv sein. Wir wollen aber darauf hinweisen, daß es über ist, sich näher mit einem Lehrer und seinem Leben zu beschäftigen, bevor man es kritisiert.

F.-H. Diewick

## Farblichtbildervortrag

Am Mittwoch, dem 4. Dezember 1963, findet um 19.30 Uhr im Klubhaus „Ernst Thälmann“, kleiner Saal, ein Farblichtbildervortrag über die Malerei des französischen Impressionismus statt. Es spricht Dr. Meichle vom „Caspar-David-Friedrich-Institut, Greifswald“.



Die in der Tradition...

Der Baumgarten...

Die in der Tradition...

Die in der Tradition...

Die in der Tradition...

Die in der Tradition...

Die in der Tradition...

Die in der Tradition...

# Neue Straßenbefestigung

Im Wohngebiet...

Die in der Tradition...

Die in der Tradition...

Die in der Tradition...

Die in der Tradition...

Die in der Tradition...

Die in der Tradition...

Die in der Tradition...

Die in der Tradition...

Die in der Tradition...

Die in der Tradition...

Die in der Tradition...

Die in der Tradition...

Die in der Tradition...

Die in der Tradition...

Die in der Tradition...

# Sind wir schlecht?

Diese Frage...

Diese Frage...

# Start im Hattenhockey

Am Sonntag...

Am Sonntag...

Am Sonntag...

Am Sonntag...

Am Sonntag...

Am Sonntag...

# Schwerbeschäftigten-erwerbslos

Alle Schwerbeschäftigten...

# Wundstarrkrampf ist lebensgefährlich!

Es haben alle schon etwas von Impfung gehört.

ist die Infektionskrankheit...

erst ganz passiv, braucht also nicht gleich selbst Abwehrstoffe...

# SPRECHSTUNDE bei Dr. Prikshaw

Impfung kann die Pocken...

Die 1. Impfung, bei der der Mensch fertige Abwehrstoffe...

Und auch Sie können bei der Arbeit... Wundstarrkrampf ist lebensgefährlich!

Es haben alle schon etwas von Impfung gehört.

Es hat sich nicht geändert...

Vom 2. bis 7. Dezember 1963

# Im Stromverbrauch

morgens: von 6.30 bis 8.30 Uhr  
abends: von 16.00 bis 20.30 Uhr

## Automatenmarder am Werk

In den letzten Monaten mehrten sich die Fälle, wo bisher unbekannt Personen die Scheiben der Automaten in der Halle VI zerklügelten und Zigaretten entwendeten. Es ist bekannt, daß diese Automaten aufgestellt wurden, damit die Werker zu jeder Tages- und Nachtzeit ihre Zigaretten kaufen können. Dennoch gibt es Menschen in unserem Betrieb, die scheinbar der Meinung sind, daß sie an diesen aufgestellten Automaten „billig einkaufen“ könnten. Sie vergessen dabei, daß die HO diese Automaten wieder einzieht. Es entsteht nicht nur Schaden dadurch, daß die Zigaretten und andere Waren entwendet werden, auch die Reparatur dieser Automaten ist mit ziemlich hohen Kosten verbunden. So wurden allein im letzten Vierteljahr für Reparaturkosten 120 DM bezahlt. In dieser Summe sind nicht das Glas und der Warenwert enthalten.

Damit die HO nicht zu einer derartigen Maßnahme schreiten muß, ist es Aufgabe aller Betriebsangehörigen, diesen „Automatenmardern“ das Handwerk zu legen.

Weiterhin sei darauf hingewiesen, daß es Kollegen gibt, die versuchen, mit Metallscheiben und ausländischen Münzen Zigaretten und andere Waren aus den Automaten zu entwendeten.

Sachdienliche Hinweise sind der Volkspolizei bzw. der HO mitzuteilen. Die Angaben werden auf Wunsch vertraulich behandelt.

Raslow, Oberleutnant der VP

### Danksgedanken

Für die herzliche Anteilnahme beim Heimgang meines lieben Mannes und Vaters, Otto Praha, sage ich allen Kolleginnen und Kollegen, besonders denen des Gewerkes 308, meinen herzlichsten Dank.

Elisbeth Praha  
Eckard Großjohann und Frau

Die mir zuteil gewordene Ehrung durch Geschenke und Glückwünsche anlässlich meiner 50jährigen Zugehörigkeit zur Partei der Arbeiterklasse und zu meinem 76. Geburtstag sage ich auf diesem Wege der zentralen Parteileitung des VEB Volkswerft, den Kolleginnen und Kollegen der Kantine sowie allen Freunden und Bekannten meinen herzlichsten Dank

Oswald Linder

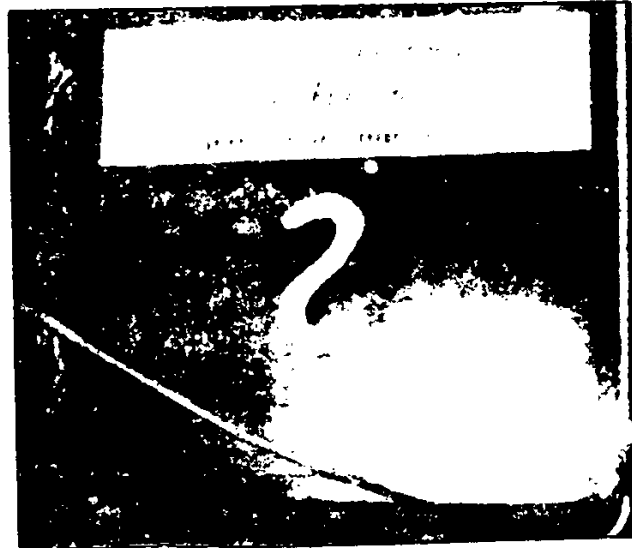

## Spelsepian

Woche vom 2. bis 7. Dezember 1963  
Gesamtpunkte 1,- DM

Mo. Fleischbraten, Salzkartoffeln, Gurke  
Di. Gemüseauflauf mit Geflügel, Salat  
Mi. Bratflopp, Porreegulasch, Salzkart.  
Do. Gebratener Fisch, Kartoffeln, Linsen  
Fr. Bratwurst, Sauerkraut, Salzkart.

Stammessen 2,40 DM

Mo. Milchreis mit Zucker und Zimt  
Di. Zwiebelkuchen, Salzkartoffeln  
Mi. Gemüse-Eintopf mit Fleischspeiße  
Do. Fischgulasch, Salzkartoffeln  
Fr. Eierkasseler, Salzkartoffeln  
Sa. Hessele mit Frucht

Schwamm 2,40 DM

Mo. Dicker Grieß mit Saft  
Di. Gemüse-Eintopf mit Geflügel  
Mi. Linsengulasch, Salzkartoffeln  
Do. Gedünsteter Fisch, Salzkartoffeln  
Fr. Spinat, Eiweiß, Salzkartoffeln

## WOHIN gehen wir?

Schauspieltage:

23. November bis 1. Dezember  
Marie XB 1 P 8  
1. Dezember „Geschichte vom kleinen Hase“

Opern-Theater

23. November bis 1. Dezember  
„Das Gänseblümchen wird entführt“ P 11  
1. Dezember „Ira's goldene Antelope“ P 11

Kammerspiele

23. November bis 1. Dezember  
„Ira und der Hase“ P 11  
1. Dezember „Abschied von den Tauben“  
1. Dezember „Ira und der Hase“ P 11  
1. Dezember „Die drei Gänse“  
1. Dezember „Zwei Schichten“

## An alle Wertangehörigen!

Am Sonntagabend und Sonntag findet im Kulturzaal FR eine große Kunstausstellung statt.

Unter den Ausstellern befindet sich ein großer Teil Wertangehöriger. In dieser lehrreichen Schau werden insgesamt 600 Tauben und Hühner gezeigt. Sie vom Fleiß und züchterischen Niveau der Aussteller zeugen. In der großen Tombola sind Enten, Hühner, Tauben und Kanarienvögel zu gewinnen.

Öffnung: Sonntagabend von 10 bis 18 Uhr  
Sonntag von 9 bis 17 Uhr

Eintritt: 1,- DM

## Der richtige Preis

Bedenklicherweise ist uns in der Kalkulation bei den Kartofeln ein Fehler unterlaufen.

Es muß darin heißen: 1000 g = 0,25 DM.

Wir bitten dieses zu entschuldigen.

Die Bestellungen sind bis Donnerstag ab 15.00 Uhr in der Registrierkassa aufzugeben.

Jeden Sonntagabend ab 8.30 bis 9.15 Uhr kann die Ware im Spelsepian im Empfang genommen werden.

Schwartz

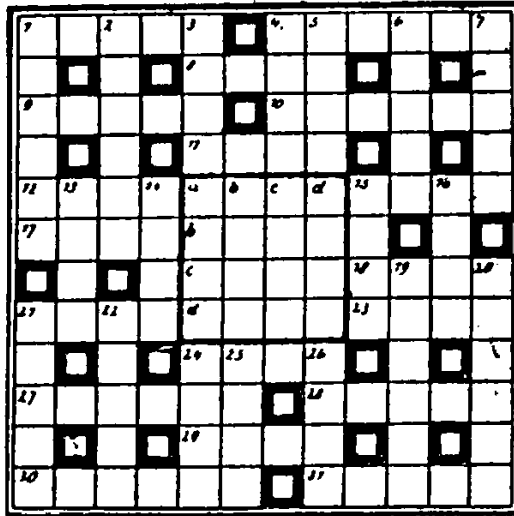

Wagerechts:  
1 Fernrohr,  
4 Volkswagen in  
K. Afrika,  
6 Fischart,  
8 Art. Wesen,  
10 schmale  
L. im Wald  
von G. im  
11 Kohlenart,  
12 Kleinfahr-  
zeug, 13 Neben-  
fach der Dama,  
17 germ. Schrift-  
zeichen, 18 Besch-  
der, 19 Wärm-  
gewinn,  
20 Kuchent,  
24 weiß. Vor-  
name, 27 Gesell-  
schaftsart,  
28 erste beise-  
wärtliche Zu-  
kunft,  
29 Schwereheit,  
31 Name eines  
bekannten Za-  
uberers.

Senkrechts: 1 Schiff im Charnepert, 2 alle deutsche Maße, 3 Abschnitt des Kor-  
nens, 4 Loch in der L. 5 K. in der Tr. 6 bekannter deutscher Maler (1774 bis  
1840), 7 sich drehbare Teil der Maschine, 8 Bezeichnung für Nachdruck von Tieren,  
9 deutscher Schriftsteller, 10 G. in der K. 11 Kasse im Feudalismus, 12 Vorrat  
21 deutscher Schriftsteller, 22 G. in der K. 23 ein deutscher Vorname 24 Metall

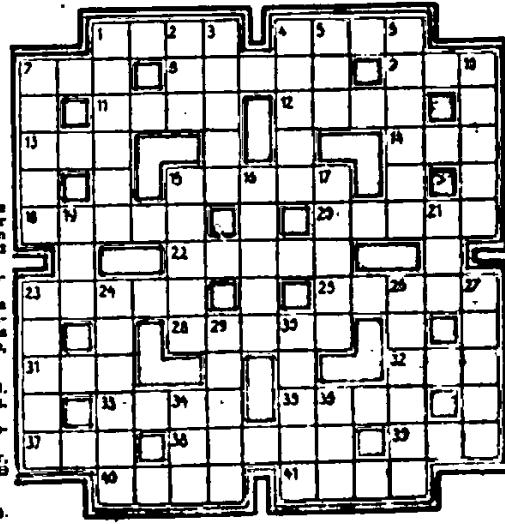

Wagerechts:  
1 Papstwahl,  
4 Göttin der Kunst,  
7 Windst., 8 Name  
eines Ministers der  
DDR, 9 Befehl zum  
Wenden, 11 Ton,  
12 Küchengerät, 13  
Hauptstadt d. bosc-  
kirchlichen Republik,  
14 Behörde, 15 See in  
Finnland, 16 Schritt-  
teilung, 18 d. Name  
Auftrag vom Verbe,  
19 Schmiedart, 20  
Erntegerät, 21  
ein wichtiges Pferd,  
22 chem. Verbindung,  
23 Zeit, 24  
25 Fisch, 26 Gesangs-  
vereinigung, 27 Lie-  
bragat, 28 Waldtier,  
29 Schiffsart, 30  
Gewässer, 31 Fluß  
in der Schweiz  
(Nebenfl. d. Aar).  
41 Schilf.

Senkrechts: 1 empfindliches elektr. Gerät, 2 straßenartiger Vogel, 3 G. im Wald, 4 G.  
webe, 5 Feuertier, 6 einfarbig, 7 Verordnung, 8 Beruf in der Landwirtschaft, 9  
Musikquelle der Kuh, 10 weiß. Vorname, 11 Fisch, 12 Fieberfah der Dama, 13 Per-  
le, 14 G. in der K. 15 G. in der K. 16 G. in der K. 17 G. in der K. 18 G. in der K. 19 G. in der K. 20 G. in der K. 21 G. in der K. 22 G. in der K. 23 G. in der K. 24 G. in der K. 25 G. in der K. 26 G. in der K. 27 G. in der K. 28 G. in der K. 29 G. in der K. 30 G. in der K. 31 G. in der K. 32 G. in der K. 33 G. in der K. 34 G. in der K. 35 G. in der K. 36 G. in der K. 37 G. in der K. 38 G. in der K. 39 G. in der K. 40 G. in der K. 41 G. in der K.

poliklinik, Dr. Kienappel, der Titel „Sanitätsrat“ verliehen. Arzthelfer Hirt wird mit der Medaille „Für ausgezeichnete

weesen ausgezeichnet. Ihnen und allen Mitarbeitern der Betriebspoliklinik Volkswerk herzliche Glückwünsche zu ihrem Ehrenstag, dem Tag des Gesundheitswesens am 8. Dezember 1963.

# Mit voller Kraft: Plansilvester!

Die Ergebnisse der Planerfüllung des Monats November zeigen, daß der überwiegende Teil aller Arbeiter, Ingenieure und Angestellten den Aufruf unserer Partei zur maximalen Planerfüllung im Jahre richtig verstanden hat.

So konnte die Warenproduktion mit 103,2 Prozent, die Bruttoproduktion mit 104,8 Prozent und der Exportplan mit 92,7 Prozent im November erfüllt werden. Die Nichterfüllung des Exportplanes ist darauf zurückzuführen, daß Tropik 7022 nicht wie laut VEB-Plan vorgesehen im Monat November ausgeliefert wurde. Es kommt jetzt besonders darauf an, daß alle Restpunkte auf den Schiffen 7022 und 7023 kurzfristig erledigt werden, damit beide Schiffe in den nächsten Tagen die Werft verlassen können. Ein besonderer Schwerpunkt ist die Fertigstellung des Tropiks 7024 über unseren Staatsplan hinaus bis zum 20. Dezember 1963.

Alle Arbeiter, Ingenieure und Angestellten sollten sich deshalb noch einmal der abgegebenen Verpflichtung anlässlich des Besuchs unseres Staatsratsvorsitzenden Genossen W. Ulbricht in unserer Werft erinnern und alle

Kraft daransetzen, diese Verpflichtung termi- nlich zu erfüllen.

Tropik 7025 ist baulich so fertigzustellen, daß entsprechend dem Aufruf des „Jugend- gewerkes Stump“ am 18. Dezember 1963 die Abnahmefahrt durchgeführt werden kann.

Wenn wir alle gemeinsam mit einer hohen Intensität und persönlicher Anteilnahme um die Erfüllung dieser Aufgaben kämpfen, dann werden wir unseren Staatsplan, wie vorge- sehen, bis Weihnachten erfüllen und über- erfüllen. Dadurch schaffen wir eine gute Vor- aussetzung für den Plananlauf des Jahres 1964 und leisten einen Beitrag zur ökonomischen Stärkung unserer Republik und des gesamten sozialistischen Lagers.

Für die Erfüllung dieser großen und schönen Aufgabe: mit voller Kraft voraus in Richtung Plansilvester!

Wie wir von der Werftleitung erfahren, erhalten nicht nur die drei ersten Abteilungen, die am 20. Dezember melden können: „Plan in allen Teilen erfüllt“ eine Zielprämie, sondern auch für jede weitere Abteilung, die am 20. Dezember den Plan erfüllt, ist eine Prämie von 1000 DM ausgesetzt.

## Die besten NEUERER des Monats

Beste Neuerer der Volkswerft im Monat November ist Kollege Siegfried Gentzen, Fertigungstechnologie. Sein Vorschlag „Wegfall der Gangisolierung“ sieht vor, die Gangisolierung wegzulassen und die Wandisolierung von Spt. 40-46 raumseitig zu verstärken.

Beste Neuerin der Werft wurde Sigrid Pichotka, E-Schlosser im Gewerk 384. Ihr VV brachte eine Einsparung von 16 Stunden pro Objekt.

Beste jugendlicher Neuerer wurde Helmut Polley, Schlosser im Gewerk 351 (FMI). Sein VV brachte eine Einsparung von 22,8 Stunden pro Objekt.

Auf den weiteren Plätzen im Neuererwettbewerb:

Heinz Jürgens, FST  
Horst Mahnke, FSM  
Fritz Krüger, FAM  
Gerhard Gülzow, FAH  
Werner Masepohl, FAK  
Kurt Kugel und Horst Engel,

FAA  
Günter Krüger, FMM  
Willi Neumann, Ernst, Medrow,  
Günter Pagel, Herbert Diessner,  
FMR

Bruno Mischke, FMA  
Hans Hardenberg, FME  
Hans Bugenhagen, FRS  
Kurt Grawert, FRM  
Roman Sass, FT  
Charlotte Knuth, TA  
Egon Moche, TK  
Werner Blanke, TKO



Unser Bild: Fritz Krüger, Schlosser im Gewerk 212, ist bereits seit 1953 als Neuerer in der Volkswerft bekannt. Im November wurde er bester Neuerer der Ab- teilung Ausbau Metall. 1963 hat Fritz Krüger 25 Vorschläge ein- gereicht, davon wurden 16 VV mit einem volkswirtschaftlichen Nut- zen von 12 002 DM realisiert.



## Ich protestiere

Es ist beschämend, festzustellen, daß die beiden Bürger der Deutschen Demokratischen Republik und Gewerkschaftsfunktionäre Franz Moritz aus Leipzig und Horst Benz aus Erfurt, die als ordentliche Delegierte des 6. FDGB-Kongresses dem DGB-Kongreß ein Größschreiben übermitteln sollten, verhaftet wurden. Diese für uns unverständliche Willkürmaßnahme der revanchistisch-militaristischen Hintermänner sollte jedem noch einmal klar vor Augen führen, wie es um die wirkliche Gewerkschaftsarbeit in Westdeutschland bestellt ist.

Ich möchte mich persönlich gegen diese widerrechtliche Festnahme und Inhaftierung wenden und fordern, daß diejenigen der gerechten Strafe überführt werden, die für die Verhaftung der beiden Delegierten verantwortlich zu machen sind.

Helmut Zahrt, Arzthelfer  
Delegierter des 6. FDGB-Kongresses



# Schritte der Parteierziehung

Von Genossen Hans Göttsche, Sekretär für Org.-Lehrer der Betriebsparteiorganisation

Im Monat November haben unsere Abteilungsvereinsgruppen in der Abteilung für 1. Tagung des ZK der SED...

auf vorbereitend und die Mitarbeiter des ZK stärken; bereits in den Parteigruppen...

Das zweite Hauptanliegen ist die Erziehung der Genossen zur Arbeit, die die Arbeit, angefangen von den Parteisekretären...

Das ist genau das, was wir brauchen - echte Probleme aus dem Leben, aus unserer täglichen Arbeit...

## Aufgabenstellung für Dezember

1. Durchführung von Gruppenversammlungen, auf denen die Mitarbeit eines jeden Genossen...

Bei dieser Aufgabe sollte sich, daß die Parteiarbeit in vielen APO vereinfacht wurde und es notwendig ist, daß die Parteigruppen...

Jeder Genosse muß einen konkreten Parteiauftrag erhalten und die Ergebnisse müssen kontrolliert werden.

2. In der Planstrategie 1961 ist zu gewährleisten, daß sich die Genossen vollständig für die Erfüllung des Planes 1961 einsetzen...

Wird die Parteiarbeit nicht mehr in einer APO in Ordnung gebracht werden, ist es auch nicht verwunderlich, daß nur in der Abteilung...

Gleichzeitig müssen alle Parteigruppen einschließen, wie in ihrem Arbeitsbereich die Fragen der Kosten, der Qualität und der neuen Technik...

## Termine:

Die Mitgliederversammlungen Dezember sind bis zum 17. Dezember durchzuführen.

Jeden Dienstag findet um 15.15 Uhr in der Bildungsstelle die Beratung mit den Lehrern der Agitatorkollektive statt.

Am 12. Dezember findet eine Frauenversammlung anlässlich des zwanzigjährigen Bestehens des Frauenkommuniqués statt.

# Hinweise für das Partellehrjahr

## 1. Hinweis für den Zirkelband am 21. Dezember

Die Erfüllung der wissenschaftlichen Aufgabe der zentralen statistischen Planung und die Verbesserung der wissenschaftlichen Kenntnisse...

Wann ist der Plan der zentralen statistischen Planung zu genehmigen? Wann ist der Plan der zentralen statistischen Planung zu genehmigen?

Wann ist es notwendig, die Wirtschaftlichen Maßnahmen zu der Anwendung zentraler Pläne, an der Vorbereitung der wissenschaftlichen, technischen, Fachkräfte...

## Literatur:

F. Engels: Herrn Eugen Dührings Uebersetzung der Wissenschaft, (Anti-Dühring), Dritter Abschnitt, Teil II, Dietz-Verlag Berlin 1960, S. 345-351.

W. I. Lenin: Über den einheitlichen Wirtschaftspläne, in: Ausgewählte Werke in drei Bänden, Bd. 2, Dietz Verlag Berlin 1961, S. 229-237.

W. Ulbricht: Das neue ökonomische System der Planung und Leitung der Volkswirtschaft in der DDR.

Abchnitt III: Für ein höheres wissenschaftliches Niveau der Planung.

Abchnitt VI: Zu einigen Fragen der Leitung der Industrie, in: Wirtschaftskommunisten, W. Ulbricht: Reden - Dokumenten - Schulbuch, E. Apel, Brosschüre, Dietz Verlag Berlin 1962, S. 31-32, 33-34.

Abchnitt III: Die wissenschaftlich begründete zentrale statistische Planung im neuen ökonomischen System der Planung und Leitung der Volkswirtschaft.

Anlage 2, Teil A, Abschnitt II: Erste Ergebnisse bei der Erprobung neuer Formen und Methoden der Leitung der wissenschaftlich-technischen Fortschritte in den Industriezweigen.

Broschüre, Dietz Verlag Berlin 1962 oder: Neues Deutschland vom 16. Juli 1962, Sonderbeilage, S. 15 bis 18, 24-26.

E. Apel: Neue Fragen der Planung (Zur Rolle und zu den Aufgaben der zentralen staatlichen Planung im neuen ökonomischen System der Planung und Leitung der Volkswirtschaft).

Broschüre, Dietz Verlag Berlin 1960.

Zirkelblätter: Die nächste Ansetzung der Zirkelblätter für das Partellehrjahr findet am Montag, dem 2. Dezember 1960, 12.30 Uhr, statt.

Gruppe Leitungsstellen der Genossen, im Zusammenhang mit...

# Schülern Voraussetzungen Rote Lehrzeit Anbau Obst

Genossin... (Text partially obscured)

Es wurde beschlossen, der Abteilung Schülern Voraussetzungen der Wandertage für den Monat November zu überreichen...

Die Ergebnisse der Abteilung FSV: Warenproduktion 197%, Bruttoproduktion 197,97%, Plan Neue Technik November 198,7%, Arbeitsproduktivität 197,9%, Durchschneidende 200,0%.

Auf dem 2. Platz liegt die Abteilung Metallbau... (Text partially obscured)

Ergebnisse der Abteilung FMA: Warenproduktion 100%, Bruttoproduktion 148,9%, Plan Neue Technik November 100%, Arbeitsproduktivität 117,9%, Durchschneidende 100,0%.

Der 3. Platz wurde der Abteilung Transport besetzt. Auch dieser Abteilung wurden 100,0% DM für nichterfolgreiche Erfüllung einiger Kenngruppen abgezogen...

Ergebnisse der Abteilung FT: Warenproduktion 100%, Bruttoproduktion 148,9%, Plan Neue Technik November 100%, Durchschneidende 100,0%.

In Anerkennung ihrer schweren Beteiligung und Anstrengung seit Jahresbeginn wurde beschlossen, der Abteilung Belohnung eines Prämies von 2000,- DM zu erteilen.

Gleichfalls erhielt die Abteilung Schülern Monatslohn für ihre bestmögliche Leistung während des ganzen Jahres 1960 eine Prämie von 2000,- DM.

- Die weitere Pflanzung: 6. Monatslohn Monatslohn 7. Anbau Anbau 8. Bepflanzung Schülern 9. Erprobung 10. Bepflanzung Monatslohn 11. Konservierung 12. Schülern Taktleistung 13. Anbau Obst 14. Schülern Taktleistung 15. (Rote Lehrzeit) Anbau Obst

Die Ansetzung der besten Kollektive und die Überwindung der Roten Lehrzeit findet heute statt um 11.45 Uhr in Halle I statt.

# Freiheit für unsere DDR-Bürger!

Die Genossen und Kollegen des Bereiches TA/VE fordern die unverzügliche Freilassung aller bei den FDGB-Arbeitsgemeinschaften Franz Markt und Franz Bock, welche in Deutschland inhaftiert wurden...







Der Autor dieses Artikels, Genosse Kandzia, Parteigruppenorganisator des Gewerkes 321.

Zur Vorgeschichte der Entstehung unseres neuen Programms sei kurz folgendes berichtet:

Zum 7. Oktober 1962 stellte unser Kollektiv den Antrag zur Auszeichnung mit dem Ehrentitel. Es wurde aber festgestellt, daß zwar gute ökonomische Erfolge zu verzeichnen waren, aber daß das Kollektiv im sozialistischen Leben nicht ausreichend genug gearbeitet hatte.

Nach Ablehnung dieses Antrages war es die Parteigruppe, die die Führung des Gewerkes übernahm. Sie organisierte sofort ernsthafte Aussprachen und Auswertungen und bereitete einen Maßnahmenplan mit dem Ziel vor, den Kampf um den Titel nicht aufzugeben, sondern alle Kraft einzusetzen, um den Ehrentitel zum 7. Oktober 1963 zu erringen.

Es gab nach der neuen Art der Wettbewerbsführung nach dem Beispiel von Sömmerda in unserem Kollektiv viele Einzel- und Kollektiv-

verpflichtungen, zum Beispiel die monatliche Aufgabenstellung der Kenngruppen in hoher Qualität und termingerecht zu erfüllen, nach den Bestwerten des Industriezweiges zu arbeiten, noch bestehende Rückstandszeiten abzubauen, die vorgegebenen Kosten einzuhalten, aktiv in der Neuererbewegung mitzuarbeiten und die im Plan der Neuen Technik vorgesehenen Einsparungen der Verbesserungsvorschläge zu erfüllen. Es gab auch viele Schwerpunkte im Kollektiv zu lösen, die ich hier nicht alle nennen will.

Auch die Stundenentwicklung pro Einheit für das Planjahr 1963 gestalteten wir erfolgreich.

Um die Arbeit auf kulturellem Gebiet zu verbessern, wurde ebenfalls ein Maßnahmenplan vorbereitet, der vorsah, monatlich eine Veranstaltung durchzuführen.

Nachdem wir nun am 7. Oktober 1963 tatsächlich mit dem Ehrentitel

## Unser neues Programm

ausgezeichnet werden konnten, wurde sofort ein Programm zur Weiterführung des sozialistischen Wettbewerbs nach der Auswertung vorbereitet. Das Kollektiv hat sich den Wettbewerbsauftrag der Marzahner Werkzeugmaschinenbauer, welcher unter der Leitung steht:

„Mit hoher Qualität, niedrigen Kosten, moderner Technik zum Nutzen für die Gesellschaft und für jeden einzelnen“ zum Vorbild genommen und nach diesem Beispiel den Wettbewerb im IV. Quartal 1963 und die qualifizierte Vorbereitung des Planes 1964 zu organisieren.

Das Kollektiv stellte sich folgende Aufgaben:

1. Unsere ganze Kraft und Kenntnisse für die Erfüllung unseres Volkswirtschaftsplanes einzusetzen.
2. Unsere Verpflichtungen im Kollektiv zu lösen, um ein zweites Mal den Titel „Kollektiv der sozialistischen Arbeit“ zu erringen.
3. Eine SAG zu gründen, mit dem Ziel, die Montagekosten der Wellenanlage um 20 Prozent zu senken und sie in der Qualität dem Weltmarkt anzupassen.
4. Das bestehende Neucreraktiv zu vergrößern, um mehr Kollegen mit den Aufgaben der neuen Technik vertraut zu machen.
5. Einen Vortragszyklus zu besuchen, der Verstellpropeller und Wellenleitung der DDR und den Weltmarkt zum Inhalt hat:
  - a) Konstruktion, b) Technologie, c) wertmäßig.
6. Monatlich ein Schulungsseminar durchzuführen, auf dem Beschlüsse und Dokumente unserer Partei und Regierung erläutert und diskutiert werden.
7. Dem Kollektiv des Gewerkes 323 Anleitung und Hilfe geben, bei der Erarbeitung und Durchführung eines Programms zur aktiven Teilnahme am Kampf um den Titel „Kollektiv der sozialistischen Arbeit“.
8. Die im Patenschaftsvertrag mit der Klasse 8a, Tribbeer Schule beschlossenen Aufgaben gewissenhaft zu erfüllen.

## Das sollte sein

Das ist keine neue Weisheit: Außergewöhnliche Situationen erfordern außergewöhnliche Maßnahmen. Sie bestätigte sich jetzt wieder bei uns. Vor die außergewöhnliche Situation stellt uns die Produktion des Kühl- und Transportchiffes, und die entsprechenden erfolgreichen Maßnahmen entwickelten das Konstruktionsbüro und der Schiffbau.

Dieses zusätzlich für unsere Fischfangflotte zu produzierende Schiff verlangt von uns besondere Initiative. Man mache sich noch einmal klar, was folgende Termine für jede Abteilung bedeuten: Nach dem am 5. Dezember erfolgten Baubeginn soll die Kiellegung dieses ersten der zwei geplanten Schiffe dieses Typs am 15. Februar 1964 erfolgen, und dann soll das Schiff bereits am 15. Tag der Republik auf Fangreise gehen.

Im Schiffbau und im Konstruktionsbüro wurde dieses Problem richtig erkannt und mit neuen Ideen und Elan an diese Aufgabe herangegangen. Da dies Schiff keine Serienproduktion ist, nahmen Ingenieure und Schiffbauer Kurs auf eine möglichst schnelle und sparsame Vorbereitung der Produktion. Grundlage war der Tropik und man mußte überlegen, welche Teile unbedingt neu konstruiert oder umgeändert werden mußten. Das taten beide Abteilungen gemeinsam und zu gleicher Zeit. Die Schiffbauer saßen bei der Konstruktion dabei, konnten sich mit den Änderungen und Gedanken der Konstrukteure vertraut machen, während andererseits die Konstrukteure von den Schiffbauern wertvolle Hinweise für die zweckmäßigste Konstruktion erhielten. Es entwickelte sich eine Zusammenarbeit, so eng wie sie bisher in keinem Falle war, und sie trug reiche Früchte.

Genosse Mahlow, Abteilungsleiter der Konstruktionsabteilung Schiffbau, hat dazu folgende Meinung: „Wir hatten mit den Kollegen vom Schiffbau eine gute Zusammenarbeit. Sie kamen zu uns und konnten sogleich die Gedanken aufnehmen, die sie dann später verwirklichen sollen. Solch gute Initiative und solchen Kollektivgeist sollten wir auch weiterhin pflegen, zugunsten der Lösung unserer zukünftigen Aufgaben.“

Und Kollege Bockmann, Abteilungsleiter Schiffbau Teilefertigung, sagt: „Wir haben die Verbindung zum Konstruktionsbüro gehalten und das

## Restpunkte der Produktionsleitung



Der Plan November sah vor, die Schiffe 7021 und 7022 an den Auftraggeber zu übergeben. Bekanntlich wurde aber nur 7021 buchstäblich in den letzten Stunden des Monats November verkauft. Offen gesagt: Tropik 7021 wäre auch noch in den Dezember hineingeschliddert, wenn sich der Werftdirektor nicht persönlich um die Erledigung der Restpunkte gekümmert hätte.

Als der Werftdirektor am 29. November nachmittags eine Restpunktkontrolle auf 7021 durchführte, zeigte sich, daß es keine laufende Abstimmung zwischen der Produktion, der Technischen Kontrollorganisation und der SAI gibt, daß Restpunkte vorhanden waren, die längst hätten erledigt sein können, daß die Restpunkterledigung und die Rückmontagen nicht nach einem vorher abgestimmten Zyklusprogramm durchgeführt wurden usw.

„Schwarze Hand am Feuerlöschkasten“, lautete beispielsweise ein Restpunkt, dessen Erledigung weniger Zeit nimmt als das Aufschreiben und der Streit um drei Schemel, der dann plötzlich in der Restpunktliste endet, ist auch nicht gerade ein Kompliment für unsere Technische Kontrollorganisation.

Aus diesen Fehlern muß jetzt jeder Leiter persönliche Schlussfolgerungen für seine Arbeit ziehen, damit in den letzten Tagen dieses Jahres keine Schäden durch schlechte Vorbereitung und Abstimmung der Produktion verlorengeht.

Foto: Restpunktkontrolle auf 7021

# WIRTSCHAFTS-aktuelle INTERVIEW

## mit Ernst-Werner Perutzke, stellvertretender Haupttechnologe Für den Winter gut gerüstet

hat sich gut bewährt. In unserer Abteilung führten wir verschiedene Ausprachen im Kollektiv, wo wir unsere Vorstellungen entwickelten und genau festlegten, wie wir fahren wollen. Bis jetzt haben wir alle Termine eingehalten. Ich denke, bei uns im Schiffbau geht die Sache klar!"

Aber wie sieht es in den anderen Abteilungen aus? Schwerpunkte bei diesem Problem sind die Schiffslektrik und der Rohrbau. Obwohl diese Abteilungen es am nötigsten hätten, gibt es hier noch keine Konzeption, wie man die Sache in Angriff nehmen will. Ebenso ist es in der Technologie, obwohl gerade diese Abteilung auch die Möglichkeit hätte, analog dem Schiffbau und dem Konstruktionsbüro die Produktion des KTS auch technologisch vorzubereiten.

Aber die Termine drängen! Kein Kollege will, daß wir mit dem KTS eine Bauchlandung machen müssen! Also gilt es, sich eiligst mit Elan und Initiative zu „beflügeln"! B.

### Frage

Von Tag zu Tag sinkt gegenwärtig die Temperatur und der Winter kann schon über Nacht kommen. Ist unsere Werft vorbereitet?

### Antwort

Bedingt durch den starken Frost in dem Winter 1962/63 kam es zu erheblichen Produktionsstörungen. Aus diesem Grunde ergab sich die Notwendigkeit, Maßnahmen festzulegen, die auch eine kontinuierliche Produktion in den Wintermonaten sichern.

Auf Grund der Erfahrungen des vergangenen Winters wurde bereits im Mai in der Abteilung TVP, in Verbindung mit der Hauptabteilung TA, mit der Ausarbeitung eines Vorschlages zur Winterfestmachung begonnen. Dieser Vorschlag wurde den Strukturbereichen FV, TA, TK, LB, LO, FR zur Durchsicht und Stellungnahme übergeben. Auf der Grundlage der Hinweise wurde dieser Vorschlag überarbeitet und im Oktober von der Direktion als Maßnahmeplan beschlossen und den zuständigen Abteilungen zugeleitet.

Zur Durchführung der Objektbeheizung wurde bei der Abteilung FT das Werk 697 mit einer Soll-Stärke von 39 Arbeitskräften gebildet. Dieses Werk ist aber noch nicht voll einsatzfähig, da durch die Arbeitskräfteleerung die notwendigen Kollegen noch nicht eingestellt wurden.

Die Objektbeheizung erfolgt in der Hauptsache mittels Dampf. Zu diesem Zweck wurde ein geschlossenes Leitungssystem zwischen dem alten und neuen Kai und der Heilig geschaffen.

Die Verlängerung dieses Systems zur Querverschiebung befindet sich zur Zeit in Arbeit und wird in diesem Monat fertiggestellt. Die Dampferzeugung wird je nach Bedarf von 4 Lokomotiven vorgenommen. Von TA wurden 8 Objektbeheizungssysteme vorgefertigt.

Zur Installation dieser Systeme sind Verlegungspläne erarbeitet worden und entsprechend dieser Zeichnung die einzelnen Heizkörper und Rohre signiert, so daß eine schnelle Montage gewährleistet ist.

Eine Montage dieser Systeme erfolgte bisher durch das Heizungsgewerk 697 noch nicht. Somit ist also bei plötzlichem Frosteinbruch eine Beheizung der Objekte noch nicht gewährleistet.

Weiterhin wurde von TA das zu-

ätzliche Kohlenkontingent im September bei KM aufgegeben. Jedoch ist diese Forderung bis jetzt noch nicht realisiert worden. Von seiten der Werftleitung werden zur Zeit entsprechende Maßnahmen zur Erhöhung des Kohlenkontingents eingeleitet.

Für die zusätzliche Beheizung der Objekte stehen 13 Sirokko-Großgeräte und 38 Kleingeräte überholt zur Verfügung und können entsprechend in der Wintertechnologie festgelegten Beanspruchungen eingesetzt werden. Dazu muß gesagt werden, daß es unbedingt erforderlich ist, den Einsatz der Geräte nach der Wintertechnologie zu steuern. Zur weiteren Winterfestmachung der Objekte ist eine Vielzahl von Abdeckungen aus Holz und Persenning für Luken, Schächte, Fenster und Türen vorgesehen. Im Rahmen der Wintertechnologie ist genau festge-

legt, wo diese Abdeckungen anzubringen sind. Von der Abteilung TVP wurden zur Anfertigung dieser Abdeckungen die Aufträge im November erteilt. Zur Gewährleistung einer ordnungsgemäßen Abrechnung von Kerngruppen wurden für die Winterperiode durch Witterungsanstöße gefährdete Kerngruppen, soweit technologisch vertretbar, in andere Abrechnungsgruppen verlagert. Hierbei handelt es sich in der Hauptsache um Anstricharbeiten und Zementierungsarbeiten außen, die bei Frost entsprechend der Verarbeitungsvorschrift nicht ausgeführt werden können.

Die Ausführung der Arbeiten für die Winterfestmachung, besonders auch solche wie Eisfreihaltung der Absenkanlage, Schneeräumung, sind in den Einzelmaßnahmen der Wintertechnologie mit Verantwortlichkeit festgelegt.

## Bordkorrespondenz von 7025

Max Stump  
und Manfred Adler  
hervorragende Dirigenten

Auf 7025 herrscht Hochstimmung! Heute, am 3. 12. läuft der Parallellauf der Haupt- und Hilfsmaschinen. Im Gespräch mit dem Maschinisten Lubinski brachte er zum Ausdruck: „Die Arbeit macht mir große Freude, es klappt alles wie am Schnürchen und man kann viel dazulernen. Wenn es notwendig ist, sind wir da und erfüllen unsere Aufgabe, auch dann, wenn manch ein Kollege sonntags vor der Filmmerkiste sitzt. Wir haben zu diesem Wettlauf gegen die Zeit bei der Fertigstellung des Schiffes aufgerufen: Wir wollen beispielhaft arbeiten!“

Ja, es klappt wirklich wie am Schnürchen, und die Dirigenten sind Max Stump, der Brigadier, und Manfred Adler, leitender E-Maschinist und Leitungsmittglied der FDJ. Beide sind sich einig, daß nur durch das Hand-in-Hand-Arbeiten der Jugendfreunde und Kollegen an den Maschinen und in der Elektroerprobung die bisherigen Erfolge erreicht wurden. Eine sehr gute Unterstützung erhalten beide Kollektive durch die Gütekontrolle, speziell von den Kollegen Fischer, Blumenstein und Waller. Andere Abteilungen sollten sich an dieser gemeinsamen Arbeit der Gütekontrolle und der Produktion ein Beispiel nehmen und ihnen abklucken, wie es gemacht werden muß.

Diese gemeinsame Arbeit ermöglicht es auch - ebenfalls durch die Jugendbrigade Stump erprobt -, daß auf 7022 für die Rückmontage der Maschinen nicht wie bisher 4 Tage, sondern nur 2 Tage benötigt wurden. Wir danken diesem Kollektiv für seinen hervorragenden Einsatz und wünschen ihm noch große Produktionserfolge bei der Erfüllung des Jahresplanes.

Grüßmüller,  
Zentrale FDJ-Leitung

### Glückliche Gewinner

des Preisausschreibens der Frostwehr  
Dem 1. Preis gewann der Kollege France, LS 3

- 2. Preis Kollege Böttcher, FR
- 3. Preis Kollege Trampitt, LS 3
- 4. Preis Kollege Schmidt, LS 3
- 5. Preis Kollegin Thomas, Büro-leiter
- 6. Preis Kollegin Böh. Gewerk 215 Herdichen Glückwunsch!

## Volkswerft auf Platz 3

Im sozialistischen Wettbewerb um die Wanderfahne der VVB Schiffbau siegte im Oktober die Schiffwerft Oderberg. Den 2. Platz erkämpfte sich IKT Rostock, und auf Platz 3 kam die Volkswerft Stralsund mit folgenden Kennziffern: Warenproduktion = 106,5%, Bruttoproduktion = 105,9%, Exportplan = 90,6%, Plan Neue Technik seit Jahresbeginn = 134,6%, Arbeitsproduktivität = 107,8%, und Durchschalteteile = 103,8%. Die Rote Laterne erhielt die Schiffwerft Magdeburg.

Als beste Neuerin des Industriezweiges im Monat Oktober wurde Gheda Rajajok, technische Zeichnerin in der Volkswerft, bestätigt.

Bester jugendlicher Neuerer wurde ebenfalls aus der Volkswerft Kollege Manfred Pahn vom Gewerk 145, Abteilung Schiffbau Montage.



Am 12. November traf im Reparaturbereich der Frostwalzer „Eisbär“ von der Eisbawerft Bolzenburg für das Fischkombinat Saßnitz ein. Dieses Schiff wurde in Bolzenburg konstruiert.

Der „Eisbär“ ist 49,5 m lang (Vergleich mit Stahlkutter 26 m oder 32 m), Tiefgang 3,50 m, Gesamttonnage 619 t, Ladefähigkeit an Gefrierfisch 208 Tonnen, Reisedauer 24 Tage.

In der Volkswerft werden nunmehr die letzten Arbeiten von der Eisbawerft Bolzenburg ausgeführt und es ist vorgesehen, das Schiff noch im Dezember nach Saßnitz zu überführen. In Saßnitz wird Gefrierfisch geladen, und dann fährt der „Eisbär“ auf eine Erprobungs-fahrt in Richtung norwegische Küste.

## Vom Komplexwettbewerb Bereich Reparaturen

Das Fischkombinat Saßnitz führt mit seinen Zulieferbetrieben seit Oktober einen komplexen Wettbewerb durch. Unser Bereich Reparaturen ist daran beteiligt und hat mit der termingerechten bzw. vorfristigen Auslieferung der Reparaturobjekte einen guten Beitrag zum bisherigen Gelingen des Komplexwettbewerbes geleistet.

So wurde SAS 288 nicht in 35 Tagen repariert und ausgeliefert, sondern bereits in 26 Tagen repariert und ausgeliefert. SAS 316 und 370 wurden 4 Tage früher fertig, SAS 285 konnte 6 Tage früher fertig werden und die Kutter 313 und 376 wurden termingemäß ausgeliefert. Das war also bereits eine gute Generalprobe für die offizielle Verkürzung der Reparaturzeiten im Jahre 1964. Laut Pressemitteilungen hatte das Fischkombinat Saßnitz am 18. November noch insgesamt 9000 Tonnen Fisch für den Plan 1963 anzulanden. Die Kutterbesatzungen von SAS 237, 238, 210, 216, 231, 233, 301 und 303 riefen alle Saßnitzer Fischer auf, den Kampf mit der Witterung und der Zeit aufzunehmen und mit maximalen Fangergebnissen die Erfüllung des Jahresplanes zu gewährleisten.

So ist alles in bester Ordnung. Unverständlich ist uns aber die Haltung unserer Bereichsleitung Reparaturen beim Kutter SAS 278. Termin für dieses Schiff war der 27. November 1963, da noch Zusatzarbeiten anfielen, beantragte FR eine Verlängerung des Vertrages um 6 Tage, das Fischkombinat Saßnitz benötigte aber nur drei Tage entsprechend dem zusätzlichen Arbeitsumfang. Jetzt verlangte FR vom Abatz, die restlichen drei Tage einzuklagen. Als das der Abatz ablehnte, wurde dem Kollegen Lübke, Abteilungsleiter vom Abatz, sinngemäß an den Kopf geworfen: „... und ihr wollt ein sozialistisches Kollektiv sein?“ usw. Wenn man nun inzwischen weiß, daß SAS 278 tatsächlich am 30. November, also mit nur drei Zusatztagen die Werft verlassen hat, so ist das Bemühen von FR um drei weitere Tage doch recht seltsam und läßt die Vermutung aufkommen, von wegen unaufrichtiger Wettbewerb und so. Wegen einer Prämie steht der Leitung von FR noch lange nicht das Recht zu, das Fischkombinat übers Ohr zu hau'n. Das ist nicht der Inhalt des Komplexwettbewerbes.

In der BSG Motor Stralsund gibt es viele Menschen, die regelmäßig die Übungen und Trainingsstunden in den einzelnen Sektionen besuchen. Aber diese Beteiligung kann noch nicht restlos befriedigen. Deshalb ergeht an alle Werktätigen unseres Betriebes der Aufruf, sich zur Gesunderhaltung ihres Körpers an einer Disziplin zu beteiligen.

Um noch mehr Bürger an den Sport heranzuführen, haben sich unsere aktiven Sportler entschlossen, die Sportanlagen der BSG Motor durch freiwillige Arbeitseinsätze zu erhalten. Besonders geht es darum, den Platz der Freundschaft zu einem würdigen Sportstadion herzurichten. Dieses Ziel haben wir uns für das Jahr der Olympischen Spiele 1964 und zu Ehren des 15jährigen Bestehens der Deutschen Demokratischen Republik gestellt.

besonders in den Sektionen Fußball, Tennis, Kegeln, Volleyball, Tischtennis, Gewichtheben, Gymnastik und Fußball zu wecken. Beispielhaft sind hierbei die Sektionen Segeln, Kanu und Rudern, die im ständigen freiwilligen NAW-Einsatz ihre Sportstätten, das heißt den Siegerhafen und Bootshaus, in Ordnung halten.

**Achtung, Tennissportler!**

Am Dienstag, dem 16. Dezember 1963, 19.30 Uhr, führt die Sektion Tennis die diesjährige Mitgliederversammlung durch. Alle Mitglieder sind hierzu herzlich eingeladen. Wer gewillt ist, sich dem Tennissport zu widmen, den laden wir ebenfalls zu dieser Versammlung ein.

Treffpunkt für alle Tennissportler der BSG Motor ist das Bootshaus (großer Saal). Sektion Tennis

**Wohin gehen wir?**

- Schwed-Lichtspiele:**  
6. bis 12. Dezember:  
„Nacht ohne Gnade“ - P 14
- Union-Theater:**  
6. bis 9. Dezember,  
„Bewährung“ - P 14  
10. bis 12. Dezember,  
„Der Untertan“ - P 14
- Kammerspiele:**  
6. bis 9. Dezember  
„Hilfe, der Doktor kommt“ - P 14  
10. bis 12. Dezember  
„Das schwarze Gesicht“ - P 14

Der Artikel „Klubraum, ja oder nein?“ haben wir mit Kanakula genommen und ausgewertet. Die Forderung der 10 Kollegen besteht zu Recht. Der Klubraum im Block I auf dem Dänholm steht selbstverständlich mit seiner Einrichtung den Kollegen der Ledigmannskafte (außer zu alkoholischen Feiern) voll und ganz zur Verfügung. Es ist Vorsorge getroffen, daß die Kollegen nicht nur des Abends, sondern auch morgens den Klubraum benutzen können. Damit der Fernsehapparat durch Unkenntnis nicht falsch bedient wird, haben sich drei Kollegen, die dem Hausmeister im Block I bekannt sind, bereit erklärt, das Gerät bei Bedarf einzustellen.

Wir haben nur die Bitte, die im Klubraum befindlichen Geräte so zu sehen und zu behandeln, als wären es Dinge, die jedem persönlich gehören.

Lehwald, Grundstücksverwaltung

**Erlebnisreich**

„Eine Stunde Volkswert-Filme“, das war der Titel eines für alle Teilnehmer beeindruckenden Abends, an dem sich die Kolleginnen und Kollegen der Wirtschaftskontrolle und Revision mit der Arbeit unseres Filmstudios bekannt machten. Wir konnten glückliche Tage unserer Kinder im „Kinderferienlager“ nach erleben.

„Kennst du Stralsund?“ Diese Frage müßten wir dem Farbbetreifen aus den Tagen der 725-Jahrfeier unserer Stadt voranstellen. Wir sahen die Gesichter der Stadt und ihr wirkungsvolles historisches Panorama, farbenfrohe historische Trachten, Uniformen und Bauten und das Stralsund unserer Tage.

Der Höhepunkt des Abends war ein Tonfilmstreifen über das größte Ereignis in der Volkswert Stralsund, den Besuch des Ersten Sekretärs des ZK der SED und Staatsratsvorsitzenden, Genossen Walter Ulbricht, und seiner Frau, Lotte Ulbricht. Wir haben diesen Tag alle noch in frischer Erinnerung und doch zeigte uns der Streifen viel Neues, nicht Gesehenes und nicht Erlebtes. Er brachte uns die hochverehrte und liebenswerte Persönlichkeit des ersten Repräsentanten unseres Arbeiter-und-Bauern-Staates noch näher. Wir erlebten abermals die Begeisterung, die unser ganzes Werkkollektiv an diesem Tag erfaßte.

Wie wenige Kollektive in unserer Wert wissen von unserem Filmstudio! Kollege Karl Kupsch arbeitet seit Jahren mit einer 16-mm-Kamera, um wichtige Ereignisse in schwarz-weiß oder in Farbe „lebendig“ festzuhalten.

„Eine Stunde Volkswert-Filme“ wird bei Brigaden-, Gewerks- und Abteilungsveranstaltungen bestimmt ein freundliches Echo finden. Die Kurzfilme können unsere kulturelle Arbeit bereichern und so ihrer wirklichen Bestimmung zugeführt werden, nämlich allen Kollektiven Freude zu bereiten und sie zu neuen Leistungen anzuspornen.

Gewerksgruppe Wirtschaftskontrolle

**Kurz berichtet**

Für die Zeit von Januar bis März 1964 sind noch zahlreiche FDGB-Wintersportplätze im Herz und im Thüringen vorhanden. Interessenten melden sich bitte beim Kollegen Walter, Apparat 291.

Wie in jedem Jahr, so hat auch in diesem die Schmelzentabelle 40 DM auf das Konto 0000 überwiesen, um damit die Aktion des Deutschland-

Wir freuen uns, Euch in diesem Schreiben von dem Vorlauf der Rekonstruktion unseres Betriebes berichten zu können. Zur Zeit wurden gebaut und in Betrieb genommen: ein Kesselhaus mit Kessel, welche mit flüssigem Brennstoff und mit Abfällen aus unserem Betrieb beheizt werden, eine Sauerstoffanlage ist gebaut und in Betrieb gesetzt worden, ein Lager für die Aufbewahrung der Ausrüstung, eine Slipanlage zum Aufhängen von Schiffe vom Typ Mitteltrawler, der Bau einer Kompressoranlage geht ihrem Ende entgegen, es wird eine Maschinenbau-Montagehalle gebaut. Die Halle wird aus Eisenbeton mit großen Fensteröffnungen gebaut. Die Maschinenbau-Montagehalle wird die größte Halle des Betriebes werden und mit der neuesten Ausrüstung unserer Heimat ausgestattet werden.

Es ist vorgesehen in dieser Halle die Reparaturen und die Erprobung der 600-PS-Motoren sowie aller Hilfsmotoren durchzuführen. In diesem Jahr werden die Aufenthaltsräume der Halle fertiggestellt, welche in drei Etagen untergebracht sind und der Bau der Halle wird bis zum Dach hergestellt werden.

Die Arbeiter der technischen Abteilung unseres Betriebes sind zur Zeit mit der Beschaffung und Herstellung der technischen Dokumentation für nichtgenormte Ausrüstung unseres Heimatlandes beschäftigt, womit unsere Halle ausgerüstet wird. Wir wären sehr erfreut, wenn wir uns Eurer reichen Erfahrungen im Schiffbau wie in der Schiffsreparatur in der Auswahl und Anfertigung von ungenormter Ausrüstung für eine neu zu erbauende Halle bedienen könnten. Die Halle wird mit 5 Kränen mit einer Leistung von 5 bis 20 t ausgerüstet.

Im kommenden Jahr wird mit dem Bau eines großen Hallenblocks für den Bau von Schiffskörpern begonnen werden.

Nach Fertigstellung der Maschinenbau-Montagehalle und der Schiffbauhallen wird es nach Rekonstruktion der alten Gebäude möglich sein, auf den freigeordneten Plätzen eine Maschinenreparaturhalle, eine Werkzeughalle, sowie eine Halle für Galvanisierung und andere aufzubauen.

Damit erfolgen wir das Ziel, die Arbeitsbedingungen unserer Arbeiter zu verbessern, indem der Hauptanteil der Reparaturarbeiten vom Schiff in die Hallen verlegt wird, wobei die Möglichkeit der Aggregatnutzung bei der Schiffsreparatur sowie die Produktionskultur verbessert werden kann.

1964 wird die Rekonstruktion des Gebäudes der früheren Böttcherei durchgeführt werden. Nach Rekonstruktion desselben werden dort die Taktler und Maler sowie die Reparaturabteilung und Laderstation der E-Karren sowie der Elektrolader untergebracht, von denen wir bereits viele besitzen.

Nach Beendigung der Betriebsrekonstruktion und dem Straßenbau wird diese Transportmöglichkeit des Hauptteils des unterbetrieblichen Transportes darstellen.

In diesem Jahr sind unsere Schiffshebewerke durch ein neues automatisches Schwimmdock von 2800 t Tragfähigkeit eigener Landrekonstruktion vervollständigt worden. Nach Erhalt eines solchen Docks sind wir in der Lage, die neuen K.S.P.C. Trawler aufzubock-

**Besuch der MMM 1963**

Zusammen mit drei Kollegen hatte ich vom 18. bis 20. November 1963 Gelegenheit, die Messe der Meister vom morgen in Leipzig zu besuchen. Da es für mich die erste Messe dieser Art war, war ich natürlich sehr gespannt. Meine Erwartungen wurden nicht nur erfüllt, sondern bei weitem übertroffen. Auf dem Gelände der technischen Messe, in Halle 15, stellten Neuerer aus der gesamten Republik ihre Exponate aus. Erfolgreiche junge Erfinder aus Polen und der CSSR lieferten mit ihren Ausstellungsstücken eine wertvolle Bereicherung der MMM.

Was dort ausgestellt war, war einfach überwältigend, wenn man bedenkt, daß alle Ausstellungsstücke von Jugendlichen - natürlich in Zusammenarbeit mit älteren, erfahrenen Kollegen - geschaffen wurden. Mit welchem Selbstbewußtsein und mit welchen klugen Gedanken diese Jugendlichen ihre Exponate zeigten, war großartig.

Wenn man den Messeaufbau genau betrachtete, stellte man fest, daß die führenden Industriezweige der DDR (Landwirtschaft, Chemieindustrie, Steuer- und Regeltechnik) den größten Raum einnahmen.

Der Schiffbau nahm leider einen so kleinen Platz ein, daß man sich schämen mußte, vom Schiffbau zu kommen.

Einige sehr interessante Objekte aus dem Gebiet des Schiffbaus stellte die Volksrepublik Polen aus. Ein verschiedenes Schwelbereschutzschuß, pneumatische Feilen, Handbohrmaschinen und Handschleifmaschinen („Archimedes Wrocław“) imponierten mir dabei am meisten.

Insbesondere war zu erkennen, daß alle ausgestellten Exponate das Ergebnis von Aufgabenstellungen waren, die durch die jeweiligen Werkleitungen den Klubs „junger Techniker“ gestellt wurden. Diese Exponate waren also die Realisierung ehemaliger betrieblicher Schwerpunktziele bzw. die Lösung von Aufgaben des Planes „Neue Technik“ von Betrieben.

Hervorragend war weiterhin die gute propagandistische Arbeit, d. h. die ausgezeichnete Popularisierung der Ausstellungsstücke.

Für den Schiffbau und insbesondere für die Volkswert möchte ich folgende Schlussfolgerungen ziehen: Wir müssen arbeitsfähige Klubs junger Techniker bilden, die Aufgaben, die sie von der Werkleitung übertragen bekommen, termintreu erakt lösen und daraus ableitend Ausstellungsstücke für die im Jahre 1964 stattfindende betriebliche MMM und damit für die MMM im DDR-Maßstab, herstellen. Die Jugendlichen sind durchaus in der Lage - das wurde auf der MMM 1963 in Leipzig wieder bewiesen - die Aufgaben in ausgezeichneter Qualität zu lösen und dem Betrieb nicht nur eine Quelle zur Verfügung, betriebliche und überbetrieb-

VOM 7. BIS 14. DEZEMBER 1963

# im Stromverbrauch

morgens: von 6.30 bis 8.30 Uhr  
abends: von 16.00 bis 20.30 Uhr

# Nur eine Übung

## Wertmeisterschaften im KK-Schießen

Am 22. November 1963 um 12.02 Uhr wurde die Einsatzgruppe der Feuerwehr alarmiert.

Sekunden später näherte sich das Fahrzeug der Feuerwehr dem Brandobjekt. Aufgeregt lief ein Kollege den aus dem Fahrzeug springenden Genossen der Feuerwehr entgegen, um ihnen mitzuteilen, daß in dem Raum 17 der TA-Baracke ein Brand ausgebrochen ist. Der aus dem Eingang der Baracke stark austretende Rauch veranlaßte den Gruppenführer, sofort Maßnahmen einzuleiten. Nach Durchführung einer einseitigen Brandbekämpfung meinte ein Kollege: es ist ja nur eine Übung!

Ja, liebe Kollegen, es ist wirklich nur eine Übung gewesen. Eine Einsatzübung der Feuerwehr mit besonderem Charakter. Bei der Durchführung der Übung sollte überprüft werden, wie der Brandschutzverantwortliche und der jeweilige Abteilungsleiter im Zusammenwirken mit der Feuerwehr die Alarmierung und Evakuierung aller Kollegen durchführt.

In Auswertung der Übung wird folgendes eingeschätzt:

Die Alarmierung und Evakuierung der Kollegen während der Übung wurde durch den Brandschutzver-

antwortlichen, Kollegen Schlemminger und den Hauptabteilungsleiter, Kollegen Krauß, nicht richtig eingeschätzt.

Es gab keine festgelegten Sammelplätze für die Kollegen der Abteilung TA.

Der Kollege Krauß sowie der Kollege Schlemminger ergriffen keine Eigeninitiative, um geordnete Verhältnisse zu schaffen. Die Kollegen Honig und Kersten verließen während der Übung nicht ihren Arbeitsraum trotz Aufforderung des Hauptbrandschutzverantwortlichen, Kollegen Röll.

Die Verbindung des Brandschutzverantwortlichen zur VP/F wurde nicht beachtet und hergestellt. Auch auf die gegebenen Weisungen durch den Kollegen Röll an die Kollegen Krauß und Schlemminger zu weiteren Handlungen, wie zum Beispiel sammeln der Kollegen auf dem Stellplatz, Überprüfung der Vollständigkeit der Mitarbeiter, Aufnahme der Verbindung zu den Einsatzkräften der Feuerwehr, wurde von den genannten Kollegen nicht reagiert.

Ein gutes Verhalten und gute Disziplin während der Übung zeigten die Kolleginnen der Lohnrechnung

und Abteilung LS. Hier würden alle Mitarbeiter geordnet auf dem Stellplatz gesammelt und die Verbindung zu den Löschkräften sofort hergestellt.

Laut Maßnahmenplan zur Durchführung der Brandschutzwoche, sollten alle Abteilungsleiter und Brandschutzverantwortlichen an dieser Einsatzübung teilnehmen. Es muß leider, festgestellt werden, daß nur wenig Abteilungsleiter anwesend waren. Die Anwesenden waren in der Mehrzahl aus den Produktionsabteilungen.

Es ist also notwendig, daß sich die Abteilungsleiter und Brandschutzverantwortlichen in diesen Verhaltensregeln im Selbststudium die erforderlichen Grundkenntnisse aneignen und Maßnahmen für ihre Abteilung einleiten.

Westphal  
Hauptwachtmeister der Feuerwehr

Am Sonntag, dem 22. Dezember 1963, finden die Wertmeisterschaften im KK-Schießen statt. Hierzu laden wir nochmals alle Wertangehörigen ein.

Austragungsort: Schießstand an der Freilichtbahn (Eingang beim Pflanzhaus)

Zeit: 8.30 bis 11.30 Uhr  
Meldezeit: bis 10.30 Uhr

Schützen, die sich bis dahin nicht gemeldet haben, können nicht mehr starten.

Bedingung: 15 Schuß Hagedorn freihändig und 5 Schuß Probe.

Startgeld: Erwachsene 1,- DM, Jugendliche 0,50 DM.

Die Waffen, Munition und die Schießen werden von der GST gestellt. Die Bedingungen werden von der Fritsche ausgeschrieben. Im Schießstand wird geholt.

Schützen Schicksperl.

## Hallenhockey in Güstrow

Wie in den vergangenen Jahren, so wurde auch das diesjährige Höcker-Pokal-Turnier ein großer Erfolg für den Hockeysport. Das mit 16 prominenten Hockeyvertretungen besetzte Turnier brachte großartige Hallenhockeyspiele.

16 Mannschaften spielten in drei Staffeln die entscheidenden 1. und 2. Plätze aus. Durch Oberkreuzvergleich wurden dann aus den sechs Mannschaften die beiden Endspieleteilnehmer ermittelt.

Motor Stralsund konnte in der Staffel C drei Spiele gewinnen und mußte nur durch den späteren Endspieleteilnehmer Zentrum Leipzig eine 0:1-Niederlage hinnehmen.

Bei den Spielen im Oberkreuzvergleich konnte Motor Stralsund unter anderem gegen den eifachen deutschen Meister und späteren Pokalgewinner SC Motor Jena ein 2:2 errotzen.

Im Gesamtfeld der 16 Hockeyvertretungen belegte dann Motor Stralsund einen sehr guten 5. Platz unter den führenden Oberligamannschaften.

## Volkswerft I gewann 5:2

In einem Freundschaftsspiel standen sich am 30. November Volkswerft I und TGH Stralsund gegenüber. Volkswerft I trat mit drei Ersatzspielern an, das drückte sich im ganzen Spiel aus. TGH ging überraschend mit 1:0 in Führung, aber die Wertsporrier ließen sich nicht beirren, sie spielten ihren Ball wie üblich. TGH war nicht zu unterschätzen, spielte ehrgeizig und zielstrebig, konnte aber der Routine der Wertsporrier nicht Paroli bieten.

Das schönste Tor des Tages schuß Werner Küster; von 25 Meter wurde der Ball glashart unter die Latte geschlagen.

Am Sonnabend, 13 Uhr, spielt VW I gegen MAB. Weber

## Danksegung

Für die erzeigten Aufmerksamkeit und Geschenke anlässlich meines 60. Geburtstages sage ich hiermit allen Kolleginnen der Lichtpauerei und des Archivs sowie den Genossinnen und Genossen der APO, TK und der zentralen Parteiligung meinen herzlichen Dank.

Fritz Booris  
Platz des Friedens 4

## Berichtigung

In unserer Ausgabe Nr. 47 ist uns in dem Artikel "Wunderarrkampf" bei lebensgefährlich" ein bedauerlicher, silbernefehlender Fehler unterlaufen. Es handelt sich nicht - wie im letzten Satz des Artikels berichtet wird - um eine "Dreifachlungung", sondern um eine dreimalige Impfung. Sie in bestimmten Zeitabständen erfolgt.

Redaktionssekretariat  
Gisela Bann, verantwortlicher Redakteur,  
Jutta Berger, Redakteur, Karl Knapch,  
Hilke Knapch, Maria Probst, Gudrun  
Wesche, Dipl.-Thea. Gitta Freitag, Barbara  
Schulz, Helmut, Tel. 11 12  
Fotos: Fotoarchiv der Volkswerft I  
Verbindliche Adressen: VW I, C 2  
aus Bismarck  
bei Bismarck  
Rostock

## Nachruf

Nach schwerer Krankheit verschied in den Abendstunden des 2. Dezember 1963 unser lieber Genosse, der Parteiveteran und Träger vieler hoher Partei- und Staatsauszeichnungen

## Hans Fe'ski

Wir verlieren mit Hans einen treuen, kampferfahrenen Genossen.

Sein jahrzehntelanger unermüdlicher Kampf für die Befreiung der deutschen Arbeiterklasse ist für uns alle Vorbild und Ansporn.

Wir werden sein Andenken stets in Ehren halten.

Werftleitung  
Betriebsparteiorganisation  
Betriebsgewerkschaftsleitung

# Für den Rätselfreund

Waaagrecht: 1 mohammedanischer Richter, 4 Begriff der Vollkommenheit, 7 Zusammenfassung von Jn des, 9 Stützform, 12 Stadt an der Elbe, 12 Geruchorgan, 14 Hauptstadt des antonion, Gebiets Tibet, 18 weibl. Zuchttier, 19 langer Zeitraum, 20 See in Finnland, 21 kleine Schußwaffe, 22 Dorf in Tirol (Passionsspiele), 23 Gesichtsausdruck, 24 Gewässer.

Senkrecht: 1 kleiner Transportwagen, 2 Leiter eines Betriebes, 3 weibl. spanischer Vornamen, 4 Stadt nördl. von Moskau, 5 Einstieg zum Schiffsmann, 6 Zwerchschraum, schmale Öffnung, 10 Begründer des Allgemeinen Deutschen Arbeitervereins, 11 Kurzform eines weibl. Vornamens, 12 größte Truppenabteilung, 13 Gewässer, 14 kleine Gewichtseinheit (M.), 15 bearbeitetes Fell, 16 Lebenshauch, 17 Regel.

7	2	3	4	5	6		
		7					
		9					
12					10	11	
				15			
	16	17					14
19					18	21	
22							
					23		

Redaktions-  
schluß  
jeden  
Mittwoch

## Auflösung aus Nr. 47 (links)

Waaagrecht: 1 Tubus, 4 Araber, 6 Unke, 9 Natur, 10 Elgüt, 11 Eins, 12 Ewer, 13 Isar, 17 Runa, 18 Eber, 21 Otter, 22 Eule, 23 Emma, 27 Kasino, 28 Iskra, 29 Gold, 30 Ringer, 31 Aeres.

Senkrecht: 1 Tanker, 2 Batzen, 3 Sure, 4 Aken, 5 Beis, 6 Begas, 7 Rotor, 12 Wurf, 14 Hama, 15 Idee, 16 Adl, 19 Dunker, 20 Relais, 21 Oskar, 22 Eisen, 24 Enge, 25 Moor, 26 Aids.

Magisches Quadrat: a) Atem, b) Tojo, c) Egon, d) Mood.

## Auflösung Nr. 47 (rechts)

Waaagrecht: 1 Ries, 4 Muse, 7 Boe, 8 Maron, 9 See, 11 Laut, 12 Dill, 13 Urs, 14 Art, 15 Inari, 16 Resur, 20 Latur, 21 Email, 22 Balon, 23 Zuer, 24 Ester, 25 Uhr, 26 Relais, 27 Oskar, 28 Eisen, 29 Enge, 30 See, 44 Emma, 41 Ende.

Senkrecht: 1 Relais, 2 Emu, 3 Sattin, 4 Moder, 5 Ertaß, 7 Bauer, 10 Euter, 15 Irnd, 16 Alant, 17 Hier, 18 Ara, 21 Uwe, 22 Bauer, 24 Lerebe, 26 Trame, 27 Ralle, 28 Serie, 29 Ebene, 34 Oim, 36 Ren.

## Großer Jugendball

Am 14. Dezember 1963 findet im Klubhaus "Ernst Thälmann" ein großer Jugendball statt. Beginn: 20 Uhr. Eintritt: 1,00 und 2,20 DM.

Bereits in mehreren Beiträgen haben Kollegen unseres Betriebes in der Werftzeitung die sinkende Qualität des Mittagessens einer berechtigten Kritik unterzogen und die Küchenleitung zu einer Stellungnahme aufgefordert. Es ist nichts erfolgt, noch hat sich etwas verändert. Glaubte man durch einiges Schmeißen die unbehagliche Angelegenheit aus dem Wege schaffen zu können? Um bei einem Beispiel zu bleiben, wie das Gedeckessen zu 1.- DM in der Qualität gegen früher zurückgegangen ist, berichtet der Beginn dieser Woche. Bei dem sogenannten Fleischraport am Montag war von Fleisch kaum eine Spur zu finden. Zu dem Gemüseauflauf (Wraken) mit Geflügel am Dienstag war eine Lupe notwendig, um einige Fetzen dieses begehrten Hauptwertes zu entdecken. Eine Brühe vorweg oder einen Nachtisch - wie das früher so üblich war - gehört längst der Vergangenheit an. Nur was geblieben ist, ist der Protz! Die Kalkulation stimmt wahrscheinlich immer. Ob die 100.000 DM Zuschuß (lt. BKV) für die Verbesserung des Werkkuchens hierin auch ihren Niederschlag finden, fragen sich täglich mit Recht viele Essenstischgänger. Seitdem das Gaststättenessen eingeführt ist, das qualitativ gesehen ein beachtliches Niveau hat, ging es mit dem Gedeckessen rapide abwärts. Es übertrifft kaum das Stammsessen.

Wir erwarten, daß sich die Küchenleitung jetzt die Entschließung des 8. FDGB-Kongresses vor Augen führt, worin es u. a. heißt: Die Versorgung der Werkstätten in den Betrieben wirkt sich auf die Verbundenheit und Arbeitsfreude aus. Es muß künftig fester Bestandteil der Arbeit der Betriebsverwaltungen sein, sich darum zu kümmern, daß gutes abwechslungsreiches und schmackhaftes Essen in den Werkküchen verabreicht wird.

Auch die unpünktliche Essenausgabe in der Halle VI, meist Anfang der Woche, ruft nicht nur Verärgerung hervor, sondern zieht zahlreiche Ausfallstunden in der Produktion nach sich.

Wir hoffen, daß durch diese Kritik bald eine sichtbare Verbesserung im Gedeckessen eintritt, und der verantwortliche Wirtschaftsleiter offen und selbstkritisch zu den Mifständen Stellung nimmt.

Im Auftrage vieler Kollegen  
VK Herbert Kossendy

### Meistbietend zu versteigern



Einen gebrauchten Anhänger (siehe Bild), diverse Oberbleibeel aus unserer Abteilung (Bild rechts) sowie Zeitplanen (Bild links), die der Schwerlasttransport an Kai liegen. Ist ab sofort meistbietend zu versteigern. Repare mir dadurch die

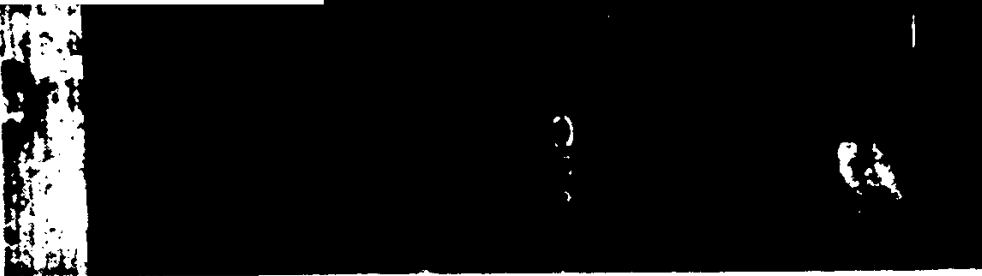

Dieser Wagen steht leer an der Ostseite von Halle 1 zur Zierde der Abteilung Schließen Vormontage. Nachdem der Werftdirektor persönlich dafür sorgte, daß der darin ehemals untergebrachte Fremdbetrieb anderweitig Platz fand, fehlt es nunmehr noch immer an Eigeninitiative des Kollegen Schmidt, diesen Schandfleck aus seinem Bereich und damit von einer Hauptstraße verschwinden zu lassen. Ein Tip für die Helling: Der Winter steht vor der Tür; haben alle Kollegen Wärmepflaster auf der Helling? Wenn nicht, stellt den Wagen zu den übrigen auf der Helling, bis das Sozialgebäude fertig ist.

### Klagelied eines Verkaufstundes

Im Vorräum des großen Speisesaals wurde ein Verkaufstand für Essenskarten errichtet. Die Arbeiten gingen in dieser Woche dem Ende entgegen. Es waren nur noch die Scheiben einzusetzen und der Farbanstrich fehlte noch. Am Mittwoch ging ich in die Kantine, um 10 Zigaretten zu kaufen. Ich traute meinen Augen nicht mehr, denn es fehlte etwas, nämlich der Verkaufstand. Ich frage mich nun: Bauen wir unter dem Motto „Wir bauen auf und reißen nieder, so haben wir Arbeit immer wieder“ Holz ist bei uns ein Engpaß, Zeit ist auch Geld. Die Unkosten (Arbeitszeit und Material) belaufen sich meiner Schätzung nach so ungefähr auf 1700 DM.

Böse Zungen sagen, daß einige Kollegen von TA extra eine Stunde früher zur Arbeit kommen müßten, um den Verkaufstand abzubauen, damit diese Eulenspiegel nicht ruchbar wird. Nun steht dieser Versager der Planung und Leitung in der Tischiere von TA und harrt seinem weiteren Schicksal.

Ich erwarte, daß die Verantwortlichen in der Zeitung dazu Stellung nehmen. Gle.

### Kran kontra Scheiben

Auf Tropik 7022 wurden die Klarsichtscheiben am Steuerhaus zerstört und mußten ausgewechselt werden. Ein komplettes neues Fenster kostet 1000,- DM und die Reparatur eines Fensters zirka 400 DM. Da solche Beschädigungen wie auf 7022, leider noch auf jedem Schiff vorkommen und auch diverse Bullaugen und Rechteckfenster laufend zerkratzt und beschädigt werden, sollte dieser Mißstand für die Bauleiter ein ernstes Signal sein. Meines Erachtens sind solche Beschädigungen meistens auf Unachtsamkeit des Kranpersonals zurückzuführen. Wie lange werden solche Beschädigungen noch zugelassen?  
Schubherr, Gewerk 213



lichen Umgangs mit Betriebsinventar und Materialien.

Waldemar Meiwert,  
Abteilungsleiter Transport

(Die Redaktion hat sich auf Grund

## Rigaer Rhythmus

Von Beolgard Lüdtke, Sekretär für Wirtschaftspolitik der zentralen Parteileitung

In diesem Monat begehen wir das 25jährige Bestehen des Kommuniques des Polit-Büros „Die Frau - der Frieden und der Sozialismus“. Ziehen wir auf unserer Wert Bilanz über die Erfüllung dieses Beschlusses zur allseitigen Entwicklung der Frauen, so können wir auf eine Reihe guter Ergebnisse stolz sein. Messen wir aber an den Erfahrungen der Sowjetunion, so liegt noch viel notwendige Arbeit vor uns. In allen Rigaer Betrieben, in denen wir fragten: „Wie sieht es bei euch mit der Qualifizierung aus?“ bekamen wir zur Antwort: „Bei uns lernt mindestens jeder 3 Angehörige des Betriebes“. „Na, heißt denn das auch, jede dritte Frau ist dabei?“ Sie sagten uns: „Natürlich, die Frauen sind sogar noch fleißiger als die Männer und machen ihnen oft etwas vor.“

In der Reparaturwerft, in der Fischerei-Produktionsgenossenschaft, im Radio- und Telefonwerk (ca 10.000 weibliche Belegschaftsmitglieder) sitzt jede dritte Frau nach Feierabend und lernt. Wie sieht es dagegen bei uns in der Volkswerft aus? Von unseren 1200 Frauen befinden sich zur Zeit 139 in der Qualifizierung. Das ist also nur ungefähr jede 10. Frau, die sich für ihre Arbeit weitere Kenntnisse aneignet. Dieser Anteil ist viel zu gering. Es sollte sich darum die Abteilung Qualifizierung, jede Parteileitung, jede Abteilungsleitung und jeder Frauenausschuß Gedanken machen, wie dieses Ergebnis verbessert werden kann. Natürlich



### In der Mechanischen

Diese Eltern fanden wir in der Mechanischen Werkstatt im Dach. Meister Ludwig hat die notwendige Reparatur zwar an TA gemeldet, aber Papier scheint geduldig zu sein, nur wird davon das Dach nicht dicht. Wenn die Reparatur nicht gleich durchgeführt werden kann, so gemeldet aber die Sorge um den Menschen zumindest eine sofortige provisorische Reparatur. Zwei Jahre lang stehen die Wasserkäppen am verglasten Ostgiebel der gleichen Halle offen und sind nicht mehr schließbar. Die Arbeiter be-

gibt es hat den Frauen viele Probleme zu lösen. Sie haben noch die Sorgen der Kindererziehung und des Haushaltes zusätzlich. Aber auch hier müßte die Betriebsleitung und die Gewerkschaftsleitung gerade jetzt bei der Diskussion des Betriebskollektiv-Vertrages für das Jahr 1964 sich um Möglichkeiten zur Erleichterung der Arbeit der Frauen noch mehr verantwortlich fühlen. Der Verkauf von Halbfabrikaten am Sonnabend einer jeden Woche kann ja in dieser Arbeit nur ein Anfang sein.

Soziale Einrichtungen und weitere Vergünstigungen sind von der Höhe des Kultur- und Sozialfonds abhängig, darum muß jeder Kollege unserer Werft sich auch darüber Gedanken machen, wie dieser möglichst schnell wachsen kann. Er wächst aber anteilig in dem Tempo, wie wir die Arbeitsproduktivität steigern und dem Staatshaushalt einen hohen Gewinn bringen. Das kann auch gar nicht anders sein! In diesem Kampf um hohe Arbeitsproduktivität, niedrige Kosten und gute Qualität stehen auch unsere Frauen im Wettbewerb ihrer Mann. Nur gibt es noch zu viele ideologische Hemmnisse bei den Männern sowie bei den Frauen, daß sie in noch höheren Qualifikationsstufen und leitenden Funktionen eingesetzt werden.

Im Rigaer Radio- und Telefonwerk ist in einer Abteilung, in welcher 600 Frauen arbeiten, eine Frau Abteilungsleiterin. In den Direktionen und Parteileitungen der anderen Betriebe sind die Hälfte der Mitglieder ebenfalls Frauen. In der Reparaturwerft sind 3 Abteilungsleiterinnen. Wir fragten nach ihrer Arbeit und sie sagten uns, daß sie mit Lust und Liebe ihre Aufgaben lösen. Die sowjetischen Frauen sind auch uns Vorbild für die Lösung der Aufgaben beim umfassenden Aufbau des Sozialismus der Deutschen Demokratischen Republik.

Es sollten gerade darum alle Leitungen zum 25jährigen Bestehen des Kommuniques „Die Frau - der Frieden und der Sozialismus“ und zur Erfüllung des Frauen-Förderungsplanes 1963 nicht nur formal Stellung nehmen, sondern wirklich Maßnahmen zur allseitigen Durchsetzung der Gleichberechtigung der Frau beraten und beschließen.

Der Beschluß des Polit-Büros ist noch lange nicht verwirklicht, darum ist das Kommuniqué auch weiterhin Richtschnur für die Arbeit (folgt).



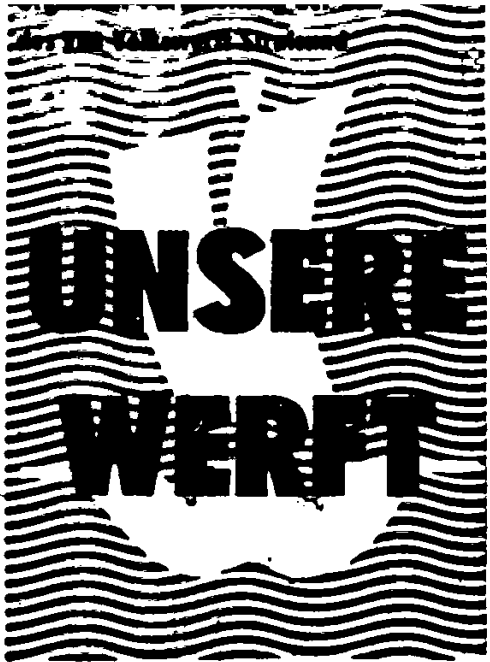

Nr. 49 - 15. Jahrgang 14. Dezember 1963 5 Pf

# Staatsplan

## Vorfristig erfüllt

Am Donnerstag, dem 12. Dezember, hat unsere Werft den Staatsplan 1963 erfüllt. Das letzte Schiff laut Staatsplan, Tropik 7023, wurde am Mittwoch abend 19.00 Uhr vom sowjetischen Auftraggeber unterschrieben. Die Brutto- und Warenproduktion ist damit 100prozentig erfüllt und der Plan „Neue Technik“ wurde mit 130 Prozent erfüllt.

Ich beglückwünsche alle Arbeiter, Ingenieure und Angestellten zu dieser großartigen Leistung. Dank auch den sowjetischen Genossen der sowjetischen Abnahme-Inspektion, Dank dem ganzen Werftkollektiv.

Die vorfristige Erfüllung unseres Planes zeigt, daß unser Kollektiv zu großen Leistungen fähig ist. Die entscheidende Voraussetzung für diesen Erfolg war die konstante Tätigkeit der Arbeiter und Leiter mit dem Plan „Neue Technik“, dessen Verwirklichung die Möglichkeit zur

Erreichung einer hohen Arbeitsproduktivität gibt.

In den letzten Tagen dieses Jahres kommt es darauf an, nunmehr unsere Zusatzverpflichtung, im Jahr 1963 ein Schiff mehr zu bauen, zu verwirklichen, indem wir alle Kraft daransetzen, 7024 zur Übergabe fertigzustellen. Weiterhin steht die operative Aufgabe, 7025 am 19. Dezember auf Abnahmefahrt zu schicken sowie die im Operativplan festgelegte Waren- und Bruttoproduktion vollinhaltlich zu erfüllen, weil das die besten Voraussetzungen für die Lösung der Planaufgaben 1964 sind.

Das Werftkollektiv hat 1963 eifrig und von Monat zu Monat um eine erfolgreiche Planerfüllung gekämpft und damit die Kampflosung der Volkswerft: „1963 rückt die Volkswerft wieder in die Reihe der besten Werften auf“ verwirklicht.

Heinz Homburg Werftdirektor

# Das aktuelle Interview

Sind hohe Qualität und niedrige Kosten in den Abteilungen modern? Diese Frage stellte die Redaktion vier Parteisekretären der Abteilungen.

**Kurt Willert, APO Ausbau Holz:** Unsere Abteilung hat für den Monat November die „Rote Laterne“ erhalten. Es ist auch bekannt, daß seit Wochen Qualitätsmängel auftauchen. Das ist natürlich keine gute Visitenkarte für uns. Unsere Parteileitung schätzte ein, daß die Parteilgruppenarbeit in den Werken nicht in Ordnung ist und so die Genossen nur ungenügenden Einfluß auf die politisch-ideologische Arbeit der Werke ausüben. Darüber haben wir in den Partigruppen gesprochen und durch Erteilung von konkreten Aufträgen begonnen, die Partigruppenarbeit zu verbessern.

In den meisten Werken ist das Gewerkschaftsprogramm noch nicht beschlossen, und ich habe meine wichtigste Aufgabe gegenwärtig darin gesehen, den Genossen Hilfe und Anleitung bei der Arbeit an der Wettbewerbsprogramme zu geben. Am 18. Dezember wollen wir im Abteilungsmitgliederversammlung beraten und beschließen. Dieses Programm wird den politisch-ideologischen Weg aufzeigen, wie wir vom letzten Platz im Abteilungs-Wettbewerb wegkommen können, die Qualität verbessern und die Kosten verringern wollen. Als Ausbau-Abt. hatten wir in den letzten Wochen viel Schwierigkeiten mit IKT. Unsere Parteilorganisation hat mit der APO IKT Kontakt aufgenommen und wir haben gemeinsam beraten, wie die Durchfristung von IKT gewährleistet werden muß.

Die Besprechungen bereiten uns noch viel Kummer. So ist beispielsweise das Gewicht 237 fast ausschließlich mit der Erreichung von Bestpunkten beschäftigt. Wenn ein Schiff von Abnahmefahrt zurückkehrt, müssen etliche Meter Länge ausgetauscht werden, weil es beschädigt

Schiffes unnötig hoch und brauchen nicht zu sein.

**Heinz Blöhdorn, APO Maschinenbau Montage:**

Kostensenkung, Erhöhung der Qualität, das sind in unserer Abteilung Schwerpunkte in der ganzen Arbeit seit dem Besuch unseres verehrten Genossen Walter Ulbricht. Für 1964 besitzt jedes Gewerk, die ganze Abteilung ein Kampfprogramm, das die höchstmögliche Planerfüllung mit niedrigen Kosten bei bester Qualität beinhaltet. Das schöne Programm nutzt gar nichts, wenn jetzt nicht alle Kollegen um seine Verwirklichung kämpfen. Als Parteisekretär sehe ich meine wichtigste Aufgabe darin, dafür Sorge zu tragen, daß jeder Genosse vorbildlich um die Verwirklichung der Aufgabenstellung kämpft und seine Kollegen ebenfalls zur Mitarbeit gewinnt.

**Erwiderung der Redaktion:** Die Abteilung FMH hat in diesem Jahr fünfmal die Wanderfahne als Wettbewerbspreis erhalten. Was ist das Geheimnis dieser Erfolge?

**Genosse Blöhdorn:** Konkrete Zielstellung für jedes Kollektiv, exakte Kontrolle über die Verwirklichung der Zielstellung, gute Zusammenarbeit der Parteilorganisation, FDJ, AGL und des Leitungskollektivs, konsequente Verwirklichung des Planes „Neue Technik“, schnelle Durchsetzung über den Meisterfonds binnen weniger Tage, Entwicklung der sozialistischen Genossenschaftsarbeit usw. Für 1964 stellt sich die APO das Ziel, die Kollektive noch mehr als 1963 in die Leistungsfähigkeit durch Mitarbeit in dem Kennzifferkollektiv, den bestehenden und noch zu gründenden Arbeitsgemeinschaften mit einzubeziehen. Die Genossen erhalten dazu entz...

stehenden Aufgaben erfolgreich zu lösen.

**Jürgen Duckwitz, APO Schiffbau Teilerfüllung:**

Leider kann ich nicht soviel erfreuliches berichten, wie Genosse Blöhdorn. Die Genossen unserer APO haben den Auftrag, in ihren Kollektiven dafür Sorge zu tragen, daß Gewerkschaftsprogramme für 1964 beraten und beschlossen werden. Diese Aufgabe wurde bisher noch nicht gelöst. Ich kann bisher noch nicht mit gutem Gewissen sagen, in unserer Abteilung ist das Jahr 1964 gut vorbereitet, es kann ruhig kommen! Ich werde mich als Parteisekretär bemühen, dafür Sorge zu tragen, daß der Zeitverlust in punkto Planvorbereitung 1964 aufgeholt wird. Vorstellungen über Kostensenkung und Erhöhung der Qualität gibt es in der Abteilungsleitung und auch in den Werken. Sie müssen jetzt zusammengetragen werden und im Abteilungs-Wettbewerbsplan konkrete Formen annehmen.

**Günter Kneiß, APO Konstruktionsbüro:**

Die Mitarbeiter unserer Abteilung haben entscheidenden Einfluß auf die Kosten eines Objektes. Der zusätzliche Auftrag: Bau eines Kühl- und Transportschiffes für die Hochseefischerei der DDR, war für unsere Parteilorganisation der äußere Anlaß, noch mehr als bisher die Frage nach den Kosten zu stellen. Das Konstruktionsbüro führt mit der Technologie und der Produktion einen Konkurrenz-Wettbewerb, der beinhaltet, das Kühl- und Transportschiff mit dem geringsten Aufwand an Konstruktionszeit, Besatz und Material mit der besten Technologie zu bauen. Für diese Aufgabe alle Kolleginnen und Kollegen zu gewinnen, ist Sache pl...

## Plan 1964 bestätigt

Am Sonnabend, dem 21. November 1963, überprüfte der Generaldirektor der VVB Schiffbau, Genosse Zimmermann, allen Werften die staatliche Planaufträge für 1964.

Die Volkswerft hat 1964 die Aufgabe, 19 Tropik für den Export und 1 Kühl- und Transportschiff für die Fischkombinat Seeflotts auszuliefern. Das entspricht einer Steigerung der Warenproduktion gegenüber 1963 um 19 Prozent.

Die Selbstkosten sind um 6,66 Prozent zu senken und es hat ein Überertragsresultat von 10 263 000 DM zu erreichen.

Die Pro-Kopf-Leistung ist 1964 gegenüber 1963 um 17 Prozent auf Grund der vorgesehenen Maßnahmen im Plan „Neue Technik“ zu steigern. Entsprechend dem ökonomischen System der Planung und Leitung der Volkswirtschaft (brosch.) die Volkswerft für diese hohe Steigerung der Pro-Kopf-Leistung auch eine überdurchschnittliche hohe Zuführung zum Betriebsprämienfonds innerhalb des Industrieprämienfonds Schiffbau.

## Konto: 8888

Die Belegschaft der Betriebspoliklinik sowie die „Fritz Reuter“ und „Clara-Zetkin-Krippen“ spendeten 150 DM für die widerrechtlich eingekerkerten Gewerkschafter der DDR in Westdeutschland, Franz Moritz und Horst Benz. VK Slevort

## Die AWG teilt mit

In dem Block Prebner Straße 59 wird eine Zwei-Zimmer-Wohnung frei. Wir bitten unsere Mitglieder, die Interesse an der Wohnung und die Absicht haben, dort für immer wohnen zu bleiben, bis zum 18. Dezember einen schriftlichen Antrag an uns einzureichen.

Ich kann heute mitteilen, daß wir mit der Diskussion über einen Wettbewerb die Fragen der Kostensenkung und Erhöhung der Qualität in alle Gruppen hineintragen hat...

# Betriebskollektivvertrag des VEB Volkswert Stralsund

## Preamble

In der Deutschen Demokratischen Republik wurde in den vergangenen Jahren unter Führung der Partei der Arbeiterklasse durch den selbstlosen Einsatz der Arbeiter der Seemann, der Angehörigen der Schiffbauern und der anderen Berufstätigen ein festes Fundament für den sozialistischen Aufbau des Sozialismus geschaffen.

Diese hervorragenden Leistungen sind der Ausdruck des wachsenden Bewusstseins und spiegeln die gesteigerte politisch-wirtschaftliche Einheit der Bevölkerung des Landes wieder.

Das Jahr 1964 ist das erste Jahr des Fünfjahresplanes 1960 bis 1970 zur Beschleunigung sozialistischen Wirtschaft. Dem Weg weisen uns die Beschlüsse des VII. Parteitag, des 8. FDGB-Kongresses, des V. Parteitag der DDR sowie der Ersten Session des Volksrates über den Volkswirtschaftsplan 1964. Mit dem Volkswirtschaftsplan 1964 werden wichtige Maßnahmen des neuen ökonomischen Systems des Planens und Leitens der Volkswirtschaft und der internationalen Umwälzung durchgeführt. Es wird besprochen, im Interesse der Qualität und jeder einzelnen die ökonomischen Gesetze zu beachten.

Wichtigste Voraussetzung für ein erfolgreiches Jahr 1964 ist die Planerfüllung 1963.

Im Jahr 1963 hat das Kollektiv der Werft unter der Leitung:

„Im Jahr 1963 rückt die Volkswert wieder in die Reihe der besten Werfte auf große Leistungen vor. Die Qualität und die Übererfüllung des VEB-Planes, die Voraussetzungen für einen guten Plananlauf 1964 zu schaffen. Das Ergebnis dieser Arbeit wird in der Entwicklung der Volkswirtschaft sichtbar.“

Steigerung der Warenproduktion um %  
Steigerung der Arbeitsproduktivität um %  
Senkung der Selbstkosten um %

Mit dem Bau von Fischerfahrzeugen für den Export und Inlandbedarf haben wir eine große Verantwortung übernommen. Für jeden Angehörigen unserer Betriebe ist es eine Ehrensache, sich für die Lösung der gestellten Aufgaben einzusetzen. Jeder Mann muß an seinem Arbeitsplatz in bester Qualität und mit dem höchsten Arbeitsmaß arbeiten, um die Hauptaufgabe des Jahres 1964 - Senkung des Kostenaufwandes um 20% und Erreichung der geplanten Devisenquote - zu erfüllen.

Das erfordert die Schöpferkraft und Initiative, die Verantwortung aller Arbeiter, Ingenieure und Angestellten auf die allseitige Erfüllung aller Planaufgaben zu richten. Damit wird der Grundsatz verwirklicht:

„Was der Gesellschaft nützt, muß auch dem einzelnen sozialistischen Betrieb und den Werktätigen des Landes nützen.“

Deshalb ist der BKV 1964 das gemeinsame Dokument des Werftdirektors, der Betriebsgewerkschaftsleitung und der Belegschaft zur allseitigen Planerfüllung und für die weitere Verbesserung der Arbeits- und Lebensbedingungen der Werktätigen. Hinsichtlich der Lösung:

Zum 15. Jahrestag der Republik senken wir unseren Fertigungs- und Kostenaufwand auf das Wettrennen bei bester Qualität.

## Planaufgaben 1964

Unser Plan für das Jahr 1964 enthält die Lösung folgender wichtiger Aufgaben:

- 1. Auslieferung der Tropftrichter 7025 bis 7043
- 2. Auslieferung aller KTS

- 4. Steigerung der Arbeitsproduktivität um rund 19%
- 5. Senkung der Selbstkosten um rund 6,3%

Zur Erreichung der termingemäßen Vorbereitung und Erfüllung der einzelnen Planaufgaben übernimmt der Werftdirektor folgende Verpflichtung:

- 1. Die Jahresaufgabe der industriellen Warenproduktion ist in den einzelnen Quartalen wie folgt zu erfüllen:  
I. Quartal mit 24,8%  
II. Quartal mit 25,3%  
III. Quartal mit 25,7%  
IV. Quartal mit 24,1%

- 2. Für die Schiffe ergibt sich quartalsweise folgende Auslieferung:

		Tropftr. KTS
I. Quartal	Stück	5
II. Quartal	Stück	5
III. Quartal	Stück	5
IV. Quartal	Stück	4

- 3. Zur Sicherung der Auslieferung der Objekte Tropftr. Bau-Nr. 44 bis 50 und des Kühl- und Transportschiffes Bau-Nr. 2, im I. Quartal 1963 ist im Jahre 1964 folgender Vorlauf zu erreichen:

7044	Fertigungsstand	90%
7045	Fertigungsstand	97%
2. KTS	Fertigungsstand	99%
7046	Fertigungsstand	88%
7047	Fertigungsstand	83%
7048	Fertigungsstand	70%

- 4. Bei der Entwicklung und Konstruktion neuer Erzeugnisse mit höchstem Gebrauchswert und niedrigsten Selbstkosten ist die Konstruktion:

„Für das KTS bis zum 20. März 1964 abzuschließen.“

Die Korrekturen für das Transportjahr ist soweit abzuschließen, daß die Verträge mit der Zulieferindustrie auf der Grundlage der gesetzlichen Bestimmungen abgeschlossen werden können.

Dabei sind die Erfahrungen beim KTS auszuwerten und eine enge Zusammenarbeit zwischen der Technologie und dem Konstruktionsbüro zu sichern.

- 5. Im Anschluß sind folgende Investitionsvorhaben abzuschließen:

- a) Sozialgebäude  
b) Straßenbau, III. Bauabschnitt  
c) Kathoden- und Verdüngerschutz der Hebe- und Absenkanlage  
d) Versorgungsanlage

- 6. Die sparsame Verwendung von Material erfordert die Sicherung folgender Materialausnutzungskoeffizienten:

Walzstahl	90%
Grau- und Ferruguss	85%
Kupfer- und Kupferlegierungen	80%
Alu- und Alu-Legierungen	80%

- 7. Zur Erreichung der geplanten Steigerung der Arbeitsproduktivität sind Maßnahmen des Planes Neue Technik mit einem Nutzeffekt in Höhe von rund 600 000 Effektivstunden im Planjahr zu realisieren.

## Die Entwicklung der Masseninitiative und die Anwendung der materiellen Interessiertheit

Die Lösung der gestellten Aufgaben, Senkung der Kosten um 20 Prozent und die Erreichung des Devisenfaktors von 0,9 erfordert die Erschließung aller Reserven.

Der Hauptweg, um dieses Ziel zu erreichen, ist die Führung des komplexen sozialistischen Wettbewerbs, die breite Teilnahme der Werktätigen an der Neuerungsbewegung, die Vervollkommenung des wissenschaftlich-technischen Höchststandes, die Erhöhung der Qualität und die richtige Anwendung der ökonomischen Hebel mit Hilfe der materiellen Interessiertheit der Werktätigen.

- 1. Im Jahre 1964 werden folgende Wettbewerbsformen angewandt:

- 1. Der Berufswettbewerb;  
2. der sozialistische Wettbewerb von Mann zu Mann (zwischen den Meistern);  
3. der sozialistische Wettbewerb im Kampf um den Ehrentitel „Kollektiv der sozialistischen Arbeit“;  
4. der sozialistische Wettbewerb zwischen den Produktionsabteilungen unter Einbeziehung der produktionsvorbereitenden Abteilungen;  
5. der überbetriebliche sozialistische Wettbewerb des Industriezweiges Schiffbau;  
6. der Komplexwettbewerb zwischen der Volkswert und den wichtigsten Zulieferbetrieben;

- 7. Wettbewerb um die erfolgreichste SAG;  
8. Wettbewerb der vorbereitenden Abteilungen.

Verantwortlich: Zentrale Wettbewerbskommission und Wettbewerbskommission der Abteilungen.

- 2. Der sozialistische Wettbewerb zwischen den Produktionsabteilungen ist nach dem Beispiel der Brigade „August Bebel“, Farbenfabrik Wolfen, zu führen, wobei neben der Zielstellung 20prozentige Senkung der Kosten und Erreichung des Devisenfaktors 0,9 bei

Produktionsleistung des Betriebes folgende Eckpunkte erreicht werden müssen:

- 2.1 termingerechte Erfüllung der Leistungsgruppen der Waren- und Erzeugnisproduktion;

- 2.2 Erfüllung des Planes „Neue Technik“ im Monat und seit Jahresbeginn, unter Einhaltung des Stundenlimits für jedes Schiff;

- 2.3 Mitarbeit in der Neuerungsbewegung;

- 2.4 Qualität;

- 2.5 maximale Steigerung der Arbeitsproduktivität bei Einhaltung des geplanten Durchschnittsaufwandes in Stunden;

- 2.6 Vermeidung von Planwidrigkeiten;

- 2.7 Senkung des Unfall- und Krankheitsstandes;

- 2.8 Schichtaustausch;

- 2.9 Erfüllung der Verpflichtungen im sozialistischen Arbeiten, Lernen und Leben.

Dazu ist es notwendig, die Planaufgabe zu unter 2.1 bis 2.9 aufzufächern. Die Gewerke arbeiten nach monatlichen Operativplänen. Die Maßnahmen des Planes „Neue Technik“ sind durch den Produktionsabteilungsleiter auf die Gewerke aufzuschließen, um jeden Kollegen über seine persönlichen Aufgaben zu orientieren. Die erreichten Punkte sind monatlich zu kontrollieren.

Verantwortlich: Werftdirektor

- 3. Durch die Wettbewerbskommission der Abteilungen, durch die zentrale Wettbewerbskommission und auf den Mitgliederveranstaltungen der AGL ist der sozialistische Wettbewerb monatlich auszuwerten.

Dabei sind folgende Festlegungen zu treffen:  
3.1 das beste Kollektiv im Kampf um den Ehrentitel „Kollektiv der sozialistischen



3.4 der ...  
3.5 die beste Produktionsabteilung der Werft;  
3.6 die überbetrieblichen Auswertungen.  
Verantwortlich: Werftdirektor, BGL-Vorsitzender

4. Die Aufgabe unserer Gewerkschaftsorganisation ist es, die Arbeit mit den Menschen zum Hauptbestandteil der gesamten Tätigkeit zu machen. Durch die weitere Verbesserung der politischen Massenarbeit muß die Initiative, die Verantwortlichkeit aller Arbeiter, Anstellungen und Ingenieure auf die Organisation des Wettbewerbs gerichtet sein.  
Verantwortlich: Leiter der Struktureinheiten, BGL-Vorsitzender

5. Bei der Überarbeitung des Programms im Kampf um den Titel „Kollektiv der sozialistischen Arbeit“ sind solche Verpflichtungen zu übernehmen, die die Realisierung des sozialistischen Arbeitens, Lernens und Lebens gewährleisten.  
Sozialistisch arbeiten, heißt heute: die neue Technik kennen, sie in der produktiven Form im Betrieb nutzen und mit ihrer Produktivität den Kapitalismus schlagen.  
Sozialistisch lernen, heißt heute: Jeder qualifiziert sich so, daß er für seinen Arbeitsplatz das Weltniveau kennt, es mitbestimmt, durchsetzt und es beherrschen lernt.  
Sozialistisch lehren, heißt heute: Wir wollen diesen Weg weitergehen und dabei dem ganzen Leben allmählich einen neuen, höheren Inhalt geben. Unser ganzes Denken und Handeln, unsere ganze Kraft soll der Förderung des wissenschaftlich-technischen Höchststandes dienen.  
Verantwortlich: Meister und Abteilungsleiter

6. Die ständige Steigerung der Arbeitsproduktivität, die kurzfristige Erreichung des wissenschaftlich-technischen Höchststandes im Fischerfahrzeugbau ist die hestige allseitige Interessenvertretung unserer Gewerkschaftsorganisation.  
Durch eine gute politische Massenarbeit in den Gewerkschaftsgruppen wollen wir erreichen, daß jede Kollegin und jeder Kollege konkrete meßbare Verpflichtungen im sozialistischen Wettbewerb übernehmen.  
Verantwortlich: Vorsitzender der Kommission Arbeitsproduktivität und Lohn der BGL und AGL-Vorsitzender

7. Zur öffentlichen Führung des sozialistischen Wettbewerbs sind die Wettbewerbsergebnisse sofort nach der Auswertung durch Wettbewerbstafeln, Betriebszeitung und Werftfunk zu popularisieren, laufend Leistungsvergleiche durchzuführen, um gegenseitig die Erfahrungen bei der Führung des Wettbewerbs auszuwerten und operativ zu übernehmen.  
Verantwortlich: Abteilungsleiter Wettbewerbe und Propagandaaktiv der BGL

8. Für den Bereich Reparaturen gilt es besonders, entsprechend dem Auftruf der VVB Hochseefischeret, die Senkung der Reparaturkosten und Verminderung der Reparaturkosten durchzusetzen. Grundlage dazu ist das Programm für den Komplexwettbewerb.  
Verantwortlich: Werftdirektor

9. Für das Konstruktionsbüro gilt als Schwerpunkt im Jahre 1964 die Fertigstellung der Konstruktion des Kühl- und Transportschiffes.  
Zur Realisierung dieser Aufgabe ist der Haupttermin „KTS“ einzuhalten, alle technischen Voraussetzungen zur Einhaltung der im Wettbewerb festgelegten Termine zu bringen und die stufenweise Erfüllung zu kontrollieren.  
Verantwortlich: Hauptkonstrukteur  
Termin: laufend  
Endtermin: 23. Juni 1964

10. a) Zur planmäßigen Steigerung der Arbeitsproduktivität ist in Zusammenarbeit mit den Abteilungen TVP, TVN und TVT ein Wettbewerb von Arbeitsgruppen zu führen. Hierbei sind besonders die Einführung und Realisierung

Arbeitsproduktivität  
Arbeit in den verschiedenen Abteilungen wird für das Planjahr 1964 in der Abteilung TVP ein Wettbewerb durchgeführt, in dem alle Mitarbeiter der Abteilung erfaßt sind. Die Auswertung hat monatlich zu erfolgen.

Hauptziele dieses Wettbewerbes sind:  
a) Verkürzung der Durchlaufzeiten  
b) Optimal räumliche Zuordnung zum Produktionsprozeß  
c) Maximale Erfüllung des Planes „Neue Technik“  
d) Alle Angehörigen der Abteilung Betriebsmittel nehmen am Wettbewerb der Produktionsarbeiter dieser Abteilung teil. Der Hauptinhalt dieses Wettbewerbes ist, termingerecht zur Verfügungstellung der Vorrichtungen und Werkzeuge für die Produktion, besonders für den Bau des Kühl- und Transportschiffes sowie die Erfüllung des Planes „Neue Technik“.  
Verantwortlich: Haupttechnologe

11. Zur Verbesserung der Qualität, besonders in den Werken, die eine ungenügende Qualität liefern, sind im Rahmen des Komplexwettbewerbes durch Angehörige der Gütekontrolle zusammen mit den Gewerksameistern, die Kollegen zu befähigen, daß die Qualität verbessert und die Ausschußquote gesenkt wird.  
Verantwortlich: Leiter der Gütekontrolle

12. Zur Durchsetzung der materiellen Interessiertheit im sozialistischen Wettbewerb wird folgendes festgelegt:  
12.1 Für das „heute Kollektiv“ der jeweiligen Abteilung wird eine Prämie bis zu 40 DM pro Kopf gezahlt, für den „besten Meister“ der jeweiligen Produktionsabteilung eine Prämie bis zu 75 DM. Außerdem erhalten die drei besten Gewerksamen sowie die drei besten Meister der Werft eine differenzierte Prämie.  
12.2 Bei den Wettbewerbsvereinbarungen mit den produktionsvorbereitenden, kontrollierenden und abrechnenden Abteilungen erfolgt eine Prämierung entsprechend der Festlegung in der Vereinbarung.  
Im sozialistischen Wettbewerb der Produktionsabteilungen werden die fünf besten Abteilungen prämiert. Für den  
1. Platz wird eine Prämie bis zu 15 000 DM  
2. Platz wird eine Prämie bis zu 12 000 DM  
3. Platz wird eine Prämie bis zu 9 000 DM  
4. Platz wird eine Prämie bis zu 6 000 DM  
5. Platz wird eine Prämie bis zu 3 000 DM gezahlt.

13. Voraussetzung zur Zahlung der Wettbewerbsprämie ist die Erfüllung und Übererfüllung bzw. Unterbietung der vorgegebenen Kennziffern.  
Verantwortlich: Zentrale Wettbewerbskommission

14. Monatlich werden in den einzelnen AGL-Bereichen Beratungen mit den Neuerern durchgeführt. Hierbei sind besonders durch die Abteilungsleiter die Schwerpunktaufgaben in der Neuererbewegung für den nachfolgenden Zeitraum darzulegen.  
Die Beratungen mit den Neuerern geben die Möglichkeit eines breiten Erfahrungsaustausches.  
Monatlich werden die besten Neuerer jeder Abteilung sowie der beste Neuerer des Betriebes, der beste jugendliche Neuerer des Betriebes und die beste Neuerin des Betriebes ermittelt und entsprechend ihrer Leistung auf einem Neuerermeeting ausgezeichnet. Der jeweils beste Neuerer legt hier gleichzeitig seine Erfahrungen dar.  
Verantwortlich: Vorsitzender der Kommission Arbeitsproduktivität und Lohn der BGL, AGL-Vorsitzende und Leiter des BfN

15. Die Ermittlung der besten Neuerer hat bis spätestens zum ersten Arbeitstag des nachfolgenden Monats zu erfolgen.  
Verantwortlich: BGL, Abteilung Wettbewerbe und Leiter des BfN

16. Zur Orientierung und Lenkung der Neuererbewegung sind durch die Abteilungsleiter dem BfN die jeweils auftretenden Schwerpunkte mitzuteilen.  
Sie dienen zur Ergänzung des Planes der Aufgaben der Neuerer und zur Veröffentlichung in der Werftzeitung.

über 8 bis 10 Stunden erstreckende Schulung auf dem Gebiet des Patentrechts durchgeführt.

Die Abteilungsleiter, insbesondere des Konstruktionsbüros, haben dafür zu sorgen, daß eine entsprechende Beteiligung hierzu erfolgt.  
Verantwortlich: Direktor für Technik  
Termin: II. und IV. Quartal 1964

17. Die Tätigkeit der sozialistischen Arbeitsgemeinschaften muß dadurch verbessert werden, daß die Angehörigen der Intelligenz mehr an die zielstrebigste Arbeit zur Erhöhung des wissenschaftlich-technischen Höchststandes in Verbindung mit den Arbeitern der Produktion auf der Grundlage freiwilliger Zusammenarbeit herangeführt werden.  
Verantwortlich: Direktor für Technik  
in Zusammenarbeit mit der Kammer der Technik

18. Bei Einhaltung des von der sozialistischen Arbeitsgemeinschaft festgelegten Arbeitsprogrammes erfolgt eine Vergütung entsprechend den gesetzlichen Bestimmungen, wobei Sonderleistungen, die nach dem gesetzlichen Bestimmungen nicht vergütet werden, durch eine Prämie anerkannt werden.  
Verantwortlich: Werftdirektor

19. Die Arbeit der Ständigen Produktionsberatungen in den Abteilungen ist durch Unterstützung der BGL sowie der AG-Leitungen so zu verbessern, daß sie durch ihre planmäßige Arbeit entsprechende Einfluß auf die Erfüllung des Planes „Neue Technik“ sowie auf die kurzfristige Realisierung der Neuerervorschläge nehmen.  
Verantwortlich: BGL und AGL-Vorsitzende

20. Um die Wirksamkeit der Produktionsberatungen in den Schweißergewerken besser zu organisieren, übernimmt für jedes Gewerk ein Fachingenieur die Führung der Beratungen. Das Kollektiv über die Beratungen ist die weitere Einführung des wissenschaftlich-technischen Fortschritts und berichtet in der nächsten Beratung über den Realisierungsstand.  
Verantwortlich: Hauptschweißergewerkschaft  
Termin: monatlich

21. Damit die technisch-ökonomisch wirksamste Entwicklungsarbeit geleistet und der Höchststand auf dem Gebiete der Forschung und Entwicklung gewährleistet wird, werden monatlich Rechenschaftslegungen über die Ergebnisse der Abteilung TKP durchgeführt.  
Verantwortlich: Direktor für Technik  
Termin: monatlich

22. Sämtliche Forschungs- und Entwicklungsarbeiten sind vor dem entsprechenden Fachgremium jeweils zu verteidigen.  
Verantwortlich: Hauptkonstrukteur

23. Um die Gewähr zu haben, daß bei der Konstruktion „KTS“ und „Tropentravler“ alle technologischen und fertigungstechnischen Belange berücksichtigt werden, sind bereits bei der Ausarbeitung der Konstruktion die Technologen, die Leiter und besten Neuerer der Produktion heranzuziehen.  
Verantwortlich: Hauptkonstrukteur

24. Das technisch-ökonomische Dokument des Betriebes, welches die Perspektive der Entwicklung der Werft bis 1975 beinhaltet, ist ständig auf dem neuesten Stand der Technik zu überarbeiten und zu veröffentlichen. Jeweils am 30. Juni und 31. Dezember 1964 ist das überarbeitete Dokument vorzubringen.  
Verantwortlich: Werftdirektor

25. Die Durchsetzung der Verbesserung der räumlichen Zuordnung der Gewerksamen zum neuen Taktplan wird durch die nicht terminmäßige Fertigstellung des Sozialabandes gehemmt. Die Fertigstellung des Sozialabandes im Wertfeld 1964 hat deshalb vorrangig zu erfolgen.  
Verantwortlich: Werftdirektor

26. Um die technische Kontrollfunktion verstärkt in der Kontrolle der Eckpunkte der Fertigung und Montage entsprechend der Kontrolltechnologie einzusetzen und die Produktionsaufgaben des Jahres 1964 besser zu lösen, werden

Abteilungsleiter LQP  
1964

Verantwortlich: Abteilungsleiter LQP  
Termin: laufend bis II. Quartal 1964

- 2. Koordinierung der Erprobungsprogramme folgender Aggregate, Anlagen und Fahrzeuge:
  - 2.1 Kältanlagen
  - 2.2 RFT-Anlagen
  - 2.3 Stahlkutter 26,5 m

- 29. Eine Qualitätskontrolle mit der Zulieferindustrie ist durchzuführen.  
Verantwortlich: Werkdirektor  
Termin: II. Quartal 1964
- 30. Um die Qualität der Erprobungen sowie deren termingerechte Vorbereitung zu ver-

stlichen schriftlichen Anmerkungen sowohl die Qualitätsnoten als auch die Zeit der Verzögerungen der einzelnen Erprobungen durch die verantwortlichen technischen Kontrollorgane bestätigt. Die Anmerkungen werden der Gruppe Wettbewerbe zur Auswertung bei der Ermittlung der Sieger im Wettbewerb zugeleitet.  
Verantwortlich: Abteilungsleiter LQP  
Termin: 1. Januar 1964

# Arbeitsökonomische Maßnahmen

## Durchsetzung des Prinzips „Neue Technik - neue Normen“

- 1. Anarbeitung und Anwendung technisch begründeter Arbeitsnormen auf der 60-min.-Basis im Jahre 1964.  
Verantwortlich: Abteilungsleiter TV
- 2. Überführung der vorhandenen Zeitzormative in TAN auf der Grundlage der Bestwerte des Industriezweiges Schiffbau.  
Verantwortlich: Abteilungsleiter TV
- 3. Vervollständigung der Zeitzormative und Bestwertkataloge laut Aufgabenteilung vom Institut für Schiffbau.  
Verantwortlich: Abteilungsleiter TV

- 4. Im Jahre 1964 sind 75 Prozent der Gesamtvorgabezeit auf der Grundlage technisch begründeter Arbeitsnormen zu kalkulieren.  
Verantwortlich: Abteilungsleiter TV
- 5. Der feste DM-Betrag ist an leistungsabhängige Kennziffern zu binden, wie zum Beispiel:
  - a) Erfüllung des Planes „Neue Technik“ gem. Meistervereinbarung
  - b) Erfüllung der vorgesehenen Qualitätskennziffern.
 Verantwortlich: Abteilungsleiter OAK und TV

## Gewährung von Schichtprämien

- 11. Die Gewährung der Schichtprämien erfolgt gemäß Anweisung des Generaldirektors der VVB Schiffbau.  
Die Abteilungsleiter haben Veränderungen im Betriebsgeschehen, die Einfluß auf die Festsetzung der Schichtprämien haben, ständig zu beachten.  
Mächtig sind die Bedingungen für die Gewährung von Schichtprämien und ihre Differenzierung durch die Fachdirektoren zu überprüfen.  
Bis zum 1. Oktober jeden Jahres sind evtl. Veränderungen und Ergänzungen, dem Direktor für Ökonomie zu melden.  
Bis 31. Oktober eines jeden Jahres werden im Einvernehmen mit der BGL durch den Werkdirektor die Bedingungen für die Gewährung der Schichtprämien festbestimmt.  
Verantwortlich: Abteilungsleiter OAK

## Einführung ökonomisch zweckmäßiger Lohnformen

- 6. In folgenden Bereichen und Abteilungen wurde auf Grund von Analysen festgestellt, daß der ja bestimmten Gewerken angewandte Stücklohn technologisch nicht begründet ist. Im Jahre 1964 erfolgt daher die Überführung in den Prämienlohn als die zur Zeit für diese Gewerke ökonomisch zweckmäßigste Lohnform.  
Es handelt sich um:
  - Abt. FST - Anzeichner
  - Abt. FST - Kältensachere
  - Abt. FST - Schlagschere
  - Abt. FSM - Beater
  - Abt. FSM - Abdrücker
  - Abt. FSM - Schweißarbeiten an Bruch- und Leckstoffen
  - Abt. FAK - Nächstkonservierungsarbeiten
  - Abt. FMR - Druckprobe Bord

- 7. Als ökonomische Kennziffern sind u. a. vorgesehen:
  - 7.1 Einhaltung des vorgesehenen Stundenlimits auf Basis Effektivstunden
  - 7.2 bei FR und TA: Einhaltung der vorgesehenen Reparaturtermine
  - 7.3 monatlich bei FR: Senkung der Durchlaufzeit
 Verantwortlich: Abteilungsleiter OAK

- 12. Der Urlaubsplan ist nach dem von der zentralen Planung aufgeschlüsselten Planzahlen aufzustellen und zwar:

	I. Quartal	II. Quartal	III. Quartal	IV. Quartal
F	22,9	23,5	23,3	26,6
FST	17,9	20,5	20,6	20,2
FSV	18,4	20,5	20,6	19,9
FSM	19,0	20,9	20,6	19,9
FAM	18,8	20,9	20,7	19,6
FAH	18,8	20,8	20,6	18,8
FAK	20,5	20,4	14,7	18,4
FAA	17,9	20,9	20,6	20,2
FMA	18,8	20,6	20,6	20,9
FMM	18,7	20,5	20,1	19,7
FMR	18,7	20,7	20,1	19,5
FMI	19,6	20,9	20,2	19,3
FME	19,4	20,9	20,3	19,2
FRS	19,9	20,9	20,9	19,9
FRM	19,3	20,9	20,2	19,9
TA	20,2	24,1	24,8	20,9
TV	20,0	24,1	24,9	19,9

Es ist zu gewährleisten, daß die Werkstätten in Übereinstimmung zwischen den gesellschaftlichen und den persönlichen Interessen in der Regel innerhalb von drei Jahren mindestens einmal ihres Urlaub in den Monaten März bis August erhalten.

Bei verheirateten Beschäftigten ist dafür zu sorgen, daß der Urlaub mit dem Ehepartner gemeinsam genommen werden kann.  
Für die Einhaltung des Urlaubsplanes 1964 sind die Leiter der jeweiligen Strukturabteilung verantwortlich.

## Erhöhung der ökonomischen Wirksamkeit der bestehenden Prämienzeitlohnsysteme durch Verbesserung der Kennziffern:

- 8. Die bestehenden Prämienzeitlohnsysteme werden in Zusammenarbeit mit der Abteilung OAK und TVN überarbeitet. Dabei sind solche Kennziffern anzuwenden, die besonders auf folgende Faktoren Einfluß nehmen:
  - Alimentierung der Grundfonds
  - Senkung der Selbstkosten

- Erhöhung der Qualität der Erzeugnisse
- Senkung des Materials und Energieverbrauchs usw.
- Bewertung der Bestpunkte.  
Verantwortlich: Abteilungsleiter OAK  
Termin: I. Quartal 1964

## Einführung von leistungsabhängigen Gehältern

- 9. Um die Leistungsfähigkeit zu verbessern, muß das Gehalt der leitenden Wirtschaftsfunktionäre von qualitativen und quantitativen Kennziffern abhängig gemacht werden. Die Kennziffern müssen kontrollierbar, abrechenbar und beeinflussbar sein.

- Nach Abstimmung mit der VVB Schiffbau sind die Prämiengehälter bis einschließlich Meister leistungsabhängig zu gestalten.  
Verantwortlich: Direktor für Ökonomie  
Termin: 1. Januar 1964

## Bildung und Verwendung des Betriebsprämienfonds

- 10. Der einheitliche Betriebsprämienfonds ist zu verwenden für:
  - 10.1 sozialistischen Wettbewerb.  
Die höchsten Prämien erhalten die Kollektive, die kontinuierlich die Planaufgaben erfüllen, die besten Erfolge bei der Durchsetzung des sozialwissenschaftlichen Fortschritts haben, die Qualitätsnoten erhalten und erheblichen Anteil an der Senkung der Selbstkosten haben. Die Auswertung erfolgt durch die zentrale Wettbewerbskommission bzw. Abteilungskommissionen.
  - 10.2 Konstruktivbeiträge, Materialwirtschaft, Instandhaltung

- (Material, Gewicht, Kosten, Qualität). Vorrätige Erfüllung von Forschungs- und Entwicklungsaufgaben mit einem hohen wissenschaftlich-technischen Niveau
- 10.3 leitende Wirtschaftsfunktionäre, die ein Prämiengehalt beziehen und die vorgegebenen Kennziffern übererfüllen.
- 10.4 Prämierung hervorragender Einzelleistungen.
- 10.5 Prämierung von sozialistischen Arbeitsgemeinschaften, die einen hohen ökonomischen Nutzen erzielen bzw. die der allgemeinen Verbesserung des Arbeits- und Gesundheitszustands dienen.

## Qualifizierung der Werkstätten

- Um alle Arbeiter, Angestellten und Angehörigen der Intelligenz unserer Betriebe zu befähigen, die wachsenden Produktionsaufgaben mit Hilfe der besten Ausstattung der modernen Technik zu beherrschen, werden folgende Qualifizierungsmaßnahmen durchgeführt:
  - 1. Im Schuljahr 1963/64 ist die Qualifizierung der Erwachsenen nach dem Prinzip der Produktion und dem höchsten Lehr- und Ausbildungsgraden durchzuführen.  
Verantwortlich: Hauptabteilungsleiter, Arbeitsökonomie  
Termin: laufend
  - 2. Um den Anteil der ungeschulten Jugendlichen und Jugendlichen Haus- und Facharbeiter zu erhöhen, sind...

Verantwortlich: Fachdirektoren  
Termin für die Anmeldung: 1. Februar 1964  
für den Abschluß der Vorbereitungen:  
30. Juni 1964

3. Außer den langfristigen, Qualifizierungsmaßnahmen, wie Facharbeiterlehrgänge, Lehrgänge der Volkshochschule und Studien an den Fach- und Hochschulen, sind Einzelverträge und Vertragsarbeiten durchzuführen, die insbesondere die Einführung und Durchsetzung des wissenschaftlich-technischen Fortschritts zum Inhalt haben. Alle damit im Zusammenhang entstehenden Teilnahmegebühren werden bei regelmäßiger Teilnahme sowie unter Berücksichtigung der gesellschafts-politischen Entwicklung in voller Höhe vom Betrieb übernommen.

Verantwortlich: Leiter der Betriebsakademie  
Termin: laufend

4. Die Qualifizierung entsprechend den Anforderungen innerhalb des Arbeitsbereiches ist zu verstärken, dabei besonders Frauen zu berücksichtigen und die Qualifizierung für den zweiten Beruf zu fördern. Entsprechende Lehrgänge sind jeweils einmal im Frühjahr und im Herbst des laufenden Jahres zu organisieren, um die Rentabilität der Qualifizierungsmaßnahmen zu gewährleisten.

Verantwortlich: alle Abteilungsleiter  
Leiter der Betriebsakademie  
Termin: 1. März 1964 und 1. September 1964

5. Zur weiteren Förderung der individuellen Schulung ist das System der sozialistischen Hilfe und des Erfahrungsaustausches zwischen den Vertragspartnern innerhalb des Betriebes so zu verbessern, daß hohe politische, fachliche und ökonomische Kenntnisse vermittelt werden. Besondere Leistungen bei der Auszubildung werden materiell anerkannt. Dafür werden aus dem Betriebspräsidentens 2000 DM zur Verfügung gestellt.

Verantwortlich: Leiter der Betriebsakademie  
Termin: laufend

6. Zur Durchführung der Vortragstreiben und Einzelvorträge auf den verschiedenen Wissensgebieten ist mit der Gesellschaft zur Verbreitung wissenschaftlicher Kenntnisse ein Vertrag über eine planmäßige Vortragstätigkeit abzuschließen. Aus betrieblichen Mitteln werden dafür 5000 DM zur Verfügung gestellt.

Verantwortlich: Leiter der Betriebsakademie

7. Den von der Werft zum Direktstudium Delegierten - mit Ausnahme bei solchen Studenten, die ein Stipendium von mehr als 500 DM erhalten - werden bei guten Leistungen und bei guter Studiendisziplin Bucherbeitilfen von 30 DM pro Quartal gewährt.

Verantwortlich: Leiter der Betriebsakademie  
Termin: quartalsweise

8. Für besonders erfolgreichen Abschluß der verschiedenen Qualifizierungsmaßnahmen können auf Vorschlag der entsprechenden Bildungseinrichtung, an der sich der Kollege qualifiziert, oder auf Antrag des Betriebes Prämierungen erfolgen. Dabei sind die geleistete gesellschaftspolitische Arbeit und die schulischen Leistungen an den jeweiligen Bildungsstätten und in unserem Betrieb besonders zu berücksichtigen.

Verantwortlich: Leiter der Betriebsakademie

9. Mit den Absolventen der Hoch- und Fachschulen sind mindestens bis zu einem Jahr nach Abschluß ihres Studiums regelmäßig Aussprachen zu führen, die der Beratung und Unterstützung dienen und zum Ziele haben die Absolventen entsprechend ihren Kenntnissen und Fähigkeiten einzusetzen.

Verantwortlich: Kaderleiter in Zusammenarbeit mit dem Vorsitzenden für wissenschaftlich-technischen Nachwuchs  
Termin: quartalsweise

10. Für die Volkswerft werden zum 1. September 1964 190 Lehrlinge eingestellt. Unter Berücksichtigung der verstärkten Ausbildung in den Schwerpunktbereichen sind nachfolgende Klassen und Lehrlingskollektive zu bilden:

2 Klassen: Rohrschlosser (10 Klasse)	50 Lehrlinge
1 Klasse: Schiffselektriker (12. Klasse)	25 Lehrlinge

30 Lehrlinge (10 Klasse)	Industriemaler (11 Klasse)	10 Lehrlinge
12 Lehrlinge (12 Klasse)	Industriekaufleute (10 Klasse)	7 Lehrlinge
10 Lehrlinge (10 Klasse)	Stenotypistinnen (10 Klasse)	10 Lehrlinge
10 Lehrlinge (10 Klasse)	Technische Zeichner (10 Klasse)	10 Lehrlinge

Bei der Einstellung ist zu beachten, daß entsprechend der volkswirtschaftlichen Notwendigkeit verstärkt Mädchen für technische Berufe gewonnen werden. Es ist zu erreichen, daß von 190 einzustellenden Lehrlingen 55 Mädchen sind, die auch für die Berufe Maschinenbauer und Schiffsbauker gewonnen werden.

Verantwortlich: Leiter für Berufsausbildung und Qualifizierung  
Termin: 1. September 1964

11. Entsprechend überbetrieblicher Vereinbarungen und Festlegungen der Abteilung Verksbildung beim Rat des Bezirkes Rostock und der VVB Schiffbau ist zur Heranbildung des notwendigen Facharbeiter Nachwuchses für andere Schwerpunktbetriebe ab 1. September 1964 die Ausbildung von weiteren 150 Lehrlingen zu sichern.

- 5) Teilnehmlich an der für den Erwerb der Facharbeiterprüfung
- 10 Maschinenbauer für das Fachkennzeichen Schiffbau
- 10 Maschinenbauer für das Fachkennzeichen Rostock-Marinetechnik
- 20 Maschinenbauer für die Deutsche Seereservereinerung Rostock

Verantwortlich: Leiter für Berufsausbildung und Qualifizierung  
Termin: 1. September 1964

12. Entsprechend den Planaufgaben 1964 ist der volle Einsatz aller Lehrlinge in den sozialistischen Kollektiven nach den bestehenden Durchlaufplänen zu sichern, die die breite Grundausbildung abgeschlossen haben. Damit wird garantiert, daß die spezielle Ausbildung nach modernen Gesichtspunkten erfolgt und die besten Arbeiter unmittelbar Einfluß auf die sozialistische Bildung und Erziehung der Lehrlinge nehmen können.

Verantwortlich: Direktor für Produktion  
Termin: laufend

13. Um die volle Produktionskapazität der Betriebsberufsschule in der breiten Grundausbildung und im polytechnischen Unterricht im Planjahr 1964 auszulasten, ist es erforderlich, Produktionsaufträge entsprechend den Lehrplananforderungen zur Verfügung zu stellen. Dabei ist der Schwierigkeitsgrad zu beachten und die Auslastung der vorhandenen Maschinen und Anlagen der BBS zu berücksichtigen.

Verantwortlich: Direktor für Technik  
Termin: laufend

14. Um den berufspraktischen und theoretischen Unterricht in der BBS aktueller und entsprechend der Erhöhung des wissenschaftlich-technischen Niveaus mit den Belangen des Betriebes besser zu verbinden, sind geeignete Neuerer der Produktion und Angehörige der Intelligenz zu gewinnen, die zu speziellen Lehrplanthemen Unterricht erteilen. Dazu sind geeignete Themen auszuwählen und der Betriebsakademie bekannt zu geben.

Verantwortlich: Direktor für Ökonomie  
Termin: laufend

15. Mit allen Lehrlingen sind Entwicklungsgespräche zu führen, um die Besten als Soldat auf Zeit und für die Aufnahme eines Studiums an den Hoch- und Fachschulen zu gewinnen.

Verantwortlich: Leiter für Berufsausbildung und Qualifizierung  
Termin: laufend

16. Der im Schuljahr 1963/64 organisierte Betriebswettbewerb wird als Teil des sozialistischen Massengewerbes unseres Betriebes durchgeführt. Während des Wettbewerbes sind den Lernaktiven Sonderaufgaben zu stellen, um die Jugendlichen im Klub junger

das Niveau der Vorbereitung ... eine systematische Vorbereitung auf die 1964 durchzuführenden Betriebs-, Kreis- und Bezirksmessen erreicht. Es ist darauf hinzuwirken, daß die besten Neurrungen auf der Messe der Meister von morgen" ausgestellt werden können.

Verantwortlich: Vorsitzender des Klubs junger Techniker  
Termin: laufend

17. Zur Zeit werden an der Betriebsberufsschule zwei Klassen ausgebildet, die während ihrer Lehrzeit gleichzeitig das Abitur erreichen werden. Zum 1. September 1964 wird eine weitere Klasse gebildet. Die Lehrlinge dieser Klassen sind als Hoch- und Fachschulkauder vorgesehen, um später verantwortliche Funktionen in Staat und Wirtschaft einnehmen zu können. In diesen Klassen sind die besten Fachlehrer und Lehrmeister einzusetzen, die ein hohes politisches und pädagogisches Wissen besitzen. Der Unterricht ist besonders in diesen Klassen nach modernsten Gesichtspunkten und der Vermittlung von Kenntnissen entsprechend dem höchsten Stand an Wissenschaft und Technik zu erteilen. Schwerpunkt dabei müssen die naturwissenschaftlichen Fächer sein.

Verantwortlich: Leiter für Berufsausbildung und Qualifizierung  
Termin: laufend

18. An unserer Betriebsberufsschule wird der große Teil der Schüler der erweiterten Oberschule ausgebildet, die mit ihrem Abitur gleichzeitig eine Facharbeiterprüfung ablegen. Um eine qualitativ hohe Ausbildung zu gewährleisten, sind die besten Möglichkeiten zu schaffen, um die theoretische und praktische Ausbildung in der zur Verfügung stehenden Zeit zu nutzen, muß ein hohes Niveau in der Kenntnisermittlung und in der sozialistischen Bildung und Erziehung erreicht werden.

Verantwortlich: Leiter für Berufsausbildung und Qualifizierung  
Termin: laufend

### Maßnahmen auf dem Gebiet des Gesundheits- und Arbeitsschutzes sowie der Sozialversicherung

Zur weiteren Durchsetzung und Verbesserung des Gesundheits- und Arbeitsschutzes und des Brandschutzes mit Hilfe der neuen Arbeitsschutzverordnung und 1. Durchführungsbestimmung des Brandschutzgesetzes wird durch Realisierung folgender Maßnahmen dazu beigetragen, die Arbeitssicherheit und die Arbeitsbedingungen der Werktätigen zu verbessern.

1. Jeder Leiter einer Struktureinheit hat sich einer Wiederholungsprüfung zu unterziehen, in der er den Nachweis erbringt, daß er mit den geltenden gesetzlichen Bestimmungen auf dem Gebiet des Gesundheits-, Arbeits- und Brandschutzes vertraut ist und weiterhin mit der Leitung einer Struktureinheit mit Gefahren für die Gesundheit der Werktätigen beauftragt werden kann.

Verantwortlich: für die Durchführung der Wiederholungsprüfung organisatorisch OAB für die Teilnahme: laut Plan der Abteilung OAB alle Fachdirektoren  
Termin: 1. Juli 1964

2. Zur Erhöhung der Arbeitssicherheit in allen Werkstätten und Betriebsanlagen und Einrichtungen sind mindestens 14 täglich durch den Abteilungsleiter und monatlich durch den Fachdirektor Überprüfungen auf Einhaltung der Sicherheitsbestimmungen entsprechend dem § 8 der Arbeitsschutzverordnung durchzuführen. Über die Betriebsüberprüfung ist ein schriftliche, Nachweis zu führen, und festgestellte Mängel sind beseitigen zu lassen.

Verantwortlich: alle Fachdirektoren  
Termin: laufend

3. In den monatlichen Rechenschaftslegungen der Abteilungen haben die Abteilungsleiter und Meister grundsätzlich zum Kranken- und Unfallstand Stellung zu nehmen. Dabei haben sie zu berichten, welchen Einfluß sie durch konkrete Maßnahmen auf die Verbesserung des Gesundheits- und Arbeitsschutzes genommen haben.

Verantwortlich: alle Abteilungsleiter

Verantwortlich: Abteilungsleiter Transport  
Termin: quartalsweise

Hauptabteilungsleiter Anlagenerhaltung  
Termin: 1. Quartal 1954

Verantwortlich: Abteilungsleiter und Meister für Toiletten, Umkleis- und Waschräume  
Speisräume: Abteilungsleiter Esszimmer  
Kontrolle: Bereichsarzt  
Rat für SV und DRK-Betriebskomitee

5. Für die Hauptabteilung- und Abteilungsleiter haben für ihren Verantwortungsbereich ein Programm zur Winterfestmachung für das Jahr 1954 (Winter) aufzustellen. Erforderliche Maßnahmen sind bis zum 1. Mai 1954 an die Hauptabteilung Anlagenerhaltung abzugeben.

13. Zur weiteren Arbeitsverbesserung in der Betriebspoliklinik in bezug auf Diagnostik und Therapie sind folgende Neuanschaffungen erforderlich:

- |  |       |
|--|-------|
|  | DM    |
| 1 Kreislaufkontrollgerät „Physiomat“                     | 600,- |
| 1 Teilchenzähler RÜR ZG 1                                | 720,- |
| 1 Dental-Einheit 803 mit Speifontäne für Zahnabteilung   | 817,- |
| 1 Poliermotor Type 811 f für Zahntechnik                 | 750,- |
| 1 Kassettenstativ mit vertikaler Flachblende             | 100,- |
| 1 Kühlschrank für Chirurgie 101                          | 200,- |
| 1 großer Küchenschrank mit Schiebetüren für Betanstation | 600,- |
| 1 Schretzmaschine (schalldämpfend) für Chirurgie         | 600,- |

23. Zur Verbesserung des Gesundheits- und Arbeitsschutzes ist in Auswertung des Jahres 1953 ein Programm auf lange Sicht zu erarbeiten.

Verantwortlich: Wertleiter, EGL-Vorsitzender  
Termin: 1. Quartal

Verantwortlich: Hauptabteilungsleiter und Abteilungsleiter für das Programm der Winterfestmachung  
Termin: 1. Mai 1954

Verantwortlich: für die Beseitigung der Mängel  
Hauptabteilungsleiter Anlagenerhaltung  
Termin: 23. September 1954

6. Zur weiteren Qualifizierung der Funktionäre auf dem Gebiet des Gesundheits- und Arbeitsschutzes ist von Seiten der Abteilungsleiter darauf zu achten, daß in monatlichen Schulungen nach dem vom Rat für SV erstellten Schulungsplan durchgeführt werden.

Verantwortlich für die Beschaffung: nach Liefermöglichkeit  
Hauptabteilungsleiter Anlagenerhaltung

14. Für das Rehabilitationszentrum ist ein Verpflegungsausweis in Höhe von 23 TDM aus dem K- und S-Fonds zur Verfügung zu stellen.

- Weiterhin werden benötigt:
- |                                     |           |
|-------------------------------------|-----------|
|                                     | DM        |
| 1 Warmwasserboiler 603 (mit Einbau) | 1500,-    |
| 1 Sekretäranlage (Telefon)          | 500,-     |
| 1 Gartenfräse 6 PS                  | 2500,-    |
| 1 Sauerstoff-Bestimmungsgarät       | ca. 600,- |
| 25 m Zaun, 3 m hoch                 | 550,-     |
| Insgesamt aus dem K- und S-Fonds    | 3710,-    |

Erwirdes Aufgemerk ist zu legen auf die Schulung der Arbeitsschutzobjekte unter Hinweisung der ehrenamtlichen Arbeitsschutzinspektoren.

Verantwortlich: Kommunikationsvorsitzender für Arbeitsschutz  
Rat für SV  
Termin: laufend

7. Der SV-Bevollmächtigte mit dem jeweiligen Meister hat für Verbesserung der Betreuung der Erkrankten zu organisieren, daß in den ersten Tagen der Erkrankung die Kollegen und Kollegen zu besuchen werden. Bei Verlassen gegen die Krankenordnung sind Ansuchen in der Gewerkschaftsgruppe zu führen, um Erziehungsmaßnahmen festzusetzen, die die Mittel der Sozialversicherung nicht überschreiten (Anspruch genommen werden).

15. Zur weiteren Verbesserung der Arbeit des Deutschen Roten Kreuzes und zur Sicherung der notwendigen Anzahl von Gesundheitsheffern gemäß Arbeitsschutzanordnung 23 ist eine systematische Ausbildung und Fortbildung von Gesundheitsheffern und leitenden Kadern des DRK 1634 durchzuführen. Dazu ist es notwendig, die Zahl der Auszubildenden und die Ausbildungstermine in einem zwischen dem DRK-Betriebskomitee und der Werfleitung zu vereinbarenden Plan festzulegen. Die dazu evtl. notwendigen Freistellungen sind von der Werfleitung zu sichern.

Verantwortlich: Werfdirektor  
Vorsitzender des DRK Betriebskomitees

Verantwortlich: Rat für SV  
Termin: laufend

8. Um die Verbesserung des Arbeitsschutzes herbeizuführen, sind ab 1. Quartal 1954 in den Produktionsabteilungen gewerkweise wöchentlich Arbeitsschutzwachen einzusetzen, die die Aufgabe haben, darauf zu achten, daß im Gewerk arbeitsschutzmäßig Ordnung herrscht.

16. Um die notwendige Anzahl von Blutspenden mit sichern zu helfen, wird jeden 3. Freitag im Monat in der Unfallhilfsstelle des Reparatursektors die Blutabnahme in organisierter Form durchgeführt. Die Freistellung der sich meldenden Blutspender zur Blutentnahme ist durch die Werf zu sichern. Die Organisation der Blutspendekaktion wird durchgeführt durch das DRK-Betriebskomitee in Zusammenarbeit mit der Abteilung Sozialwesen der Werf.

Die Bezahlung im Durchschnittsverdienst erfolgt durch die Blutspendezentrale.

Verantwortlich: DRK-Betriebskomitee und Abteilungsleiter Sozialwesen

Verantwortlich: Kommunikationsvorsitzender für Arbeitsschutz der EGL  
Termin: 1. Quartal 1954

9. Fortschrittliche Mängel auf dem Gebiet des Gesundheits- und Arbeitsschutzes durch die Arbeitsschutzobjekte, ehrenamtlichen Arbeitsschutzinspektoren und Arbeitsschutzwachen sind als Aufgaben zu betrachten und termingemäß zu realisieren.

Verantwortlich: Abteilungsleiter

10. Der nach Produktionsabteilungen aufgeschlüsselte Krankenstand ist einhalten. In den Hochleistungsteilen haben die Abteilungsleiter über die Einhaltung bzw. Überschreitung zu berichten. Zu den monatlichen Kontrollberichten mit der Betriebsgewerkschaftsleitung der Werfleitung und dem Betriebsgesundheitswesen sind schwerpunktmäßig die Abteilungsleiter einzuladen, die zur Nichterhaltung des Krankenstandes Stellung zu nehmen haben.

17. Zur Durchsetzung der systematischen Gesundheitsbetreuung und Durchführung der vorgeschriebenen vorbeugenden Maßnahmen, wie Reihen- und Überwachungsuntersuchungen, ist es erforderlich, daß die Abteilungsleiter in enger Zusammenarbeit mit dem Bereichsarztkollektiv einen Plan zur Durchsetzung des komplexen Gesundheitsschutzes erarbeiten.

Verantwortlich: Abteilungsleiter und Bereichsarzt  
Termin zur Aufstellung des Maßnahmenplanes: 21. Januar 1954

Verantwortlich: Werfdirektor und EGL  
Termin: monatlich

11. Für einen besseren Arbeitsablauf für die Durchsicht des Betriebsgesundheitswesens ist die Deservierung der Betriebspoliklinik und Dokumentation im Rahmen der geplanten Mittel durchzuführen.

18. Für Leichtverletzte oder Leichterkrankte, die ihre eigentliche Arbeit vorübergehend nicht mehr ausführen können und vom Arzt als bedingt arbeitsfähig geschätzt werden, sind Schonarbeitsplätze im Arbeitsbereich bis zur Dauer von einem Monat bereitzustellen.

Verantwortlich: Abteilungsleiter

Verantwortlich: Hauptabteilungsleiter Anlagenerhaltung

12. Anbringung einer Korbabdeckung für OP-

### Maßnahmen zur weiteren Entwicklung der Kulturarbeit

Entsprechend der Aufgabenstellung des 6. FDGB-Kongresses haben wir uns das Ziel gestellt, unser Klubhaus zu einer wirklichen Stütze der sozialistischen Bildung, künstlerischer Betätigung, der niveaureichen Unterhaltung und Geselligkeit werden zu lassen, damit unsere Belegschaft sich in ihrem Klubhaus wohlfühlt.

Wir wollen die Kulturarbeit so gestalten, daß sie eng mit den Problemen und mit dem Geschehen des Betriebes verbunden ist und mit dazu beiträgt, die Überreste der kapitalistischen Ideologie im Denken und in den Lebens- und Wohnheiten unserer Kolleginnen und Kollegen zu überwinden. Die Kulturarbeit soll dazu beitragen, das sozialistische Lebensgefühl bei den Angehörigen unseres Betriebes zu wecken und einzügend schmen auf die weitere Steigerung der Arbeitsproduktivität.

1. Das Klubhaus ist zu einem kulturellen Zentrum des Betriebes und Wohngebietes sowie zum Kreisklubhaus zu entwickeln. Es soll ein noch besseres, interessantes und vielseitiges kulturelles Leben entfalten werden, wobei von den Bedürfnissen unserer Betriebsangehörigen und den Menschen des Wohngebietes auszugehen ist.

a) Es sind vielseitige und kulturvolle gezielte Veranstaltungen im Jahr 1954 durchzuführen (auch differenziert für unsere Frauen, wie Frauennachmittage).

• Verantwortlich: Klubhausleiter in Verbindung mit den gesellschaftlichen Ausschüssen

b) Für unsere Jugend sind in Verbindung mit dem Jugendausschuß des Betriebes und der FDJ regelmäßig qualitativ gute Veranstaltungen zu organisieren, die den Bedürfnissen unserer Jugend entsprechen.

Verantwortlich: Klubhausleiter und Vorsitzender des Jugendausschusses

c) Mindestens einmal im Quartal ist ein Fest der Neuerer und ebenfalls einmal im Quartal eine kulturelle Veranstaltung für die Kollektive, die um den Ehrenlohn kämpfen, durchzuführen. Zur Gestaltung dieser Feste werden unsere Volkstanzgruppen und das Ensemble mit einbezogen.

Verantwortlich: Klubhausleiter  
Kommission für kulturelle Massenarbeit

d) Den sozialistischen Kollektiven ist bei der Durchführung eigener Veranstaltungen mit wertvollen Programmen und bei der Ausgestaltung sowie bei der Gewinnung von Kollegen aus dem Kollektiv zur Mitarbeit Unterstützung zu geben.

Verantwortlich: Kommission für kulturelle Massenarbeit

2. Der „Tag des Wertarbeiters“ innerhalb der Osterwoche ist zu einer besonders betrieblichen und kulturellen Höhepunkt zu gestalten. Um dieses zu gewährleisten, wird eine Kommission gebildet, die für die Vorbereitung und Durchführung verantwortlich ist.

Verantwortlich: Werfdirektor und Kommission für kulturelle Massenarbeit

3. a) Die öffentliche Führung der sozialistischen Massenwettbewerbe ist mit vielfältigen kulturellen Mitteln zu unterstützen, besonders bei den Festen der Neuerer und der sozialistischen Kollektive (Ausstellungen, Erfahrungsaustausch usw.).

b) Es ist anzustreben, daß die besten Kolleginnen und Kollegen in der Massenbewegung mit Arbeiten im Rahmen der Ernte für künstlerische Volkstanz oder durch Besuche von Kulturkollektiven unserer Republik ausgezeichnet werden.

und bei Vertreten Unterstützung zu gewährleisten und ihnen geeignete Referenzen zu vermitteln.

Verantwortlich: Werftdirektor

- 5. Zur Verbreitung weltanschaulicher und wissenschaftlicher Kenntnisse sind durch das Klubhaus regelmäßig interessante Veranstaltungen, Vorträge, Filmvorführungen und Ausstellungen mit entsprechenden Themen zu organisieren.

Verantwortlich: Klubhausleiter

- 6. Unsere Kolleginnen und Kollegen sind durch die kulturellen Einrichtungen des Betriebes noch mehr mit dem Schönen der Kunst und Literatur vertraut zu machen.

a) Die Gewerkschaftsbücherei wird im Jahre 1964 20 neue Leser und organisiert mit dem Klubhaus und der Kommission für kulturelle Massenarbeit die Diskussionen zum FDGB-Literaturpreis.

In der Gewerkschaftsbücherei ist ein Konsultationsstützpunkt für Tagebuchschreiber und schreibende Arbeiter einzurichten. Vor Auszeichnung eines Gewerkes oder eines Kollektivs im sozialistischen Massenwettbewerb sind durch die Wettbewerbskommission über die geführten Tagebücher Einschätzungen vom Konsultationsstützpunkt einzuholen.

Verantwortlich: Bibliothekar

- b) Das Theaterrecht ist im Betrieb auf ca. 750 Anrechte durch die Realisierung der Verpflichtungen in den einzelnen Wettbewerbsverträgen zu erhöhen.

Verantwortlich: Kommission für kulturelle Massenarbeit

c) Der Besuch von Kunstausstellungen und die Diskussion um den FDGB-Kunstpreis 1964 ist entsprechend den vorhandenen Möglichkeiten in den Gewerkschaftsgruppen und Meisterbereichen zu organisieren.

Verantwortlich: Kommission für kulturelle Massenarbeit

- 7. Die Wirtschaftsfunktionäre in den einzelnen Produktionsbereichen werden verpflichtet, das Volkakunstensemble und die Mitglieder der Volkakunstzirkel so zu unterstützen, daß ihnen bei Wahrung der Belange des Betriebes eine regelmäßige Teilnahme an den Proben und Übungsabenden ermöglicht wird.

Verantwortlich: Werftdirektor

- 8. Um das Volkakunstensemble sowie die Zirkel bei Erreichung einer höheren künstlerischen Reife zu unterstützen, sind entsprechende Verträge mit Berufskünstlern und Schriftstellern abzuschließen.

Verantwortlich: Klubhausleiter

- 9. Zur weiteren Förderung unserer sozialistischen Volkakunst ist im Jahr 1964 zum zweiten Mal der Preis der Volkswert für künstlerisches Volksschaffen auszusprechen. Es sind dafür Mittel aus dem Prämienfonds zur Verfügung zu stellen.

Dieser Preis wird am Jahresende an einzelne Kolleginnen und Kollegen bzw. Kollektive, die auf kulturellem Gebiet eine hervorragende Arbeit geleistet haben, verliehen.

Verantwortlich: Werftdirektor, Klubhausleiter und Vorsitzender der Kommission für kulturelle Massenarbeit

- 10. Die künstlerische Selbstbetätigung ist noch stärker zu fördern, und es sind weitere Kolleginnen und Kollegen, vor allem Jugendliche aus dem Betrieb und dem Wohngebiet zur Mitarbeit in den bestehenden Volkakunstgruppen und Zirkeln des künstlerischen Volksschaffens zu gewinnen.

a) Die Mitgliederstärke des Chores ist von 25 auf 35 bis 40 zu erhöhen.

b) Die Mitgliederstärke der Tanzgruppe ist von 18 auf 25 zu erhöhen.

c) Die Mitgliederstärke des Akkordeonorchesters ist von 20 auf 25 zu erhöhen.

d) Die Mitgliederstärke des Dramatischen Zirkels ist von 16 auf 20 zu erhöhen.

e) Der Zirkel bühnenisches Volksschaffen ist von 10 auf 15 zu erhöhen.

f) Der Fotozirkel ist von 12 Mitgliedern auf 15 zu erhöhen.

g) Der Philateliezirkel ist konstant zu halten. Die Sammlungen sind weiter zu ergänzen, und es sind vielfältige Ausstellungen vorzubereiten, unter stärkerer Berücksichtigung

Werte Konzert für Betriebsangehörige 1. Quartal 1964 zu organisieren.

- 1) Der Aquarienzirkel ist von 25 auf 35 Mitglieder zu erhöhen. Die Arbeit ist so zu organisieren, daß sich um den Aquarienzirkel ein größerer Freundeskreis gruppiert.

2) Die Tätigkeit des Schneiderezirkels ist im Jahr 1964 fortzusetzen und entsprechend neue Kurse sind einzurichten.

3) Neu zu organisieren ist der Schmalfilmzirkel, insbesondere für Filmfreunde, die mit dem 8-mm-Film arbeiten.

4) Der Zirkel für Gesellschaftstanz ist weiter auszubauen, und es sind Tanzkurse für Anfänger, Fortgeschrittene und Ehepaare einzurichten.

Verantwortlich: Leiter für das künstlerische Volksschaffen

- 11. Zur Verbesserung der Kulturarbeit in den Gruppen und Zirkeln, inhaltlich als auch künstlerisch, sind Qualifizierungsmaßnahmen durchzuführen, die mit dem Stadtkabinett für Kulturarbeit abzustimmen sind.

Verantwortlich: Leiter für das künstlerische Volksschaffen

- 12. Die sozialistischen Eheschließungen und Namensweihen sind so vorzubereiten, daß der teilnehmende Personenkreis sich wesentlich erweitert und für alle Beteiligten die Veranstaltung ein bleibendes schönes Erlebnis wird.

Verantwortlich: Klubhausleiter und Abteilungsleiter

### Maßnahmen zur weiteren Entwicklung der Sportarbeit

Grundlage und Richtschnur unserer Tätigkeit im Jahre 1964 sind die bedeutenden Beschlüsse des VI. Parteitages der Sozialistischen Einheitspartei Deutschlands.

Davon ausgehend wollen wir in diesem Jahr bei der Verwirklichung der Aufgaben des DTEB auf allen Gebieten noch bessere Ergebnisse erreichen. Das Jugendkommuniqué des Politbüros der SED wird uns ein kluger Ratgeber und Kompaß bei der Verwirklichung dieser Aufgaben sein. Vorbildliche Taten in der Produktion, neue Erfolge im Volkssport und hohe sportliche Leistungen wollen wir im 15. Jahr des Bestehens unseres Arbeiter- und Bauern-Staates vollbringen.

Um für alle 23 Sektionen einen geregelten Wettkampfbetrieb zu gewährleisten, wird für das Jahr 1964 ein Sport- und Finanzplan erarbeitet und die hierfür bereitgestellten Mittel aufgeschlüsselt.

Verantwortlich: Leiter der BSG Motor  
Termin: 21. Dezember 1963

Im Sportplan verpflichtet sich die BSG Motor, folgende drei Hauptaufgaben zu lösen:

- 1. Den Volkssport für alle Bürger, insbesondere im Betrieb und in den Patenwohngebieten noch vielseitiger und interessanter zu organisieren.

2. Die ganze Jugend für eine aktive sportliche Beteiligung zu gewinnen, ihre sozialistische Erziehung verbessern zu helfen und das Niveau der sportlichen Ausbildung zu erhöhen.

3. Für die Kinder im Vorschulalter (3-4 Jahre) sind noch mehr Voraussetzungen für Spiel und Sport zu schaffen, um in ihnen allmählich das Bedürfnis zu erwecken, sich regelmäßig an Körperübungen zu beteiligen. Neue Kleinstkinderabteilungen sind zu bilden.

4. Im Finanzplan verpflichtet sich die BSG Motor, die Grundgedanken des neuen ökonomischen Systems der Planung und Leitung der Volkswirtschaft als Richtlinie für eine bessere wissenschaftliche Leitungstätigkeit zu verwerten. Es gilt vor allem, die komplexe und koordinierte Leitung der Organisation, der Veranstaltungen und Wettkämpfe zu sichern, damit die Lösung aller Aufgaben mit den zur Verfügung stehenden Mitteln erreicht und der höchste ökonomische Nutzen erzielt wird.

5. Der Betriebssportgemeinschaft Motor sind für die Durchführung ihrer Aufgaben auf dem Gebiet der weiteren Entwicklung von Körperkultur und Sport, des Leistungssportes sowie für den nationalen Sportverkehr 2000,- DM zur Verfügung zu stellen.

das die laufende Durchführung der Übungsstunden gewährleistet ist, bzw. in besonderen Fällen und auf Antrag der ESO die Freistellung im Rahmen des Limits zu geben. Hauptabteilung Arbeitökonomie  
Termin: laufend  
Verantwortlich: Abteilungsleiter

- 7. Dem Leistungs- und Volkssport ist eine Unterstützung zu gewähren und dazu:

a) Leistungsportler, Übungsleiter sowie andere Sportler für zentrale Leistungen, Deutsche Meisterschaften, DDR-eigene Wettkämpfe, Meisterschaften und Pokalkämpfe im Rahmen des Limits freizustellen.

Verantwortlich: Hauptabteilung Arbeitökonomie  
Termin: laufend

b) die Ausbildung von Übungsleitern zu fördern.

- 8. Die Leistungsportler der ESO sind arbeitsmäßig entsprechend den betrieblichen Möglichkeiten einzusetzen, daß sie am Training ihrer Sektion sowie an den Meisterschaften und den Pokalkämpfen teilnehmen können.

- 9. Der BSG Motor sind zur Durchführung ihrer gesellschaftlichen Arbeit sowie für den Export- und Sportverkehr im Rahmen des Limits, den Fahrzeuge zur Personen- und Güterbeförderung bei Berechnung des Lohnes und Fremdstoffverbrauches zur Verfügung zu stellen.

Verantwortlich: Transportleiter  
Termin: laufend

- 10. Leistungsportler auf Vorschlag der ESO im Betrieb unterzubringen und ihnen neben der sportlichen Weiterbildung die Möglichkeit der beruflichen Qualifizierung zu geben, damit sie neben ihren sportlichen Erfolgen auch gute Arbeit in ihrem Beruf leisten.

- 11. Durch Aussprachen ist bei allen Sportlern in sportpolitischen Fragen Klarheit zu schaffen und ihnen die Bedeutung unseres Kampfes um Frieden und Volkserfreuung zu erläutern. Dazu bedarf es der besonderen Unterstützung durch die zentrale Parteileitung und der Freien Deutschen Jugend unseres Betriebes.

Die BGL verpflichtet sich, Maßnahmen zur Entwicklung des Volkssportes durchzuführen:

- 12. Um den Volkssport im Jahre 1964 eine noch größere Grundlage zu geben, sind in allen Gewerkschaftsgruppen Aussprachen über die Bedeutung des Sportes für die Gesunderhaltung unserer Werktätigen und den anderen Bevölkerungsschichten zu führen. Die „Woche der Jugend und des Sportes“, der Tag des Werftarbeiters und die Ortssportwoche sind zu Höhepunkten in unserem Betrieb zu gestalten.

Der BSG ist zur Vorbereitung und Durchführung dieser Veranstaltungen die größte Unterstützung zu geben.

- 13. Für das Kinderferienlager in Prerow sind pro Durchgang je 15 Kinder aus dem Sportkollektiv der BSG mit aufzunehmen.

14. Für die Betriebemeisterschaften im Fußball, Handball, Schach, Tischtennis und Volleyball, die von der BSG zu organisieren sind, werden weiterhin Wanderpokale zur Verfügung gestellt, die jährlich neu auszurufen sind.

- 15. Der BSG sind zur Organisation der Wettkämpfe und des Volkssportes durch die BGL, entsprechend den Richtlinien des Bundesverbandes des FDGB, Mittel in Höhe von 2100,- DM

zur Verfügung zu stellen.  
Termin: vierteljährlich

- 16. Den Sektionen und der BSG Motor sind einmal im Jahr für die Durchführung von Abschlussspielen bei Sportveranstaltungen oder anderen Höhepunkten Mithras des Klubhauses und geeignete Räume des Klubhauses zur Verfügung zu stellen.

- 17. In Verbindung mit der Klubhausbauung ist die Möglichkeit zu schaffen, um Volkssportler in den Sportarten Schach, Tischtennis in den dafür geeigneten Räumen durchzuführen.

Die BSG Motor verpflichtet sich:

- 18. für das Jahr 1964 einen Betriebssportplan aufzustellen und dem Werftleiter vierteljährlich über den Stand der Leistung zu berichten.

Verantwortlich: ESO-Leitung

- a) die erforderlichen Sportgeräte zur Verfügung zu stellen.
  - b) die Sportler zu nominieren.
- Verantwortlich: Sportleiter
20. darauf einzuwirken, daß alle Sportler der BSG nicht nur auf sportlichem Gebiet, ganz besonders aber in der Produktion große Leistungen vollbringen.
- Verantwortlich: BSG- und Sektionsleitungen
21. die Klubausleitung in Fragen der Raum- und Kulturarbeit und gesellschaftliche Zwecke durch Brigaden und Aßabteilungen in den Klubräumen des Beethauses und der Jahngartentische zu unterstützen.
22. Die BSG Motor stellt sich das Ziel, nach den Richtlinien des Jahresbetriebsplanes des DTSB für 1964 einen umfassenden Wettbewerb zwischen allen Sektionen durchzuführen. Umsetzungsfrage heißt: Durch gute sportliche Leistungen zu noch höheren Erfolgen in der Produktion.

Hauptabteilungsleiter Arbeitökonomie

- 8. Zur Vorbereitung und Durchführung der Jugendweibe 1964/65 wird ein arbeitsfähiges Betriebsaktiv in dem Vertreter der Werftleitung und der gesellschaftlichen Organisationen mitarbeiten, gebildet.
- Verantwortlich: BGL  
Termin: 31. Mai 1964
- 9. Das Betriebsaktiv hat unter Anleitung der BGL folgende Schwerpunkt Aufgaben zu lösen:
    - a) Aussprachen mit Eltern über die Teilnahme der Kinder an der Jugendweibe
    - b) planmäßige Vorbereitung der Jugendstunden für unsere Patenschule
    - c) Werbung von klassenbewußten Werkträgern als Jugendstufenleiter
    - d) die Jugendstunden so zu gestalten, daß den Jugendlichen die Gesetzmäßigkeiten der Natur und Gesellschaft verständlich gemacht werden.
- Verantwortlich: Vorsitzender des Betriebsaktives  
Termin: laufend

- 1.1 1 Fleisch- und Wurstwarenverkaufsstelle
  - 1.2 1 Lebensmittelverkaufsstelle
  - 1.3 1 Gemüse- und Obstverkaufsstelle
  - 1.4 1 Annahmestelle des Dienstleistungsbetriebes für
    - a) Schuhreparaturen
    - b) chemische Reinigung
    - c) Färberei
  - 1.5 1 Buchverkaufsstelle
  - 1.6 1 Verkaufsstelle für Kurzwaren.
- Verantwortlich:  
Termin:

- 2. Mit dem Rat der Stadt, den Handwerksbetrieben und den Dienstleistungsbetrieben ist zu vereinbaren, daß die Volkswert
    - a) bevorzugt mit Waren zu beliefern ist
    - b) eine Verbesserung des Beschaffensystems erfolgt
    - c) eine kurzfristige Auslieferungsmittel für Dienstleistungen gewährleistet ist.
 Außerdem sind zur weiteren Verbesserung der Versorgung Lieferverträge mit LPG abzuschließen.
- Verantwortlich: Abteilungsleiter Sozialwesen  
Termin: 1. Quartal 1964

- 10. Aus dem K- und S-Fonds sind für die Vorbereitung und Durchführung der Jugendweibe 1965 DM bereitzustellen.
  - 11. Für die Betriebskinderferienlager sind Lager- und Gruppenleiter aus den besten Arbeitern und Angestellten unseres Betriebes sowie aus der nichtberuflichen Bevölkerung auszuwählen und in einer dreitägigen Schulung auf ihre Aufgaben vorzubereiten.
- Es ist zu gewährleisten, daß die Betriebsangehörigen, die bereits große Erfahrungen bei der Durchführung der Betriebsferienlager gesammelt haben, wieder eingesetzt werden.
- Verantwortlich für die Auswahl und Schulung: BGL-Kommission für sozialistische Erziehung der Kinder
- Verantwortlich für die Freistellung: Werftdirektor  
Termin: 30. Juni 1964

- 3. Zur Verbesserung des Werkstätten- und Gaststättensens sowie der besseren Versorgung am Arbeitsplatz ist eine sozialistische Arbeitsgemeinschaft zu bilden, die unter anderem folgende Vorschläge ausarbeitet und dem Werftdirektor zur Bewilligung vorlegt:
    - a) Verbesserung der Qualität des Werkstättenens
    - b) Preigestaltung
    - c) Erweiterung des Gaststättensens, insbesondere unter Mitbenutzung des Bereiches Reparatur
    - d) zentrale Vorbereitung des Essens (Eröffnung einer 'Garküche')
    - e) Einrichtung einer Kantine im Bereich Reparaturen
    - f) Verbesserung der Versorgung am Arbeitsplatz wie zum Beispiel Einrichtung von Getränkeabnahmestellen auf der Helling usw.
- Verantwortlich: Abteilungsleiter Sozialwesen  
Termin: 1. Quartal 1964

- 12. In Vorbereitung der Kinderferiengestaltung 1964 sind Verträge mit den Pionierorganisationen / Fritz-Reuter-Schule und Oberschule Putbus abzuschließen.
- Weiterhin sind Austauschlager vertraglich zu sichern.
- Durch diese Maßnahmen werden 700 Kinder, davon 300 im Pionierlager Prerow, an der Kinderferiengestaltung 1964 teilnehmen.
- Aus dem K- und S-Fonds werden 250 TDM zur Verfügung gestellt.
- Verantwortlich: Hauptabteilungsleiter Arbeitökonomie  
Termin für den Abschluß der Verträge: 28. Februar 1964

- 4. Für die Werkstätte I und FR sind 120 000 DM aus dem K- und S-Fonds zur Verfügung zu stellen.
  - 5. Die Interessen der Belegschaft sind bei der Deutschen Reichsbahn und dem VEB Kraftverkehr zu vertreten, um eine pünktliche und reibungslose Beförderung der Werktätigen von und nach ihren Wohnorten zu gewährleisten.
- Verantwortlich: Hauptabteilungsleiter Arbeitökonomie
- 6. Für hervorragende Leistungen bei der Erfüllung der Produktionsaufgaben und für vorbildliche Neuerer-Leistungen werden Urlaubsreisen mit dem FDGB-Urlaubszuschüssen der Gewerkschaftstouristik und der Auslands-touristik auf Vorschlag der Faktortoren und der Gewerkschaftsorganisation als Prämien gewährt.
  - 7. Als Zuschuß für diese Reisen werden 25 000 DM aus dem Prämienfonds berichtigt.
- Verantwortlich: Fachdirektor

- 13. Für die Durchführung des Pionierlagers sind 20 000 DM aus dem K- und S-Fonds bereitzustellen.
  - 14. Die Werft stellt für die Zeit der Durchführung des Pionierlagers Prerow einen Law kostenlos zur Verfügung.
- Verantwortlich: Abteilungsleiter Transport

### Maßnahmen auf dem Gebiet der Arbeiterversorgung

Die Verbesserung der materiellen Lebensbedingungen unserer Werktätigen hängt entscheidend ab von der Erhöhung der Arbeitsproduktivität, von der Qualität der Arbeit, von der Vermeidung von Ausschuß, also von guten ökonomischen Ergebnissen und einer hohen Erfüllung des Gewinnplanes unseres Betriebes.

Im Jahre 1963 haben unter Führung der Parteiorganisation die Werktätigen der Volkswert in kollektiver Arbeit große Leistungen vollbracht und dabei gute Erfolge erzielt.

Daruf ist die Voraussetzung geschaffen, weitere Maßnahmen zur Verbesserung der Arbeits- und Lebensbedingungen unserer Kolleginnen und Kollegen festzusetzen und zwar:

- 8. Im Pionierlager „König in Prerow“ werden 50 Ferienplätze (2 Doppel- und 48 Einzel) im Juni und 1 Durchgang im August (Anfang September) für Kollegen unseres Betriebes und die Angehörigen der Betriebspolitik bereitgestellt.
  - 9. Für Verpflegungszuschuß sind aus dem K- und S-Fonds 2000 DM zur Verfügung zu stellen.
  - 10. Die Arbeitsverwehrgewerkschaft ist unter Berücksichtigung der jeweiligen Werftdirektor und BGL getätigten Verhandlungen vom 1. März 1960 weitgehend zu unterstützen.
- Darüber hinaus wird zusätzlich festgelegt:
- 10.1 Bei auftretenden Schwierigkeiten wie z. B. Beispiel schlechte Bepflanzung durch die Belegschaften sollen die AWO bei der

### Sozialistische Erziehung der Schützjüngend

Die Erziehung unserer Jugend zu jungen Sozialisten, zu wehrhaften Patrioten und bewußten Kämpfern für den Frieden und den allmählichen Aufbau des Sozialismus ist eine verantwortungsvolle Aufgabe unserer Betriebe.

Die Verbesserung der Bildungs- und Erziehungsrbeit unserer Jugend ist deshalb von großer Bedeutung, weil diese jungen Menschen später unsere Aufgaben weiterführen.

Um die Patenschaftsarbeit zwischen den Kollektiven unserer Werft und den Schützjüngend unserer Patenschulen weiterzuentwickeln, haben alle Kollektive, die eine Patenschaftsvertrag mit einer Klasse abgeschlossen haben, ihre Arbeit mit den Klassen einzuschätzen und Maßnahmen zur Verbesserung der Arbeit festzusetzen.

Verantwortlich: Meister und Vertrauensleute  
Kontrolle: AGL-Vorsitzender  
Termin: 31. Januar 1964

- 2. Alle Kollektive, die im sozialistischen Massenwettbewerb um den Ehrentitel „Kollektiv der sozialistischen Arbeit“ Kämpfern und bisher noch keinen Patenschaftsvertrag mit einer Schulklasse abgeschlossen haben, schließen einen solchen Vertrag mit der für ihren Bereich zuständigen Schule ab.

Verantwortlich: Meister und Vertrauensleute  
Termin: 31. März 1964

- 3. Um die besten Erfahrungen auf dem Gebiet der Patenschaftsarbeit mit den Pionieren und Schülern zu verallgemeinern, werden vierteljährlich in den einzelnen Abteilungen Erfahrungsaustausche mit Vertretern der Werftkollektive und Schulen durchgeführt.

Verantwortlich: alle Abteilungsleiter und AGL-Vorsitzende

- 4. Laut Ausbildungsplan werden ab 1. September 1964 die Schüler der erweiterten Oberschule mit voller Berufsausbildung in der Produktion eingesetzt. Da dieses die ersten Schüler in dieser Ausbildungsform sind, ist unbedingt der Einsatz in den besten Kollektiven der Werft zu gewährleisten, um neben dem bildenden Wert auch den positiv erzieherischen Einfluß der Arbeiterklasse geltend zu machen.

Verantwortlich: Direktor für Produktion

- 5. Der polytechnische Beitrag ist das Hauptorgan des Betriebes für den polytechnischen Unterricht zu kontrollieren, die Arbeit einzuschätzen und zu verbessern. Aus diesem Grunde ist ihm volle Unterstützung bei seiner Arbeit zu gewähren, insbesondere bei der Planung und Bereitstellung von Komponenten.

Verantwortlich: Hauptabteilungsleiter Arbeitökonomie

- 6. Um beim polytechnischen Unterricht das Prinzip des materiellen Anreizes zu verwirklichen, ist ein Betrag von 200,- DM aus dem Betriebsprämienfonds zur Verfügung zu stellen, damit die besten Schüler, Kollektive und Betriebe ausgezeichnet werden können.

Verantwortlich: Hauptabteilungsleiter Arbeitökonomie



**Wohnungs- und Verordnungsamt**  
Für die Objekte der AWG sind Verordnungsarbeiten gegen Bezahlung durchzuführen.

11. Für den Ausbau und die Instandsetzung von Wohnungen werden 44,9 TDM zur Verfügung gestellt.

12. Zur Verbesserung der Wohnkultur in den Lehnungswohnungen Dänholm und Franzosenstraße werden für die Einrichtung von Klub- und Aufenthaltsräumen, Beschaffung von Möbeln 20.000 DM bereitgestellt.  
Verantwortlich: Abteilungsleiter Sozialwesen  
Termin: II. Quartal 1964

13. Für leistungsgerechten Mitarbeiter in der Volkswerk werden die Kollegen mit einer Urkunde und einer Ehrennadel ausgezeichnet. Für besonders gute Leistungen kann zu diesem Tag durch den Abteilungsleiter eine Prämie beantragt werden.

14. Für die in der Betriebsstation untergebrachten Kinder wird nach sozialem Ermessen und im Rahmen und unter Vorbehalt Kollegen ein Vergütungszuschuss in Höhe von 2000 DM aus dem K- und S-Fonds gewährt.

15. a) Als Altersrentner des Betriebes wird nach sozialen Ermessen kostenlos Mittagessen ausbezahlt. Dafür werden aus dem K- und S-Fonds 10.000 DM zur Verfügung gestellt.  
b) Nach den betrieblichen Möglichkeiten ist für die Rentner eine kostenlose Holzlieferung mit Anfuhr zu gewähren.  
c) Über die Renten wird in zwei Durchführungsbeschlüssen in zwei Durchführungsbeschlüssen von je 2 Wochen die Rehabilitationsfähigkeit im Alter für die Erholung zur Verfügung gestellt.  
Verantwortlich: Abteilungsleiter Sozialwesen

16. Bei der Unterbringung der Kinder in Kinderkrippen, -gärten und -heimen, die durch den Rat der Stadt unterstützt werden, werden unsere Frauen weitgehend unterstützt.  
Die Forderungen unserer Frauen sind nach Möglichkeit bei den Kommuneausschüssen des Rates der Stadt durchzusetzen.  
Verantwortlich: Abteilungsleiter Sozialwesen  
Aus dem K- und S-Fonds sind folgende Mittel bereitgestellt:

Kinderkrippe „Fritz Router“	13.500 DM
Kinderkrippe „Clara Zetkin“	10.000 DM
Kindergarten Gartenstraße	9.000 DM
Kinderhort Gartenstraße	13.000 DM
Krippenwohnen Dänholm	10.000 DM

17. Ausbau der Schwerebauwerke im Umkleekabinen.  
Hierfür sind 100.000 DM aus dem Betriebsprüfungs- und Verordnungsamt zu stellen.  
Verantwortlich: Hauptabteilungsleiter Anlagenerhaltung  
Baubeginn: 1964  
Fertigstellung: 1966

18. Verlegung der Lehrwerkstatt in die Betriebswerkstatt. Der ehemalige Raum der Lehrwerkstatt ist für Umkleidekabine einzurichten.  
Verantwortlich: Hauptabteilungsleiter Anlagenerhaltung  
Leiter der Abteilung Berufsausbildung und Qualifizierung  
Termin:

### Planung zur Verwendung des Kultur- und Sozialfonds

1. Betriebspoliklinik	27.000 DM
2. Bettenstation	2.000 DM
3. Rehabilitationszentrum	27.710 DM
4. Klubhaus, kulturelle Betätigung	110.000 DM
5. Jugendwohne	8.500 DM
6. Plattenwägen	28.000 DM
7. Urtatpolizisten Pionierlager	3.800 DM
8. Kinderferienaktion	78.000 DM
9. Unterstützungen	10.000 DM
10. Mittagessen für Rentner	50.000 DM
11. Dänholm	130.500 DM
12. Werkfläche	12.000 DM
13. Nähstube	13.000 DM
14. Kinderhort, Gartenstraße	10.000 DM
15. Kindergarten, Gartenstraße	9.000 DM
16. Kinderwohnen, Dänholm	10.000 DM
17. Kinderkrippe „Clara Zetkin“	10.000 DM
18. Kinderkrippe „Fritz Router“	13.500 DM
19. Betreuung erkrankter Kollegen	3.000 DM
20. Ausbau von Wohnungen	45.000 DM
21. NSG Sport	80.000 DM
22. GfT	18.500 DM
23. Frauenstudien	2.500 DM

**235 970 DM**

bereitgestellt, die sich wie folgt aufteilen:

politische und ökonomische Propaganda	10.000 DM
politische und fachliche Qualifizierung	10.000 DM
Broschüren, Zeitungen und Zeitschriften	7.000 DM
Agitationsmaterial	4.000 DM
Zurückgaben für Klubs	30.000 DM
FDGE-Ferienreisen (Finanzierung des Differenzbeitrages)	50.000 DM
Zuschüsse für Kur- und Ferienreisen Jugendarbeit und Massensport (Zuschuss an BSG)	22.000 DM
sozialistische Erziehung der Schuljugend	20.000 DM
Prämierung für gute Gewerkschaftsarbeit	6.500 DM
Jubilare	7.000 DM
Unterstützungen Krankengeldzuschuss, Krankheitsversicherung, Geburtenbeihilfe	45.000 DM
<b>Insgesamt:</b>	<b>235 970 DM</b>

### Frauenförderungsplan 1964

Einer der größten gesellschaftlichen Fortschritte, die in unserer Arbeiter- und Bauern-Macht erzielt wurden, besteht darin, daß die volle politische und gesellschaftliche Gleichberechtigung der Frau verwirklicht wurde.

Das Kommando des Politbüros „Die Frau, der Frieden und der Sozialismus“ hat unseren Frauen und Mädchen geholfen, ihre Gleichberechtigung im täglichen Leben besser durchzusetzen und ihre Fähigkeiten und Talente weiterzuentwickeln. Ausgehend vom Kommando des Politbüros stellen wir uns im Frauenförderungsplan 1964 die Aufgabe, auf der Grundlage des Perspektiv- und Kaderentwicklungsplanes unserer Werk sowie des Plans der Qualifizierung der Werktätigen mehr Frauen zu qualifizieren und entsprechend ihrer Qualifikation einzusetzen.

In unseren Frauenförderungsplänen gehen wir davon aus, daß die Gleichberechtigung der Frauen vor allem durch die Teilnahme am gesellschaftlichen Leben, ihre aktive Beteiligung an der sozialistischen Gemeinschaftsarbeit im sozialistischen Massenwettbewerb und bei ihrer fachlichen Qualifizierung zum Ausdruck kommt. Zugleich verbunden sind Maßnahmen festzulegen, die zur Erleichterung der Arbeits- und Lebensbedingungen der berufstätigen Frauen beitragen. Der Werkdirektor und die BGL schließen daher zur Förderung unserer Frauen und Mädchen folgende Vereinbarung für das Jahr 1964 ab:

1. Auf der Grundlage der vorhandenen und laufend zu ergänzenden Arbeitsplatzanalysen sind die für Frauen und Mädchen geeigneten Arbeitsplätze vorrangig durch Kolleginnen in Abstimmung mit dem Frauenausschuss einzusetzen und dafür erforderliche Qualifizierungsmaßnahmen durchzuführen.  
Verantwortlich: für die Durchführung von Arbeitsplatzanalysen: Abteilungsleiter für die Qualifizierung; Leiter der Betriebsakademie  
Termin: laufend

2. Frauen und Mädchen, die bereits im Betrieb beschäftigt sind bzw. neu eingestellt werden und nicht das Ziel der 8. Klasse erreicht haben, sind für die Teilnahme an einem Qualifizierungslehrgang zum Erwerb des Abschlusszeugnisses der 8., 10. und 12. Klasse zu gewinnen.  
Zu diesem Zweck führen alle Abteilungsleiter in ihrem Bereich laufend Aussprachen durch.  
Bei Neueinstellungen werden die betreffenden Kolleginnen durch die Betriebsakademie auf die vorgesehenen Qualifizierungsmöglichkeiten hingewiesen.  
Verantwortlich: Abteilungsleiter für Qualifizierung; Leiter der Betriebsakademie  
Termin: laufend

3. Die Besetzung von leitenden und mittleren Funktionen durch Frauen und Mädchen ist planmäßig auf der Grundlage des Kaderentwicklungsplanes durchzuführen.  
Die Vorschläge des Frauenausschusses sind zu berücksichtigen und die notwendigen Qualifizierungsmaßnahmen einzusetzen.  
Verantwortlich: für die Ausarbeitung des Kaderentwicklungsplanes: Kaderleiter  
Termin: 28. Februar 1964  
Verantwortlich: für Qualifizierungsmaßnahmen: Leiter der Betriebsakademie  
Verantwortlich: für den Einsatz der

3 Kolleginnen	8. Klasse
3 Kolleginnen	10. Klasse
3 Kolleginnen	12. Klasse
8 Kolleginnen	Industrieakademie
11 Kolleginnen	Staatsschule
4 Kolleginnen	Schuljahr 1964/65
1 Kollegin	Strukturkader
8 Kolleginnen	Industrieakademie
5 Kolleginnen	Kranzfahrt
9 Kolleginnen	Hilfsarbeiter
12 Kolleginnen	Materialwirtschaftler
Lehrkräfte für Betriebsakademie	
Kollegin: Behrens, Elisabeth	
Betriebsmeister (für Kranzfahrt)	
Kollegin: Jansen, Ursula	
Betriebsmeister (Aussen-Konstruktion)	
Kollegin: Hirt, Eva	
Betriebsmeister für Kran im Schiffsbau	
Kollegin: Sack, Waltraud	
Betriebsmeister Reparatur	

Am Abend- und Direktstudium nehmen teil:

- Kollegin: Lether, Anneliese
- Kollegin: Schäfers, Dora
- Kollegin: Zühl, Karin
- Kollegin: Märtha, Christel
- Kollegin: Niels, Gisela
- Kollegin: Mathes, Christel
- Kollegin: Goldenbogen, Dorella
- Kollegin: Pfandmaier, Erika
- Kollegin: Göhr, Susanne
- Kollegin: Erdmann, Renate
- Kollegin: Magdalinski, Heide
- Kollegin: Baudisch, Annette
- Kollegin: Böttcher, Christa
- Kollegin: Werneburg, Ursula
- Kollegin: May, Hannelore
- Kollegin: Böhm, Anneliese
- Kollegin: Bieckel, Paula

5. Für die Frauen und Mädchen unserer Betriebe werden durch die Betriebsakademie Einzelvorträge und Vortragsreisen durchgeführt, um die Perspektive unserer Betriebe zu erläutern und die Kenntnisse über die Zusammenhänge der Gesamtproduktion zu vertiefen.  
Verantwortlich: Leiter der Betriebsakademie  
Termin: laufend

6. Für die Kolleginnen der Konstruktionsbüros, die als technischer Zeichner ausgebildet sind, wird an der Betriebsakademie ein Qualifizierungslehrgang eingerichtet.  
Verantwortlich: Hauptkonstrukteur  
Leiter der Betriebsakademie  
Termin: 1. Februar 1964

7. Für Kolleginnen unserer Betriebe, die sich an Qualifizierungsmaßnahmen beteiligen und hierbei der Unterstützung bedürftig sind, sind Partnerschaftsverträge mit Neuern und Verbessern der Intelligenz mit dem Ziel abzuschließen, das Studium über den Lehrgang erfolgreich zu beenden.  
Verantwortlich: Leiter der Betriebsakademie  
Abteilungsleiter

8. Bei der Bildung von sozialistischen Arbeitersolidaritäten und der Durchsetzung des sozialistischen Massenwettbewerbs sind mehr als bisher Frauen und Mädchen einzusetzen, um sie dadurch noch aktiver am gesellschaftlichen Leben und der Durchsetzung der Durchführung des wissenschaftlich-technischen Fortschritts zu beteiligen.  
Verantwortlich: Abteilungsleiter, AGL-Vorstände

9. In Zusammenarbeit mit dem Kreisrat der DFD werden Aussprachen mit den Frauen und Mädchen organisiert. In diesen Versammlungen werden u. a. die Produktionsaufgaben der Volkswerk diskutiert und auf die Qualifizierungsmöglichkeiten für Frauen und Mädchen besonders hingewiesen. Weiter-

Hauptabteilungsleiter Arbeitsökonomie  
Termin: laufend

Die Kontrollgruppe wird quartalsweise die festgelegten Maßnahmen kontrollieren und der BGL Bericht erstatten

10. Am 1. September 1964 werden 190 Lehrlinge eingestellt.  
Bei der Einstellung ist zu beachten, daß verstärkt Mädchen für technische Berufe gewonnen werden.

**Verpflichtungen des Chefarztes der Betriebspoliklinik**

23. Im Interesse der Gesunderhaltung der Frauen werden bei Neueinstellungen und auch bei Kurzeinstellungen alle Frauen einer kreisprophylaktischen Untersuchung unterzogen.  
Verantwortlich: Chefarzt

24. Halbjährlich werden aufklärende Vorträge über Fragen des Gesundheitsschutzes durchgeführt.  
Verantwortlich: Chefarzt

Es muß erreicht werden, daß sich unter den einzustellenden Lehrlingen mindestens 20 Mädchen befinden, die auch für die Berufe Maschinenbauer und Schiffselektriker zu gewinnen sind.

Verantwortlich: Leiter für Berufsausbildung und Qualifizierung  
Termin: 1. September 1964

11. Alleinstehende Mütter werden bei der Unterbringung ihrer schulentlassenen Kinder in Lehrberufe beraten und durch Bereitstellung von Lehrstellen bevorzugt berücksichtigt.  
Verantwortlich: Leiter für Berufsausbildung und Qualifizierung  
Termin: 1. September 1964

12. Zur Durchsetzung der Förderung der Frauen ist je Quartal mit dem Frauenausschuß und der Direktionsleitung eine Beratung durchzuführen und geeignete Maßnahmen festzulegen.  
Verantwortlich: Werftdirektor  
Termin: je Quartal

13. Halbjährlich sind in den Hauptabteilungen Rechenschaftslegungen über die Durchsetzung des Frauenkommunikés und über die Erfüllung der Verpflichtungen im Frauenförderungsplan durchzuführen.  
Vorschläge für den Frauenförderungsplan 1965 sind an den Hauptabteilungsleiter Arbeitsökonomie bis zum 1. August 1964 zu leiten.  
Verantwortlich: Hauptabteilungsleiter und Abteilungsleiter der Produktionsabteilung

**Maßnahmen zur Entlastung und gesundheitlichen Betreuung der Frauen und Mädchen**

14. In den Fällen, wo Kinder von alleinstehenden Frauen auf ärztliche Anweisung in andere Orte überwiesen werden, wird die ausgefallene Arbeitszeit im Zeitlohn vergütet.

15. Auf die Kolleginnen, deren Kinder krank sind, ist mehr als bisher einzuwirken, daß sie von der Haushaltshilfe der Volkssolidarität oder der Aufnahme der kranken Kinder in der Bettenstation der Volkswerft Gebrauch machen, um dadurch  
a) eine Freistellung der Kollegin von der Arbeit zu vermeiden,  
b) die Kollegin vor Lohnausfall zu bewahren.  
Verantwortlich: Abteilungsleiter

16. Kolleginnen, die an Qualifizierungslehrgängen teilnehmen, die auf Grund ihrer Zusammensetzung nur nach Feierabend durchgeführt werden können, erhalten Freizeit zur Regelung ihrer Hausfrauenarbeit. Diese Regelung gilt nur für verheiratete Frauen und für Ledige mit Kindern.  
Verantwortlich: Hauptabteilungsleiter Arbeitsökonomie

17. Kinder, deren Mütter im Schichtsystem arbeiten, sind bevorzugt in den Kinderwochenheimen unterzubringen.  
Das gleiche gilt für Kinder, deren Mütter sich in der Qualifizierung befinden.  
Verantwortlich: Abteilungsleiter Sozialwesen

18. Mit dem Rat der Stadt, den Handelsgesellschaften und den Dienstleistungsbetrieben ist zu vereinbaren, daß die Volkswerft  
a) bevorzugt mit Waren zu beliefern ist,  
b) eine Verbesserung des Bestellsystems erfolgt,  
c) eine kurzfristige Auslieferungzeit für Dienstleistungen gewährleistet ist.  
Verantwortlich: Abteilungsleiter Sozialwesen  
Termin: 1. Quartal 1964

19. Zur Erleichterung der Hausarbeit der Frau wird der Verkauf von vorbereiteten Rohprodukten, wie geschälten Kartoffeln, geputztem Gemüse usw. entsprechend den Bedürfnissen der Kolleginnen unserer Werft erweitert.  
Verantwortlich: Abteilungsleiter Sozialwesen  
Termin: laufend

20. Für die Unterhaltung der Näh- und Fließstöße werden 12.800,- DM aus dem K- und S-Fonds bereitgestellt

21. Zur Unterstützung des Frauenausschusses der

**Plan zur Förderung der Initiative der Jugend**

Auf dem VI. Partitag der SED wurden die Grundlagen einer gesunden staatlichen Jugendpolitik geschaffen. Im Entwurf des Jugendgesetzes sind darum die Grundsätze der staatlichen Jugendpolitik der Rechte und Pflichten der Jugend und die Verantwortung der Staats- und Wirtschaftsorgane sowie der Betriebsleiter festgelegt.

Mit den Maßnahmen, die im Jugendförderungsplan festgelegt werden, erhöht sich die Verantwortung der Betriebsgewerkschaftsleitung und der Betriebsleitung beträchtlich.

Diese beiden Institutionen legen gemeinsam mit der FDJ, der Kammer der Technik und der GST die Jugendpolitik in unserer Werft fest und garantieren deren Verwirklichung. Hierbei muß gewährleistet sein, daß die Jugend in unserem Betrieb nicht gegangelt, sondern angeleitet wird. Die Jugend hat wiederholt unter Beweis gestellt, daß sie das Vertrauen, welches in sie gesetzt wurde, gerechtfertigt hat.  
Der Betriebsleitung erwächst darum die Aufgabe, daß die Jugendpolitik zielstrebig durchzuführen ist und das Verlangen der Jugend nach höherer Verantwortung erfüllt wird.

Daher verpflichtet sich der Werftdirektor:

- a) gemeinsam mit den gesellschaftlichen Organisationen Maßnahmen festzulegen, wie die politisch-ideologische Erziehung der Jugend verbessert werden kann,
- b) die Initiative der Jugend bei der Durchsetzung des wissenschaftlich-technischen Höchststandes und sozialistischen Wettbewerbes zu fördern,
- c) die Entfaltung einer breiten Lernbewegung zu gewährleisten und die Jugendlichen an der Lenkung und Leitung des Betriebes teilnehmen zu lassen,
- d) Maßnahmen festzulegen, die die sportliche und kulturelle Betätigung der Jugend sichern.

**A Förderung der Jugend auf gesellschaftlichem Gebiet**

1. Zur Einbeziehung der Jugendlichen bei der Lösung der politischen und ökonomischen Aufgaben der Werft ist es erforderlich, daß im 1. Quartal 1964 die Materialien des VI. Parlaments der FDJ, der Wirtschaftskonferenz, des Jugendkommunikés und des Jugendgesetzes durch die Abteilungsleiter mit allen Jugendlichen auszuwerten und schrittweise zu verwirklichen sind.  
Verantwortlich: Abteilungsleiter  
in Verbindung mit der AGL und FDJ  
Termin: 1. Quartal 1964

2. Zur Verwirklichung des Mitbestimmungsrechtes der Jugendlichen nehmen die ehrenamtlichen FDJ-Sekretare an den Arbeitsbesprechungen des Abteilungsleiters teil.  
Verantwortlich: Werftdirektor  
Termin: 30. Januar 1964

3. Die Jugendarbeitsgruppen und -gewerke nehmen aktiv am sozialistischen Wettbewerb teil. Im Rahmen dieses Wettbewerbes sind den Jugendgewerke bzw. -arbeitsgruppen in dem jeweiligen Monat besondere Aufgaben zu stellen (Sicherung des Planes „Neue Technik“, Realisierung von Verbesserungsvorschlägen, Abschichtung von Schwerpunktgruppen).  
Verantwortlich: Leiter der zentralen Wettbewerbskommission  
Termin: laufend

4. In allen Gewerken sind den Lehrlingen und Schülern im Rahmen des Betriebswettbewerbes besondere Aufgaben zu übertragen.  
Verantwortlich: Abteilungsleiter

wird folgendes festgelegt:

a) Gemeinsam mit dem Wehrkreiskommando ist die Betreuung derjenigen Jugendlichen zu organisieren, die sich bereit erklären, haben als Soldat auf Zeit ihren Ehrendienst in der Nationalen Volksarmee zu leisten.

b) Einladung zu besonderen betrieblichen Veranstaltungen

c) Zusendung der Wertzeitung

d) Mit den Jugendlichen, die ihren Dienst als Soldat auf Zeit im Laufe des Jahres beenden, ist mindestens 6 Wochen vor ihrer Entlassung ein Kadereisprach zu führen

e) Nach Rückkehr in den Betrieb bezugliche Qualifizierung bzw. Delegation an Hoch- und Fachschulen bei entsprechender Leistung

Verantwortlich: Kaderteiler und zuständiger Fachdirektor  
Termin: laufend

**B. Förderung der schöpferischen Initiative der Jugend zur Erfüllung des Betriebsplanes 1964**

Die Aufgaben der bestehenden Kontrollpostenaktivs haben ihre Grundlagen in den Arbeitsplänen des Betriebskomitees der Arbeiter und Bauerninspektion.

1. Um die Einsatzbereitschaft des Kontrollpostenaktivs zu gewährleisten, wird folgendes festgelegt:

b) Die Wirtschaftsfunktionäre sind verpflichtet, dem Kontrollposten in seiner Arbeit jede Unterstützung zu gewähren. Für die Einladung ist der Sekretär des Werftdirektors verantwortlich. Er nimmt an den wöchentlichen Beratungen der Kontrollposten teil.  
Verantwortlich: Werftsekretär

2. Um den jungen Neuerern zu ermöglichen, auf dem Gebiet des wissenschaftlich-technischen Fortschritts mitzuarbeiten, wird folgendes festgelegt:

a) Der Direktor für Technik hat eine Jahreskonzeption auszuarbeiten. Auf ihrer Basis sind quartalsweise Arbeitspläne aufzustellen und dem Werftdirektor zur Bestätigung vorzulegen.  
Termin für die Ausarbeitung der Jahreskonzeption: ?

b) Der Leiter der Abteilung „Neue Technik“ wird beauftragt, dem Klub „Junger Techniker“ ständig Aufgaben zur Realisierung aus dem Plan „Neue Technik“ zu übergeben und die Ergebnisse mit ihnen gemeinsam monatlich auszuwerten.  
Verantwortlich: Abteilungsleiter  
Neue Technik

3. Die Betriebssektion der Kammer der Technik übergibt dem Klub „Junger Techniker“ von ihr technisch ausgearbeitete Unterlagen zur Realisierung und verpflichtet sich, Arbeitsgruppenleiter für den Klub „Junger Techniker“ zu stellen.  
Verantwortlich: Vorsitzender der Betriebssektion der Kammer der Technik

4. Durch die Betriebssektion der Kammer der Technik werden in Zusammenarbeit mit der Betriebsakademie und der FDJ-Leitung interessante Vortragstreihen bzw. Einzelvorträge organisiert.  
Verantwortlich: Vorsitzender der Betriebssektion der Kammer der Technik  
Termin: Beginn der 1. Vortragreihe  
1. März 1964

5. Zur Sicherung eines breiten Erfahrungsaustausches und zur Weiterbildung unserer Fach- und Hochschulkader sind halbjährlich Foren zu organisieren.  
Diese Aussprachen sind fachgebietsweise zu organisieren unter Teilnahme des Lehrkörpers der Hoch- und Fachschulen.  
Verantwortlich: Leiter der Betriebsakademie  
Termin: 1. Beratung - 15. März 1964

6. Es sind folgende Jugendarbeitsgruppen bzw. Jugendgewerke zu bilden:  
a) Jugendgewerke in den Abteilungen FAK, FSM, FMJ.  
Verantwortlich: jeweiliger Abteilungsleiter  
Termin: 30. Januar 1964

b) Jugendarbeitsgruppen in den Abteilungen FMJ, FME, FT, FMM, FAM, FRM.  
Verantwortlich: jeweiliger Abteilungsleiter



Rate zu benennen  
a) Jugendgewerk „Peter Goring“  
Gen. Schuber  
b) Jugendgewerk 334  
c) Jugendgewerk 721  
Verantwortlich: Werftdirektor  
Termin: 30. Januar 1964

- 8. Quartalsweise ist vom Leiter des BIN eine Beratung mit den jugendlichen Neuerern der Werft zu organisieren. Auf dieser Beratung ist in feierlicher Form gleichzeitig der „Beute Neuerer“ des jeweiligen letzten Monats auszuzeichnen.  
Verantwortlich: Leiter des BIN  
Termin: quartalsweise
- 9. Ab 1. März 1964 wird der Takt IV des Tropiks zum Jugendobjekt erklärt. Der Stellvertreter des Produktionsdirektors für Maschinenbau ist für die ständige Anleitung der Jugendlichen dieses Jugendobjektes verantwortlich.  
Verantwortlich: Stellvertreter des Produktionsdirektors für Maschinenbau  
Termin: 1. März 1964

C.

Förderung der Jugend bei der Entwicklung der sozialistischen Lernbewegung

- 1. Die Abteilungsleiter und Meister sind verpflichtet, in Verbindung mit dem zuständigen Kader-Sekretär mit jedem Jugendlichen ein Kadergespräch zu führen. Hierbei ist die Perspektive der Jugendlichen festzulegen und sind Maßnahmen zu ihrer Qualifizierung einzuleiten.  
Verantwortlich: Abteilungsleiter  
Kontrolle: Kaderleiter  
Termin: 10. März 1964, bei Neueinstellung 6 Wochen nach Arbeitsaufnahme
- 2. Die Qualifizierung der Jugendlichen im Jahre 1964 muß sich auf folgende Schwerpunkte beziehen:
  - a) Erwerb des Abschlusses der 8., 10. und 12. Klasse  
Hierzu wird von den Abteilungsleitern und Meistern mit den Jugendlichen ihres Bereiches eine Aussprache organisiert, an der der FDJ-Sekretär und die Betriebsakademie teilnehmen, um die Jugendlichen für die Qualifizierung zu gewinnen und ihre Perspektive der weiteren beruflichen Entwicklung gemeinsam mit der Kaderleitung festzulegen (Schwerpunkte bilden dabei die Abteilungen FAK, FME, FT und TA).
  - b) Qualifizierung für den derzeitigen Arbeitsplatz.  
Für die Qualifizierung am derzeitigen Arbeitsplatz werden durch die Betriebsakademie Vorträge und Kurzlehrgänge organisiert. Dazu zählen unter anderem: Vorträge auf wissenschaftlich-technischem Gebiet (ökonomische Vorträge, Lehrgänge für Plaste-Ver- und -Bearbeitung, Gas- und Lichtbogen-schweißen, Kranführer, Anschläger, Gabelstapler)
  - c) Ausbildung zum Facharbeiter bzw. Erlangung des 2. Berufes:  
Erlangung bzw. Abschluß der bereits laufenden Lehrgänge und Einleitung neuer Facharbeiterlehrgänge entsprechend den Erfordernissen der Produktion und in Abstimmung mit der Berufsausbildung. Die Betriebsakademie bereitet die Jugendlichen vor Beginn der Facharbeiterlehrgänge auf den erforderlichen Schulabschluß vor (8. oder 10. Klasse)
- Verantwortlich: Leiter der Betriebsakademie
- d) Ziel: Konditionierung aller Maßnahmen der Ausbildung (Berufsausbildung und Erwachsenenqualifizierung) ist in Übereinstimmung mit den staatlichen Einrichtungen eine betriebliche Ordnung zu schaffen.

Verantwortlich: Hauptleiter 28-20/64  
Aussprache: 1964  
Termin: 1. März 1964

3. Die Jugendkadergänge für das Heft der Eisenindustrie sind im Frühjahr 1964 zu beenden. Für die Jugendlichen der Lehrgänge sind die entsprechenden Maßnahmen zu ergreifen, um den Ausbildungsstellenbedarf zu decken.

4. Die Jugendlichen der Lehrgänge sind in der Ausbildung zu unterstützen. Die Jugendlichen sind in der Ausbildung zu unterstützen.

- 3. Zur Festigung der Verbindung mit den zu den Hoch- und Fachschulen delegierten Kollegen führt der Werftdirektor gemeinsam mit der Betriebsgewerkschaftsleitung und der FDJ-Listung eine Aussprache durch.  
Verantwortlich: Werftdirektor

D.

Maßnahmen zur Entwicklung des Volkssportes und der Kulturarbeit

- 1. Um der Jugend ihr eigenes sportliches Leben zu gestalten, stellen wir uns das Ziel, aus den Reihen (Übungsleiter, Übungsleiterhelfer, Sportorganisatoren, Kampf- und Schwedtdriller zu entwickeln). Unter der Anleitung älterer, erfahrener Sportfunktionäre sind jeweils an den Wochenenden Kurzlehrgänge durchzuführen.  
Verantwortlich: BSG-Leitung  
Termin: laufend
- 2. In den Trainings- und Übungstrüben ist neben der Ablegung des Sportabzeichens „Bereit zur Arbeit und zur Verteidigung der Heimat“ von einer großen Anzahl Sportler die Sportklassifizierung Stufe III und das Olympiaabzeichen zu erwerben.  
Verantwortlich: BSG-Leitung  
Termin: 30. September 1964
- 3. Durch die Benutzung des Schnürbodens der BBS sowohl für den obligatorischen als auch für den außerschulischen Sportunterricht ist zu gewährleisten, daß sich alle Lehrlinge sportlich betätigen können.  
Verantwortlich: Leiter der BBS  
Termin: laufend
- 4. Zur Durchsetzung und Verbesserung der sportlichen Entwicklung in den Sektionen der BSG Motor werden FDJ-Aktive gebildet. Diese Aktive sind zum politischen und sportlichen Kern der Sektion zu entwickeln.  
Verantwortlich: Vorsitzender der BSG und FDJ-Sekretär
- 5. Über den Stand des Betriebssportes im Jahre 1964 wird sich der Leiter der BSG monatlich einmal mit dem Werftdirektor konsultieren.
- 6. Zur weiteren Verbesserung des Volkssportes, der zur Gesunderhaltung unserer Werktätigen beiträgt, werden in Verbindung mit der BSG und der FDJ Vergleichskämpfe in den verschiedensten Sportarten auf Abteilungsebene organisiert und zentrale Sportveranstaltungen mit der Jugend durchgeführt. Die „Woche der Jugend und des Sportes“ ist zu einem Höhepunkt im Volkssport unseres Betriebes zu gestalten.  
Verantwortlich: Betriebsgewerkschaftsleitung, BSG-Leitung, FDJ-Leitung und GST  
Termin: alle Quartale
- 7. Als Voraussetzung für eine systematische vormalitische Ausbildung aller Jugendlichen hat der Kaderleiter eine ständige Übersicht über die im Betrieb beschäftigten Jugendlichen nach Gewerken zu erarbeiten und laufend zu vervollständigen.  
Verantwortlich: Kaderleiter  
Termin: 29. Februar und laufend
- 8. Aus den Reihen der Reservisten sind geeignete Aussüßer für die vormalitische Ausbildung zu gewinnen.  
Verantwortlich: Vorsitzender des Reservistenaktives
- 9. Die Kleinkunst „Ernst Thälmann“ führt vierjährig eine Jugendveranstaltung durch. Das Programm für diese Veranstaltung ist dem Jugendauschluß der Betriebsgewerkschaftsleitung und der zuständigen FDJ-Listung vorzulegen.  
Verantwortlich: Kleinkunstleiter  
Termin: 4. Woche von Durchführung der Veranstaltungen
- 10. In Kleinkunst unserer Werft ist über die Verbindung des Betriebes mit den Leistungsfähigen des Hauses eine Jugendkommission zu bilden.  
Verantwortlich: Kleinkunstleiter  
Termin: Jugendauschluß der FDJ-Listung 30. April 1964
- 11. In Kleinkunst unserer Werft wird eine zentrale Jugendveranstaltung durchzuführen.  
Verantwortlich: Kleinkunstleiter  
Termin: 30. April 1964
- 12. In Kleinkunst unserer Werft wird eine zentrale Jugendveranstaltung durchzuführen.  
Verantwortlich: Kleinkunstleiter  
Termin: 30. April 1964

- 11. Bei der Bildung gewerkschaftlicher Kommissionen ist der Anteil der Jugendlichen entsprechend den strukturellen Bedingungen zu gewährleisten.  
Verantwortlich: BGL-Vorsitzender  
AGL-Vorsitzende

Vereinbarung über den Gesundheits- und Arbeitsschutz

Zur Verbesserung des Gesundheits- und Arbeitsschutzes schließen der Werftdirektor und die Betriebsgewerkschaftsleitung die Vereinbarung über den Gesundheits- und Arbeitsschutz für das Jahr 1964 ab.  
Der Werftdirektor und die BGL verpflichten sich folgende Maßnahmen zu realisieren:

- 1. Zur Erhöhung der Arbeitssicherheit und Verbesserung der Lebensbedingungen werden folgende Mittel im Jahre 1964 zur Verfügung gestellt:
  - a) Betriebliche Umlaufmittel zur Versorgung der Werktätigen mit Arbeitsschutzkleidung und Arbeitsschutzmitteln 400 000 DM für Reparaturen und Reinigung 60 000 DM
  - b) Für die Beschaffung von Milch für Kollegen, die gesundheitsgefährdende Arbeiten ausführen 187 500 DM.
- 2. Zur Vermeidung von Erkältungskrankheiten ist die Sozialbaracke am Kai mit einem Dampfheizsystem zu versehen und an die Fernheizung anzuschließen. Hierzu werden 5000 DM aus dem Investitionsplan zur Verfügung gestellt.  
Verantwortlich: Hpt.-Abt.-Leiter Anlagen-erhaltung  
Termin: III. Quartal 1964
- 3. Die Spritz- und Schleudergußwerkstatt ist mit Dampfheizkörpern zu versehen und an die Warmwasserheizung des Gebäudes anzuschließen.  
Kosten: 1500 DM (Investitionsplan)  
Verantwortlich: Hpt.-Abt.-Leiter Anlagen-erhaltung  
Termin: II. Quartal 1964
- 4. Die gesamte Be- und Entlüftung in der Spritz- und Schleudergußwerkstatt ist durch Generalreparatur der vorhandenen Entlüftungsklappen und Einbau von Klappensternen zu verbessern.  
Kosten: 1000 DM (Plan der Instandsetzung)  
Verantwortlich: Hpt.-Abt.-Leiter Anlagen-erhaltung  
Termin: II. Quartal 1964
- 5. Zur Verbesserung der Umkleide- und Waschmöglichkeiten wird der Sozialbau im Ausbau Süd bis zum ... bezugsfertig fertiggestellt.  
Außerdem wird zur weiteren Verbesserung der sozialen Einrichtungen unseres Betriebes folgende Maßnahme durchgeführt:  
Entsprechend dem Plan zum Umbau der Schwarzkauen in Umkleide- und Waschräume werden im Jahre 1964 zwei Bauabschnitte und 1965 zwei weitere realisiert. Für das Jahr 1964 werden hierfür 100,0 TDM aus dem Betriebsprämienfonds zur Verfügung gestellt.  
Verantwortlich: Hpt.-Abt.-Leiter Anlagen-erhaltung
- 6. Zum Parbspritz G 3, Typ 0406-14 zu beschaffen. Die z. Zt. vorhandenen Ex-Lampen können nur mit 25 Watt bestückt werden, so daß keine ausreichende Ausleuchtung vorhanden ist.  
Verantwortlich: für die Bestellung: Abt.-Leiter FAK  
für die Beschaffung: K  
Kosten: 7500,- DM (betriebliche Mittel)  
Termin: nach Liefermöglichkeit
- 7. Die gesamte Verzinkerei ist entsprechend den bestehenden Projektunterlagen umzubauen und die vorhandene unzureichende Be- und Entlüftung ist gegen eine ausreichende Be- und Entlüftung zu ersetzen.  
Kosten: 100,0 TDM (Rationalisierungskredit)  
Verantwortlich: Hpt.-Abt.-Leiter Anlagen-erhaltung  
Termin: 30. April 1964
- 8. Die Sozial- und Arbeitsstätte durch Sanierung der Fußböden in der Schichtkantine ist grundlegend zu verbessern.  
Verantwortlich: Hpt.-Abt.-Leiter Anlagen-erhaltung

